

TOTO®

Installation and Owner's Manual
Manual de Instrucciones y del Propietario
Manuel d'Installation et d'Utilisation

ENGLISH

ESPAÑOL

FRANÇAIS

SINGLE HANDLE LAVATORY FAUCET
GRIFO DE LAVABO INDIVIDUAL
ROBINET DE LAVABO À POIGNÉE UNIQUE

GUINEVERE™

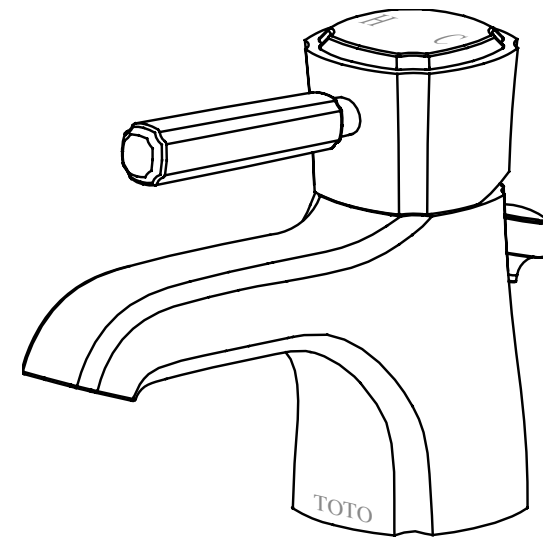

TL970SD

TOTO®

TOTO® U.S.A., Inc. 1155 SOUTHERN ROAD, MORROW, GEORGIA 30260
TEL: 888-295-8134 FAX: 800-699-4889
WWW.TOTOUSA.COM

TOTO USA
REV 06/06 0GU4067

TABLE OF CONTENTS

THANKS FOR CHOOSING TOTO®!2
 CARE AND CLEANING2
 CAUTION.....2
 BEFORE INSTALLATION.....3
 TOOLS YOU WILL NEED.....3
 INSTALLATION PROCEDURE4
 INSTALLATION PROCEDURE5
 TROUBLESHOOTING.....6
 ROUGH IN7
 REPLACEMENT PARTS.....8
 WARRANTY9

THANKS FOR CHOOSING TOTO®!

TOTO’s® mission is to provide the world with healthy, hygienic and more comfortable lifestyles. We design every product with the balance of form and function as a guiding principle. Congratulations on your choice.

CARE AND CLEANING

Your new faucet is designed for years of trouble-free performance. Keep it looking new by cleaning it periodically with mild soap, rinse thoroughly with warm water and dry with a clean, soft cloth. Do not use abrasive cleaners, steel wool or harsh chemicals as these will dull the finish. Failure to follow these instructions may void your warranty.

CAUTION

- For safe operation of the faucet, please observe the following:
- Operating pressure:
 - Minimum Pressure.....7psi (flowing pressure)
 - Maximum Pressure.....108psi (non-flowing pressure)
 - Do not reverse the hot and cold water inlets
 - Do not use steam for hot water supply
 - Do not use the product at ambient temperature below 32°F (0°C).
 - Do not disassemble the ceramic valve

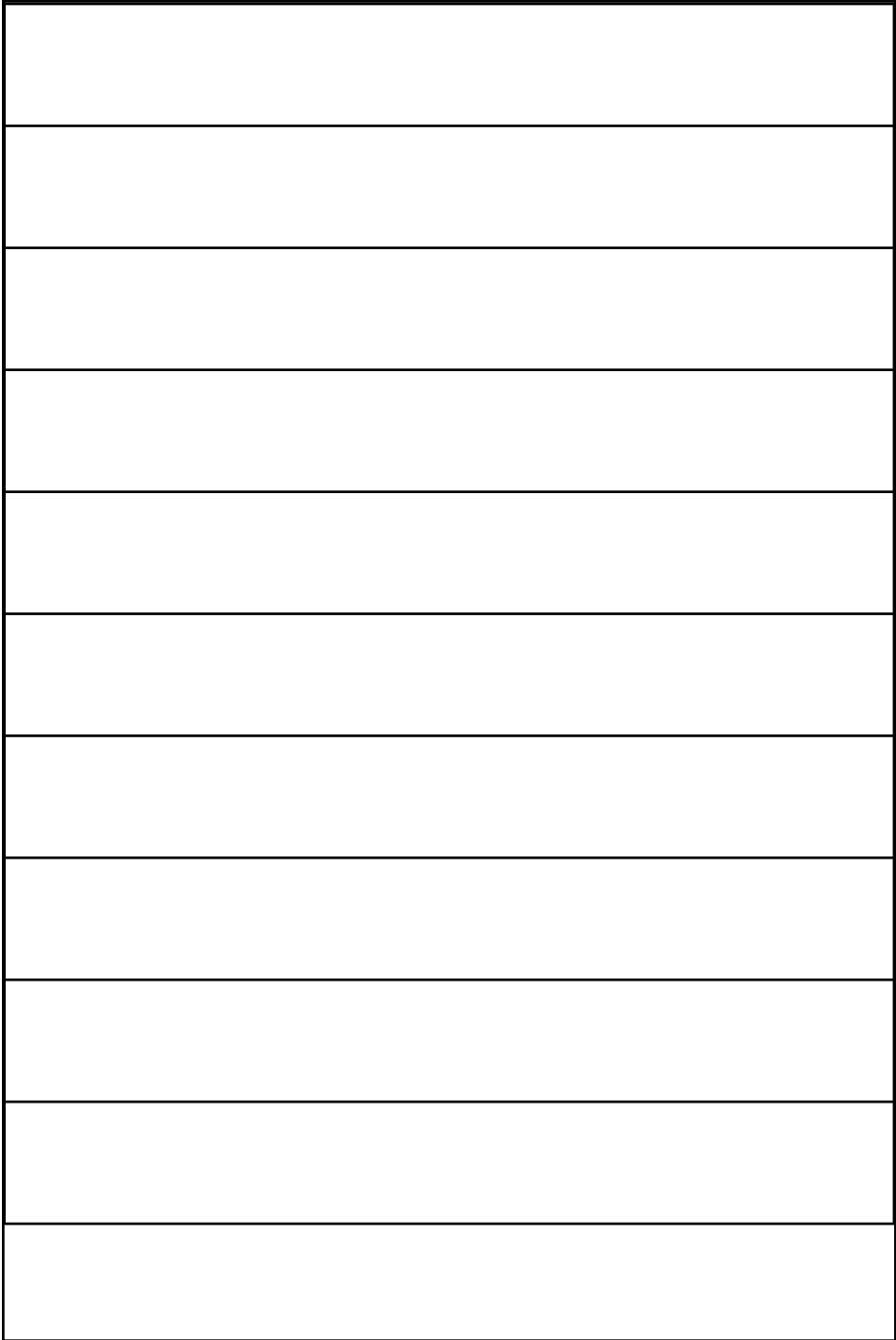

INSTALLATION PROCEDURE

1. FAUCET BODY INSTALLATION

Note: The pressure resistant flex hoses are packed fully assembled with proper adhesive applied to the parts during assembly. **DO NOT LOOSEN THE HEX NUT WHEN INSTALLING THE FAUCET.**

- Insert flexible hoses and lift rod through the hole on deck one at a time
- Slide the bracket into place and secure the spout with locknuts
- Adjust the spout to face forward. Hold the spout in place. Tighten locknuts
- Connect flex hoses to supply lines. Make sure the left hose connects to the hot supply line and the right hose connects to the cold supply line

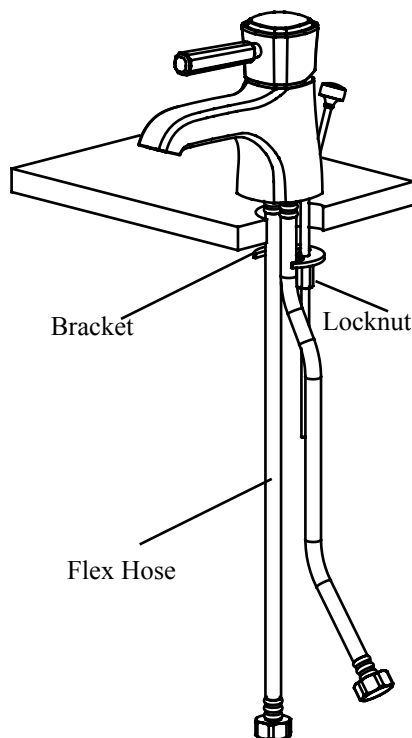

GARANTIE

GARANTIE LIMITÉE À VIE

LA GARANTIE EST APPLICABLE À CERTAINS ROBINETS ET ACCESSOIRES RÉSIDENIELS SEULEMENT.

1. TOTO® GARANTIT SES ROBINETS ET ACCESSOIRES (« PRODUIT ») CONTRE TOUT DÉFAUT DE MATÉRIAU ET DE FABRICATION PENDANT L'UTILISATION RÉSIDENIELLE NORMALE, TANT QUE L'ACHETEUR UTILISATEUR FINAL POSSÈDE SA MAISON. CETTE GARANTIE LIMITÉE À VIE EST OFFERTE UNIQUEMENT À L'ACHETEUR UTILISATEUR FINAL ET SEULEMENT TANT QUE LE PRODUIT EST UTILISÉ PAR CELUI-CI À SON EMPLACEMENT D'INSTALLATION INITIALE, DANS LA RÉSIDENCE DE L'ACHETEUR. CETTE GARANTIE N'EST APPLICABLE QU'ÀUX PRODUITS ACHETÉS ET INSTALLÉS EN AMÉRIQUE DU NORD.

2. LES OBLIGATIONS DE TOTO® SELON LES TERMES DE CETTE GARANTIE SONT LIMITÉES À LA RÉPARATION OU AU REMPLACEMENT, AU CHOIX DE TOTO®, DES PRODUITS OU DES PIÈCES DÉFECTUEUSES EN SERVICE RÉSIDENIEL NORMAL, POURVU QU'UN TEL PRODUIT AIT ÉTÉ INSTALLÉ ET UTILISÉ CONFORMÉMENT AUX INSTRUCTIONS DU MANUEL D'UTILISATION. TOTO® SE RÉSERVE LE DROIT DE FAIRE LES INSPECTIONS JUGÉES NÉCESSAIRES POUR DÉTERMINER LA CAUSE DU DÉFAUT.

3. CETTE GARANTIE N'EST PAS APPLICABLE AUX ARTICLES SUIVANTS :

A) DOMMAGE OU PERTE CAUSÉ PAR UNE CALAMITÉ NATURELLE, TELLE QU'INCENDIE, TREMBLEMENT DE TERRE, INONDATION, FOUDRE, ORAGE ÉLECTRIQUE, ETC.

B) DOMMAGE OU PERTE RÉSULTANT D'UN ACCIDENT, D'UNE UTILISATION ABUSIVE, D'UNE MAUVAISE UTILISATION, DE NÉGLIGENCE OU DE MAUVAIS SOINS, NETTOYAGE OU ENTRETIEN DU PRODUIT.

C) DOMMAGE OU PERTE RÉSULTANT DE SÉDIMENTS OU D'OBJETS ÉTRANGERS CONTENUS DANS UN SYSTÈME D'EAU.

D) DOMMAGE OU PERTE RÉSULTANT D'UNE MAUVAISE INSTALLATION OU D'UNE INSTALLATION DU PRODUIT DANS UN ENVIRONNEMENT AGRESSIF OU DANGEREUX, UNE MAUVAISE MANIPULATION, RÉPARATION OU MODIFICATION DU PRODUIT.

E) DOMMAGE OU PERTE RÉSULTANT DE L'UTILISATION DE PRODUITS DE NETTOYAGE ABRASIFS.

4. SI LE PRODUIT EST UTILISÉ COMMERCIALEMENT. TOTO® GARANTIT LE PRODUIT CONTRE LES DÉFAUTS DE MATIÈRE ET DE FABRICATION PENDANT UNE PÉRIODE D'UN (1) AN À COMPTER DE LA DATE D'INSTALLATION DU PRODUIT, AVEC TOUTES LES AUTRES CONDITIONS DE LA GARANTIE APPLICABLE, SAUF LA DURÉE DE LA PÉRIODE DE GARANTIE.

5. CETTE GARANTIE DONNE DES DROITS SPÉCIFIQUES. IL EST POSSIBLE QUE L'ACHETEUR AIT D'AUTRES DROITS QUI VARIENT D'UNE PROVINCE À L'AUTRE.

6. POUR OBTENIR UNE RÉPARATION SELON LES TERMES DE CETTE GARANTIE, L'ACHETEUR DOIT LIVRER À UN CENTRE DE RÉPARATION DE TOTO®, PORT PAYÉ, AVEC PREUVE D'ACHAT (REÇU DE CAISSE ORIGINAL), AVEC UNE LETTRE EXPLIQUANT LE PROBLÈME OU CONTACTER UN DISTRIBUTEUR DE TOTO® OU UN ENTREPRENEUR DE RÉPARATION DU PRODUIT OU ÉCRIRE DIRECTEMENT À TOTO U.S.A., INC., SOUTHERN ROAD, MORROW, GÉORGIE 30260, (888) 295-8134. SI, À CAUSE DE SA TAILLE OU DE LA NATURE DU DÉFAUT, IL N'EST PAS POSSIBLE DE RENVoyer LE PRODUIT À TOTO®, LA RÉCEPTION PAR TOTO® D'UN AVIS ÉCRIT DU DÉFAUT, AVEC PREUVE D'ACHAT (REÇU DE CAISSE ORIGINAL) CONSTITUE LIVRAISON. DANS UN TEL CAS, TOTO® PEUT CHOISIR DE RÉPARER LE PRODUIT CHEZ L'ACHETEUR OU DE PAYER LE TRANSPORT DU PRODUIT À UN CENTRE DE RÉPARATION.

CETTE GARANTIE ÉCRITE EST LA SEULE GARANTIE FAITE PAR TOTO®. LA RÉPARATION, LE REMPLACEMENT OU TOUT AUTRE AJUSTEMENT APPROPRIÉ SELON LES TERMES DE CETTE GARANTIE EST LE SEUL RECOURS DE L'ACHETEUR INITIAL. TOTO® N'EST PAS RESPONSABLE DE LA PERTE DU PRODUIT OU DE TOUT AUTRE DOMMAGE INDIRECT, SPÉCIAL OU SECONDAIRE OU DES DÉPENSES ENCOURUES PAR L'ACHETEUR INITIAL NI DE LA MAIN-D'OEUVRE OU AUTRES FRAIS ASSOCIÉS À L'INSTALLATION OU LA MANIPULATION, OU LES FRAIS DE RÉPARATION PAR DES TIERS, NI POUR TOUS AUTRES FRAIS PAS SPÉCIFIQUEMENT MENTIONNÉS. EN AUCUN CAS, LA RESPONSABILITÉ DE TOTO® NE PEUT DÉPASSER LE PRIX D'ACHAT DU PRODUIT. SAUF QUAND INTERDITE PAR UNE LOI APPLICABLE, TOUTE GARANTIE SOUS-ENTENDUE, Y COMPRIS CELLE DE VENDABILITÉ OU D'APPLICATION POUR UN USAGE PARTICULIER, EST EXPRESSÉMENT LIMITÉE PAR LA DURÉE DE CETTE GARANTIE. PUISQUE CERTAINES PROVINCES NE PERMETTENT PAS LA LIMITATION DE LA LONGUEUR D'UNE GARANTIE SOUS-ENTENDUE, OU L'EXCLUSION OU LA LIMITATION DES DOMMAGES INDIRECTS OU SECONDAIRES, IL EST DONC POSSIBLE QUE CETTE LIMITATION ET EXCLUSION NE S'APPLIQUE PAS À UN CAS SPÉCIFIQUE.

PIÈCES DÉTACHÉES

No.	DESCRIPTION
1	COL ET BEC
2	LEVIER
3	VIS ET CACHE
4	CAPUCHON DE VALVE
5	CARTOUCHE
6	KIT BEC
7	AÉRATEUR
8	ÉVACUATION
9	TUYAU FLEXIBLE (CHAUD)
10	TUYAU FLEXIBLE (FROID)
11	LEVIER & BOUCHON
12	CLÉ DE BEC

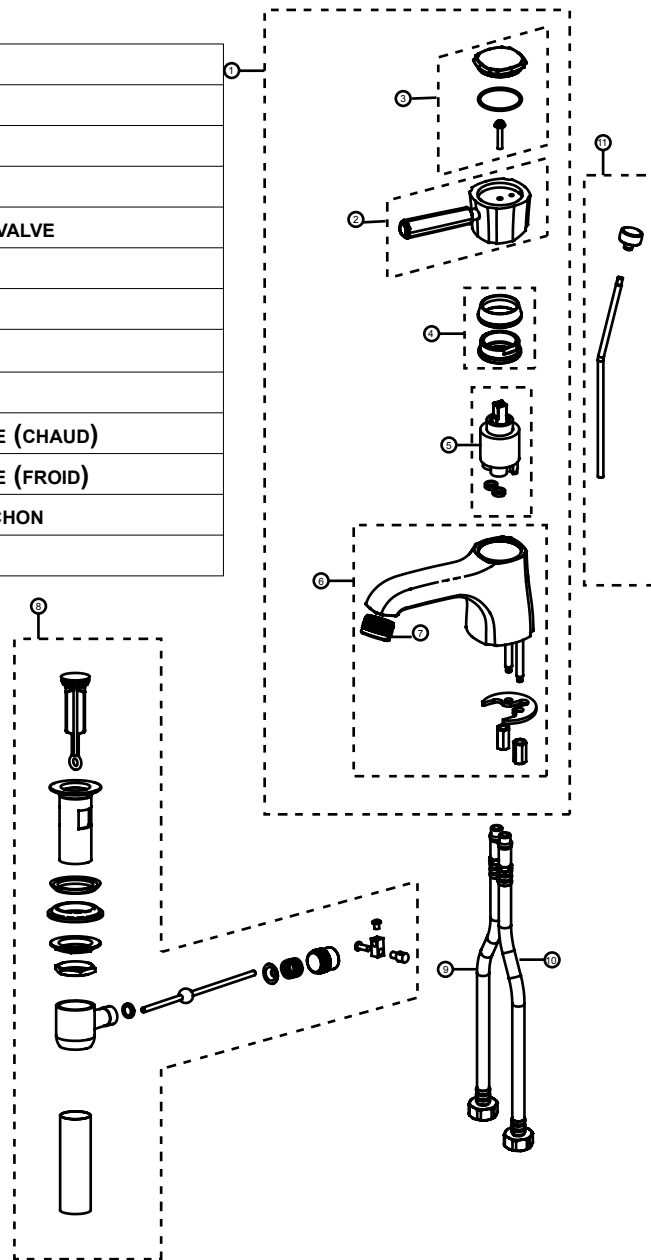

INSTALLATION PROCEDURE

2. DRAIN INSTALLATION

- Apply pipe tape to the flange threads
- Insert flange into the drain hole
- Assemble the gasket, flange nut, and lock nut
- Install the drain body onto the flange
- Secure the drain assembly by tightening the flange nut and locknut
- Apply pipe tape to the threads of the tail piece and install the tail piece to the drain body
- Insert the drain stopper into the flange
- Assemble the pivot rod as shown in the diagram
- Insert the pivot rod into the drain stopper hole. Tighten the lock nut
- Insert the lift rod and pivot rod into the connecting block. Tighten both rods with screwdriver

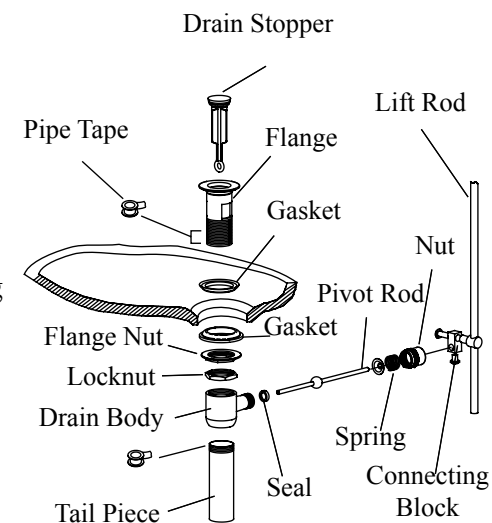

TROUBLESHOOTING

- If you have followed the instructions carefully and your faucet still does not work properly, take these corrective action steps

Problem	Area to Inspect
Low Water Flow	3, 4, 6, 7
High Water Flow	4
Loose Handle	1, 2
Loose Spout	5
Leakage	2, 3, 4, 7

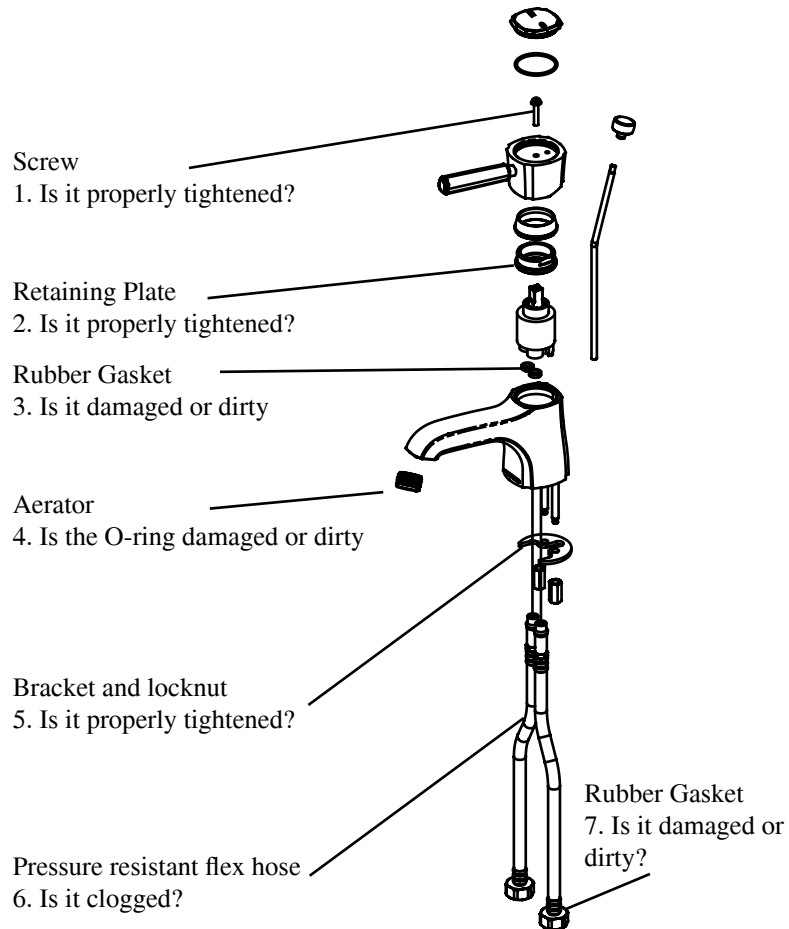

ROBINETTERIE

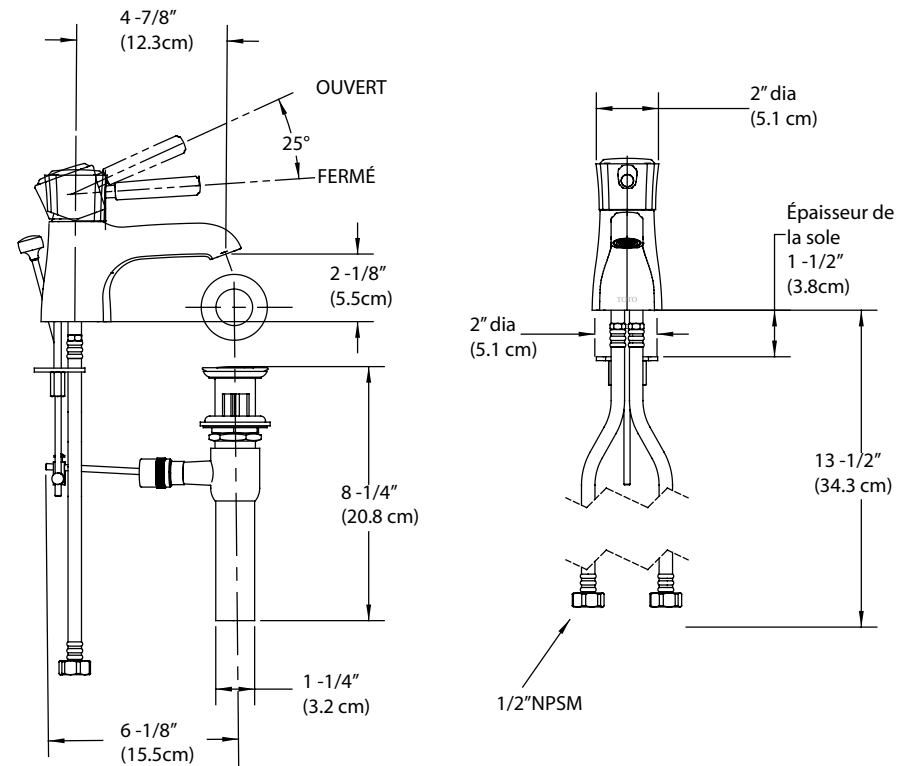
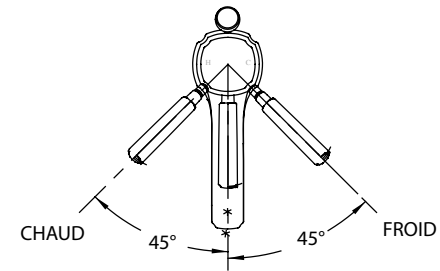

DÉPANNAGE

- Si vous avez bien suivi toutes les instructions et que votre robinet ne fonctionne pas convenablement, suivez la procédure de dépannage ci-dessous.

PROBLÈME	ZONE à INSPECTER
DÉBIT D'EAU TROP FAIBLE	3, 4, 6, 7
DÉBIT D'EAU TROP FORT	4
POIGNÉE TROP LÂCHE	1, 2
COL TROP LÂCHE	5
FUITE	2, 3, 4, 7

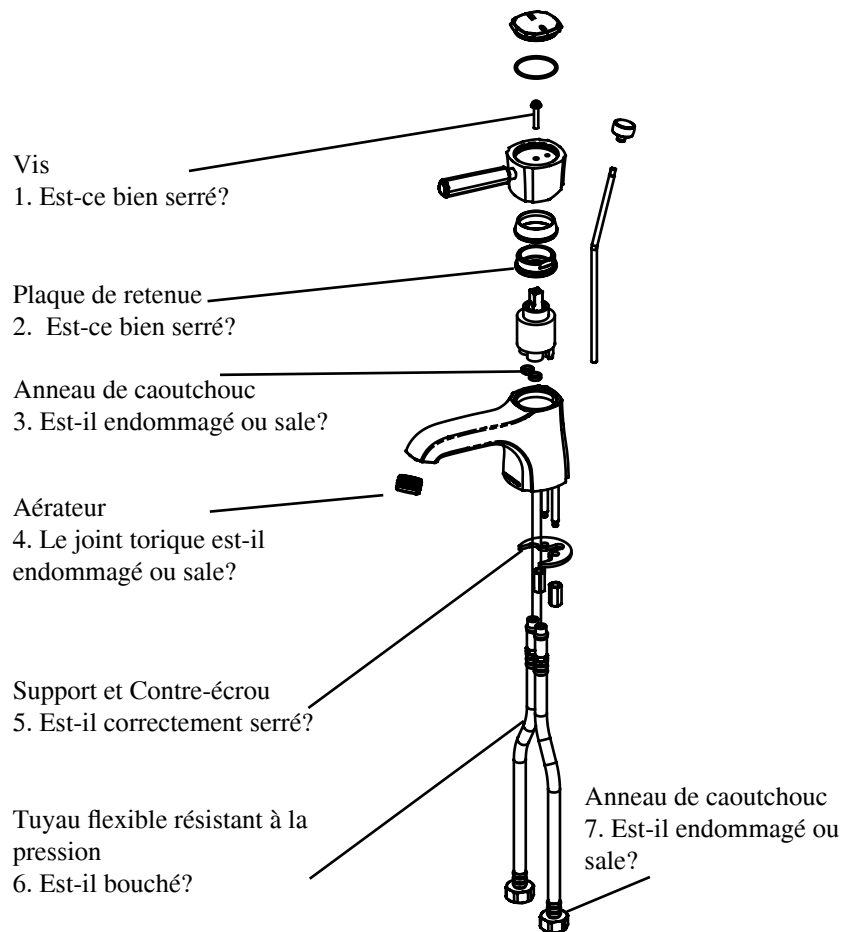

ROUGH IN

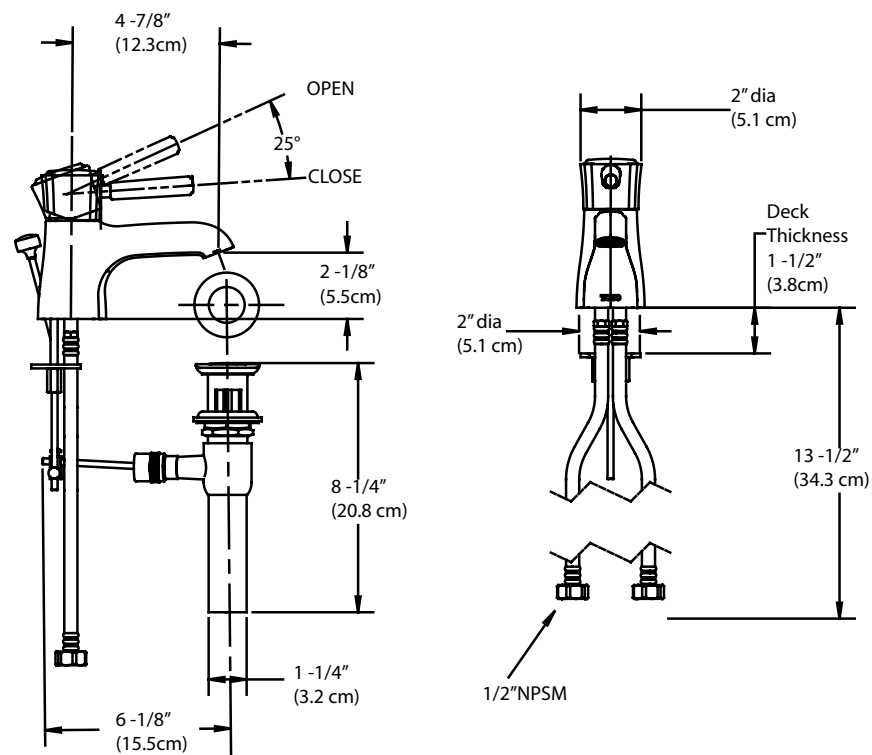
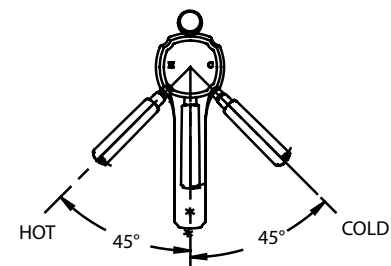

REPLACEMENT PARTS

No.	DESCRIPTION
1	SPOUT ASSEMBLY
2	LEVER
3	SCREW AND CAP
4	VALVE COVER
5	CARTRIDGE
6	SPOUT KIT
7	AERATOR
8	DRAIN ASSEMBLY
9	FLEX HOSE (HOT)
10	FLEX HOSE (COLD)
11	LIFT ASSEMBLY
12	SPOUT KEY

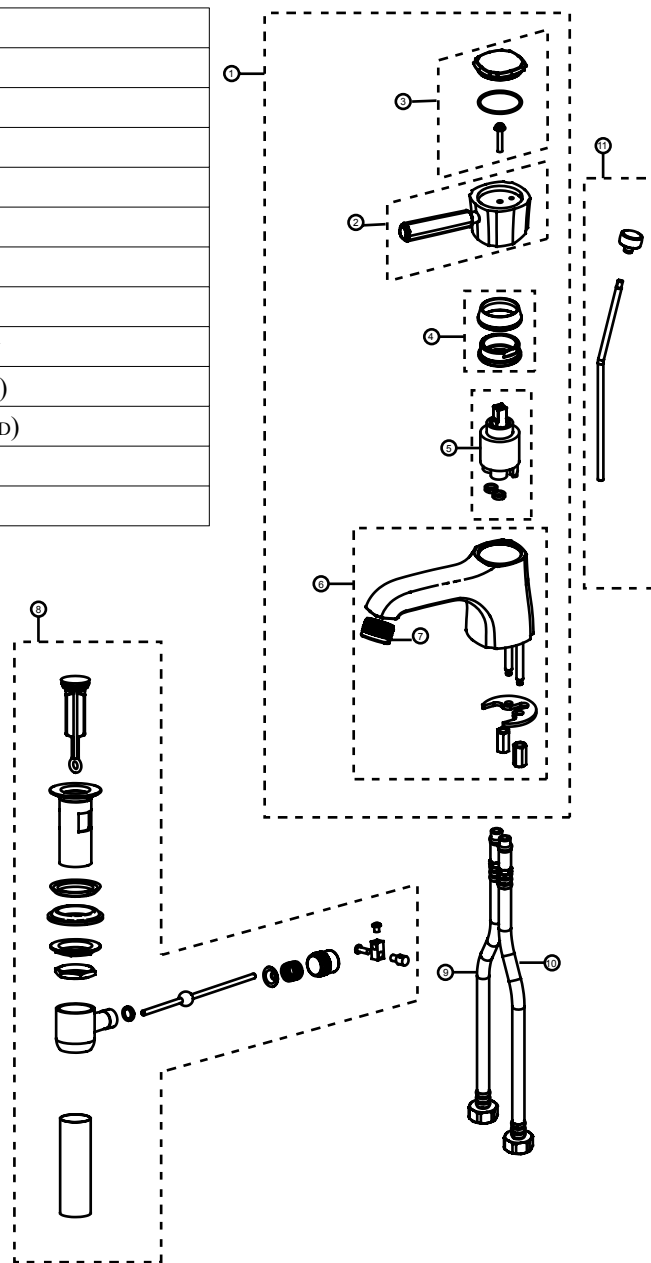

PROCÉDURE D'INSTALLATION

2. INSTALLATION DU TUYAU D'ÉCOULEMENT

- Placez de l'adhésif de plomberie sur le filetage de la bride.
- Insérez la bride dans le trou du tuyau d'écoulement.
- Assemblez l'anneau, l'écrou de la bride et le contre-écrou.
- Installez le corps du tuyau d'écoulement sur la bride.
- Fixez le système d'écoulement en serrant l'écrou de la bride et le contre-écrou.
- Appliquez de l'adhésif de plomberie sur le filetage de l'about et installez l'about sur le système d'écoulement.
- Insérez le bouchon d'écoulement dans la bride.
- Assemblez la tige pivot comme indiqué sur le schéma.
- Insérez la tige pivot dans le trou du bouchon d'écoulement. Serrez l'écrou.
- Insérez la tige du bouchon et la tige-pivot dans le bloc de raccord. Serrez les deux tiges à l'aide d'un tournevis.

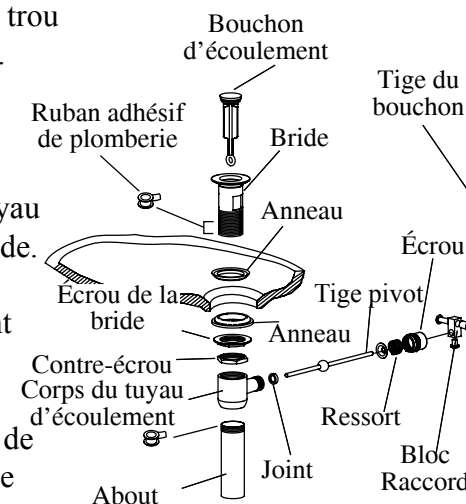

PROCÉDURE D'INSTALLATION

1. INSTALLATION DU CORPS DU ROBINET

REMARQUE : Les tuyaux flexibles résistants à la pression sont fournis déjà assemblés, avec l'adhésif nécessaire. NE DESSERREZ PAS L'ÉCROU HEXAGONAL QUAND VOUS INSTALLEZ LE ROBINET.

- Insérez les tuyaux flexibles dans le trou, un par un
- Faites glisser la cale en place et fixez le col à l'aide des écrous.
- Ajustez le col et le bec pour qu'ils soient tournés vers l'avant. Maintenez le col en place. Serrez l'écrou.
- Connectez les tuyaux flexibles aux conduites d'alimentation. Vérifiez que le tuyau de gauche est bien connecté à la conduite d'eau chaude et que le tuyau de droite est bien connecté à l'eau froide.

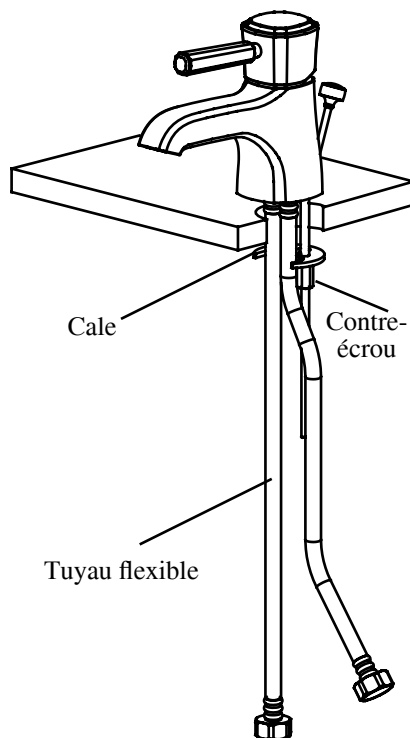

WARRANTY

LIFETIME LIMITED WARRANTY

Warranty applies to selected residential faucets only.

1. TOTO® warrants its faucets ("Product") to be free from defects in materials and workmanship during normal residential use for as long as the original consumer end-user purchaser owns their home. This limited lifetime warranty is extended only to the original consumer end-user purchaser and only so long as the Product remains in use by the original consumer end-user purchaser in its original place of installation in the purchaser's residence. This warranty applies only to Product purchased and installed in North America.

2. TOTO® obligations under this warranty are limited to repair or replacement, at TOTO®'s option, of Product or parts found to be defective in normal residential use, provided that such Product was properly installed and used in accordance with the owner's manual. TOTO® reserves the right to make such inspections as may be necessary in order to determine the cause of the defect.

3. This warranty does not apply to the following items:

- a) Damage or loss sustained in a natural calamity such as fire, earthquake, flood, thunder, electrical storm, etc.
- b) Damage or loss resulting from any accident, unreasonable use, misuse, abuse, negligence, or improper care, cleaning or maintenance of the Product.
- c) Damage or loss resulting from sediments or foreign matter contained in a water system.
- d) Damage or loss resulting from improper installation or from installation of the Product in a harsh and/or hazardous environment, or improper removal, repair or modification of the Product.
- e) Damage or loss resulting from the use of an abrasive cleanser.

4. If the Product is used commercially, TOTO® warrants the Product to be free from defects in materials and workmanship for one (1) year from the date the Product is installed, with all other terms of this warranty applicable except the duration of the warranty.

5. THIS WARRANTY GIVES YOU SPECIFIC LEGAL RIGHTS. YOU MAY HAVE OTHER RIGHTS, WHICH VARY FROM STATE TO STATE OR PROVINCE TO PROVINCE.

6. To obtain warranty repair service under this warranty, you must take the Product or deliver it prepaid to a TOTO® service facility with proof of purchase (original sales receipt) together with a letter stating the problem, or contact a TOTO® distributor or products service contractor, or write directly to TOTO® U.S.A., INC., 1155 Southern road, Morrow, Georgia 30260, (888) 295-8134. If, because of the size of the Product or nature of the defect, the Product cannot be returned to TOTO®, receipt by TOTO® of written notice of the defect together with proof of purchase (original sales receipt) shall constitute delivery. In such case, TOTO® may choose to repair the Product at the purchaser's location or pay to transport the Product to a service facility.

THIS WRITTEN WARRANTY IS THE ONLY WARRANTY MADE BY TOTO®. REPAIR, REPLACEMENT OR OTHER APPROPRIATE ADJUSTMENT AS PROVIDED UNDER THIS WARRANTY SHALL BE THE EXCLUSIVE REMEDY AVAILABLE TO THE ORIGINAL PURCHASER. TOTO® SHALL NOT BE RESPONSIBLE FOR LOSS OF THE PRODUCT OR FOR OTHER INCIDENTAL, SPECIAL OR CONSEQUENTIAL DAMAGES OR EXPENSES INCURRED BY THE ORIGINAL PURCHASER, OR FOR LABOR OR OTHER COSTS DUE TO INSTALLATION OR REMOVAL, OR COSTS OF REPAIRS BY OTHERS, OR FOR ANY OTHER EXPENSE NOT SPECIFICALLY STATED. IN NO EVENT WILL TOTO®'S RESPONSIBILITY EXCEED THE PURCHASE PRICE OF THE PRODUCT. EXCEPT TO THE EXTENT PROHIBITED BY APPLICABLE LAW, ANY IMPLIED WARRANTIES, INCLUDING THAT OF MERCHANTABILITY OR FITNESS FOR USE OR FOR A PARTICULAR PURPOSE, ARE EXPRESSLY LIMITED TO THE DURATION OF THIS WARRANTY. SOME STATES AND PROVINCES DO NOT ALLOW LIMITATIONS ON HOW LONG AN IMPLIED WARRANTY LASTS, OR THE EXCLUSION OR LIMITATION OF INCIDENTAL OR CONSEQUENTIAL DAMAGES, SO THE ABOVE LIMITATION AND EXCLUSION MAY NOT APPLY TO YOU.

CONTENIDO

GRACIAS POR ELEGIR TOTO®!	10
CUIDADO Y LIMPIEZA.....	10
PRECAUCIÓN.....	10
ANTES DE LA INSTALACIÓN.....	11
HERRAMIENTAS NECESARIAS.....	11
PROCEDIMIENTO DE INSTALACIÓN.....	12
PROCEDIMIENTO DE INSTALACIÓN.....	13
RESOLUCIÓN DE PROBLEMAS.....	14
BOSQUEJO.....	15
REPUESTOS.....	16
GARANTÍA.....	17

GRACIAS POR ELEGIR TOTO®!

La misión de TOTO's® es proporcionar estilos de vida saludables, higiénicos y más cómodos. Diseñamos cada producto con el equilibrio de forma y función como principio rector. Felicitaciones por su elección.

CUIDADO Y LIMPIEZA

Su nuevo grifo está diseñado para funcionar sin problemas durante muchos años. Si desea que luzca como nuevo, límpialo periódicamente con jabón suave, enjuáguelo bien con agua tibia y séquelo con un paño suave y limpio. No use limpiadores abrasivo, lana de acero o sustancias químicas ásperas, ya que opacarán el acabado. El incumplimiento de estas instrucciones puede anular su garantía.

PRECAUCIÓN

- Para la segura operación del grifo, tenga en cuenta lo siguiente:
- Presión de operación:
 - Presión mínima7 psi (presión de flujo)
 - Presión máxima108 psi (presión sin flujo)
- No invierta las entradas de agua caliente y fría.
- No use vapor para el suministro de agua caliente.
- No use el producto a temperatura ambiente inferior a 32 °F (0 °C).
- No desarme la válvula de cerámica.

AVANT L'INSTALLATION

- Respectez toutes les règles de plomberie locales.
- Assurez-vous que l'adduction d'eau est bien coupée.
- Lisez attentivement ces instructions afin de vous assurer d'effectuer une installation correcte.
- En cas d'installation de nouvelles toilettes, installez le robinet avant d'installer les toilettes.

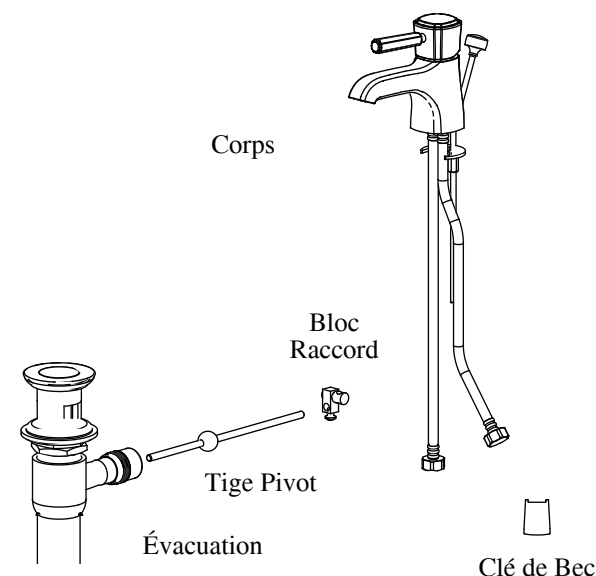

ES OUTILS DONT VOUS AVEZ BESOIN

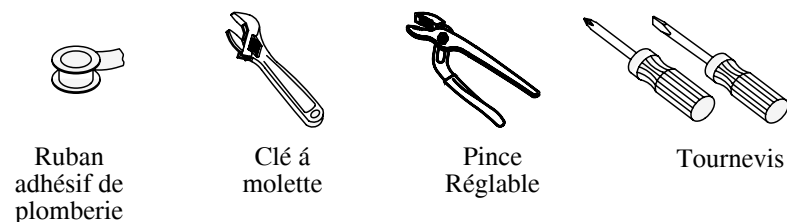

SOMMAIRE

MERCI D'AVOIR CHOISI TOTO® !.....	18
ENTRETIEN EN NETTOYAGE.....	18
ATTENTION.....	18
AVANT L'INSTALLATION.....	19
ES OUTILS DONT VOUS AVEZ BESOIN.....	19
PROCÉDURE D'INSTALLATION.....	20
PROCÉDURE D'INSTALLATION.....	21
DÉPANNAGE.....	22
ROBINETTERIE.....	23
PIÈCES DÉTACHÉES.....	24
GARANTIE.....	25

MERCI D'AVOIR CHOISI TOTO® !

La mission de TOTO® est d'apporter au monde entier un style de vie sain, hygiénique et plus confortable. Nous créons tous nos produits avec un principe de base à l'esprit : équilibrer forme et fonction. Félicitations pour votre choix.

ENTRETIEN EN NETTOYAGE

Votre nouveau robinet est conçu pour fonctionner des années sans vous causer de souci. Gardez-le comme neuf en le nettoyant régulièrement avec un détergent léger, rincez-le soigneusement à l'eau tiède et séchez-le à l'aide d'un chiffon doux et propre. N'utilisez pas de nettoyant abrasif, de paille de fer ou de détergent agressif, car cela ternirait le revêtement. Ne pas suivre ces instructions pourrait annuler votre garantie.

ATTENTION

Pour utiliser convenablement votre robinet, veuillez suivre les instructions ci-dessous :

- Pression de fonctionnement
 - Pression minimum7 psi (pression d'écoulement)
 - Pression maximum108 psi (pression de rétention)
- N'inversez pas les entrées d'eau chaude et d'eau froide.
- N'utilisez pas de vapeur pour l'arrivée d'eau chaude.
- N'utilisez pas ce produit à des températures ambiantes inférieures à 0°C.
- Ne démontez pas la valve en céramique.

ANTES DE LA INSTALACIÓN

- Respete todos los códigos de plomería locales.
- Asegúrese de que el suministro de agua esté cerrado.
- Lea estas instrucciones con atención para asegurar la correcta instalación.
- Para instalación de un lavatorio nuevo, instale el grifo antes de instalar el lavatorio.
- Asegúrese de tener todas las piezas que se indican a continuación.

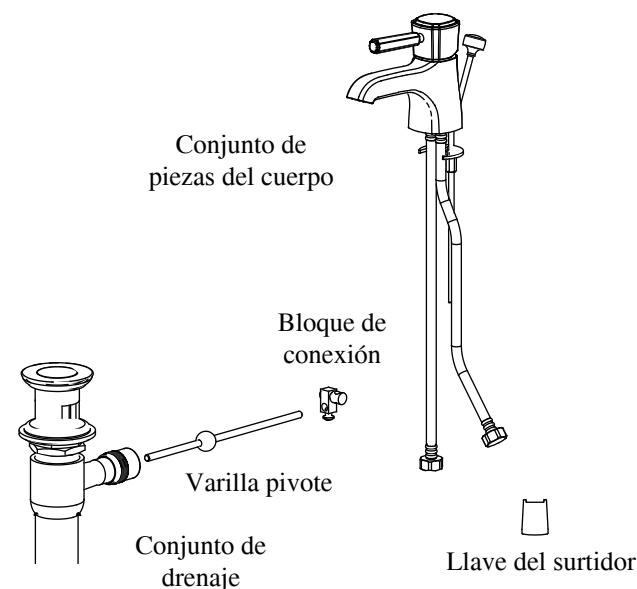

HERRAMIENTAS NECESARIAS

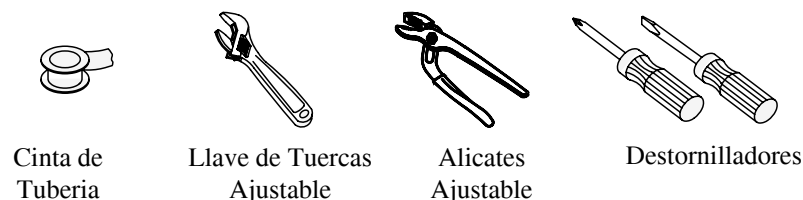

PROCEDIMIENTO DE INSTALACIÓN

1. INSTALACIÓN DEL CUERPO DEL GRIFO

NOTA: las mangueras flexibles resistentes a presión se suministran totalmente ensambladas con el adhesivo apropiado aplicado a las partes durante el ensamblaje. NO AFLOJE LA TUERCA HEXAGONAL CUANDO INSTALE EL GRIFO.

- Introduzca las mangueras flexibles a través del orificio una a la vez.
- Deslice el soporte a su lugar y asegure el surtidor con tuercas.
- Ajuste el surtidor para que mire hacia adelante. Mantenga el surtidor en su lugar. Ajuste las tuercas.
- Conecte las mangueras flexibles a las líneas de suministro de agua. Asegúrese de que la manguera izquierda esté conectada a la línea de suministro de agua caliente y la manguera derecha esté conectada a la línea de suministro de agua fría.

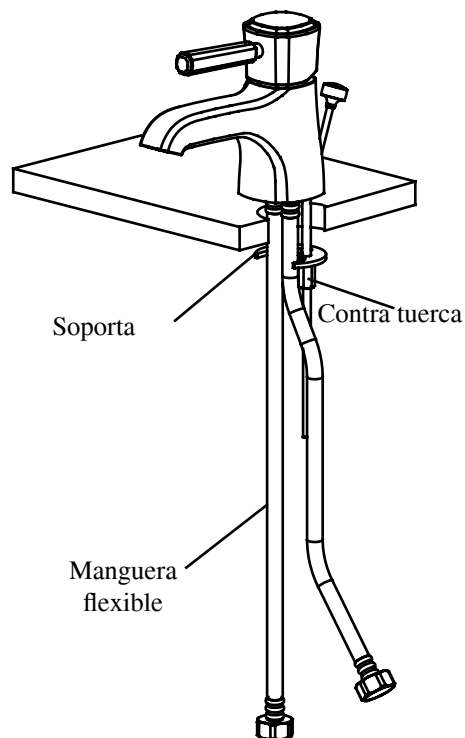

GARANTÍA

GARANTÍA LIMITADA DURANTE LA VIDA ÚTIL DEL PRODUCTO

LA GARANTÍA SE APLICA A GRIFOS Y ACCESORIOS RESIDENCIALES SELECCIONADOS SOLAMENTE.

1. TOTO® GARANTIZA QUE SUS GRIFOS ("PRODUCTO") CARECEN DE DEFECTOS DE MATERIALES Y FABRICACIÓN DURANTE EL USO RESIDENCIAL NORMAL SIEMPRE QUE EL COMPRADOR, USUARIO FINAL Y CONSUMIDOR ORIGINAL SEA DUEÑO DE SU CASA. ESTA GARANTÍA LIMITADA DURANTE LA VIDA ÚTIL DEL PRODUCTO SE EXTIENDE SOLAMENTE AL COMPRADOR USUARIO FINAL CONSUMIDOR ORIGINAL Y ÚNICAMENTE SI EL PRODUCTO SIGUE SIENDO UTILIZANDO POR EL COMPRADOR, USUARIO FINAL Y CONSUMIDOR ORIGINAL EN SU LUGAR DE INSTALACIÓN ORIGINAL EN LA RESIDENCIA DEL COMPRADOR. ESTA GARANTÍA SE APLICA SOLAMENTE AL PRODUCTO COMPRADO E INSTALADO EN NORTE AMÉRICA.

2. LAS OBLIGACIONES DE TOTO® SEGÚN ESTA GARANTÍA SE LIMITAN A LA REPARACIÓN O AL REEMPLAZO A OPCIÓN DE TOTO®, DEL PRODUCTO O PIEZAS QUE SE COMPRUEBE QUE SON DEFECTUOSAS EN USO RESIDENCIAL NORMAL, SIEMPRE QUE EL PRODUCTO SE HAYA INSTALADO BIEN Y SE HAYA USADO SEGÚN EL MANUAL DEL PROPIETARIO. TOTO® SE RESERVA EL DERECHO DE EFECTUAR DICHAS INSPECCIONES SEGÚN SEA NECESARIO A FIN DE DETERMINAR LA CAUSA DEL DEFECTO.

3. ESTA GARANTÍA NO SE APLICA A LOS ARTÍCULOS SIGUIENTES:

- a) Daños o pérdidas debidas a una calamidad natural tal como un incendio, terremoto, inundación, tormenta eléctrica, etc.
- b) Daños o pérdidas debidas a un accidente, uso no razonable, uso indebido, abuso, negligencia o cuidados indebidos, limpieza o mantenimiento del producto.
- c) Daños o pérdidas debidas a sedimentos o materias extrañas contenidas en un sistema de agua.
- d) Daños o pérdidas debidas a la instalación indebida o a la instalación del Producto en un entorno riguroso o peligroso, o desmontaje, reparación o modificación indebida del Producto.
- e) Daños o pérdidas debidas al uso de un limpiador abrasivo.

4. SI EL PRODUCTO SE USA COMERCIALMENTE, TOTO® GARANTIZA QUE EL PRODUCTO NO TENGA DEFECTOS DE MATERIALES Y FABRICACIÓN DURANTE UN (1) AÑO A PARTIR DE LA FECHA EN QUE SE INSTALÓ EL PRODUCTO, CON LOS DEMÁS TÉRMINOS DE ESTA GARANTÍA APLICABLES EXCEPTO LA DURACIÓN DE LA MISMA.

5. ESTA GARANTÍA LE DA DERECHOS LEGALES ESPECÍFICOS. USTED PUEDE TENER OTROS DERECHOS QUE VARÍAN DE UN ESTADO A OTRO O DE UNA PROVINCIA A OTRA.

6. PARA OBTENER UN SERVICIO DE REPARACIÓN DE GARANTÍA, DEBE LLEVAR EL PRODUCTO O ENTREGARLO PREVIO PAGO DEL FRANQUEO A UNA INSTALACIÓN DE SERVICIO DE TOTO® CON LA PRUEBA DE COMPRA (RECIBO DE VENTA ORIGINAL) JUNTO CON UNA CARTA INDICANDO EL PROBLEMA, O PONERSE EN CONTACTO CON UN DISTRIBUIDOR DE TOTO® O CONTRATISTA DE SERVICIO DE PRODUCTOS. TAMBIÉN PUEDE ESCRIBIR DIRECTAMENTE A TOTO® U.S.A. INC., 1155 SOUTHERN ROAD, MORROW, GEORGIA 30260, (888) 295-8134. SI DEBIDO AL TAMAÑO DEL PRODUCTO O A LA NATURALEZA DEL DEFECTO, EL PRODUCTO NO PUEDE DEVOLVERSE A TOTO®, EL RECIBO DE TOTO® DEL AVISO ESCRITO DEL DEFECTO JUNTO CON LA PRUEBA DE COMPRA (RECIBO DE VENTAS ORIGINAL) DEBE CONSTITUIR ENTREGA. EN DICHO CASO, TOTO® PUEDE DECIDIR ENTRE REPARAR EL PRODUCTO EN EL LUGAR DEL COMPRADOR O PAGAR PARA TRANSPORTAR EL PRODUCTO A UNA INSTALACIÓN DE SERVICIO.

ESTA GARANTÍA POR ESCRITO ES LA ÚNICA GARANTÍA DADA POR TOTO®. LA REPARACIÓN, EL REEMPLAZO U OTRO AJUSTE APROPIADO SEGÚN ESTA GARANTÍA DEBE SER EL REMEDIO EXCLUSIVO DISPONIBLE PARA EL COMPRADOR ORIGINAL. TOTO® NO DEBE SER RESPONSABLE DE LA PÉRDIDA DEL PRODUCTO O DE OTROS DAÑOS ESPECIALES, EMERGENTES O CONCOMITANTES INCURRIDOS POR EL COMPRADOR ORIGINAL, O POR MANO DE OBRA U OTROS COSTOS DEBIDOS A LA INSTALACIÓN O AL DESMONTAJE, O COSTOS O REPARACIONES POR OTROS, O POR CUALQUIER OTRO GASTO QUE NO SE INDIQUE ESPECÍFICAMENTE. LA RESPONSABILIDAD DE TOTO® NO EXCEDERÁ EN NINGÚN CASO EL PRECIO DE COMPRA DEL PRODUCTO. EXCEPTO EN LA MEDIDA QUE LO PROHÍBA LA LEY CORRESPONDIENTE, CUALQUIER GARANTÍA IMPLÍCITA, INCLUIDA LA DE COMERCIALIZACIÓN O IDONEIDAD PARA UN USO O UN FIN PARTICULAR, SE LIMITA EXPRESAMENTE A LA DURACIÓN DE ESTA GARANTÍA. ALGUNOS ESTADOS Y PROVINCIAS NO PERMITEN LIMITACIONES SOBRE LA DURACIÓN DE UNA GARANTÍA IMPLÍCITA, O LA EXCLUSIÓN O LIMITACIÓN DE DAÑOS EMERGENTES O CONCOMITANTES, DE MODO QUE ES POSIBLE QUE LA LIMITACIÓN Y LA EXCLUSIÓN ANTERIORES NO SE LIMITEN A USTED.

REPUESTOS

No.	DESCRIPCIÓN
1	ENSAMBLE DEL SURTIDOR
2	PALANCA
3	TORNILLO Y SOMBRERETE
4	CUBIERTA DE VÁLVULA
5	CARTUCHO
6	JUEGO DEL SURTIDOR
7	AIREADOR
8	CONJUNTO DE DRENAJE
9	MANGUERA FLEXIBLE (AGUA CALIENTE)
10	MANGUERA FLEXIBLE (AGUA FRÍA)
11	CONJUNTO ELEVADOR
12	LLAVE DEL SURTIDOR

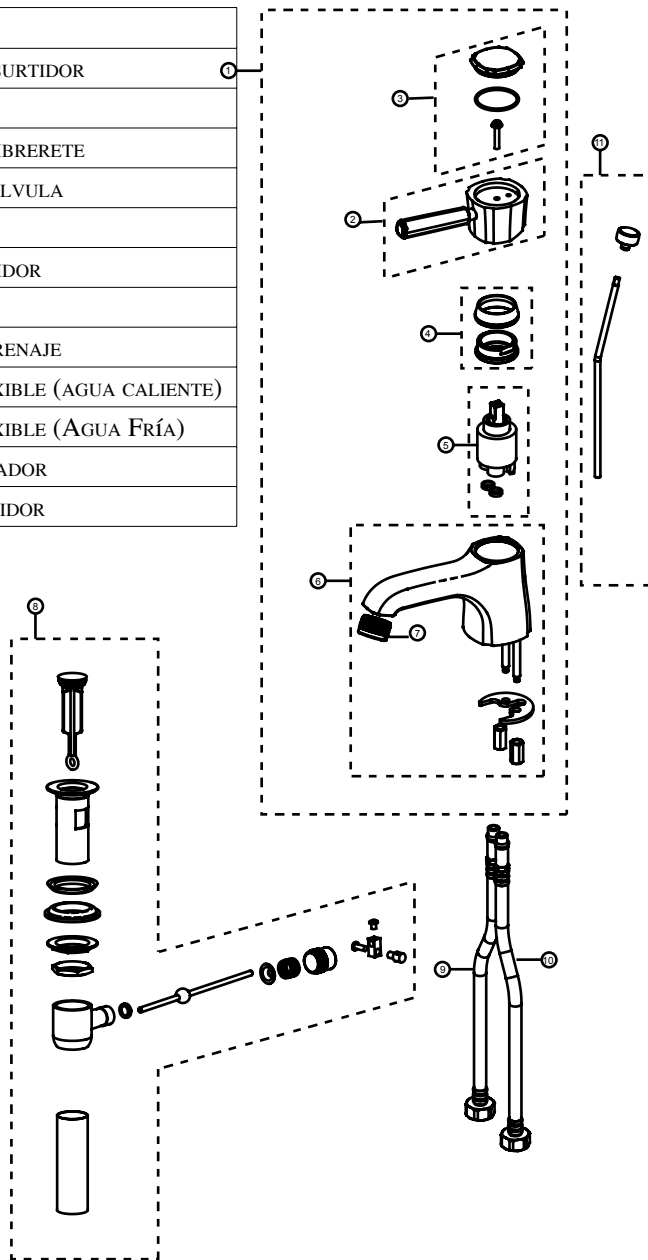

PROCEDIMIENTO DE INSTALACIÓN

2. INSTALACIÓN DEL DRENAJE

- Aplique cinta de tubería a las roscas de la brida.
- Introduzca la brida en el orificio de drenaje.
- Ensamble la junta, la tuerca de brida y la contratuerca.
- Instale el cuerpo de drenaje en la brida.
- Asegure el conjunto de drenaje ajustando la tuerca de brida y la contratuerca.
- Aplique cinta de tubería a las roscas de la pieza posterior e instale esta pieza en el cuerpo de drenaje.
- Introduzca el tapón de drenaje en la brida.
- Ensamble la varilla pivote como se muestra en el diagrama.
- Introduzca la varilla pivote en el orificio del tapón de drenaje. Ajuste la tuerca.
- Introduzca la varilla elevadora y la varilla pivote en el bloque de conexión. Ajuste ambas varillas con un destornillador

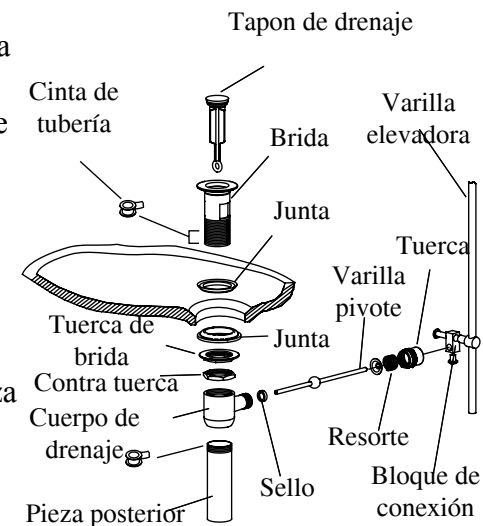

RESOLUCIÓN DE PROBLEMAS

- Si usted siguió las instrucciones con atención y aun así el grifo no funciona correctamente, siga estos pasos como medida correctiva.

PROBLEMA	AREA A INSPECCIONAR
FLUJO DE AGUA INSUFICIENTE	3, 4, 6, 7
FLUJO DE AGUA ABUNDANTE	4
MANGO FLOJO	1, 2
SURTIDOR FLOJO	5
GOTEO	2, 3, 4, 7

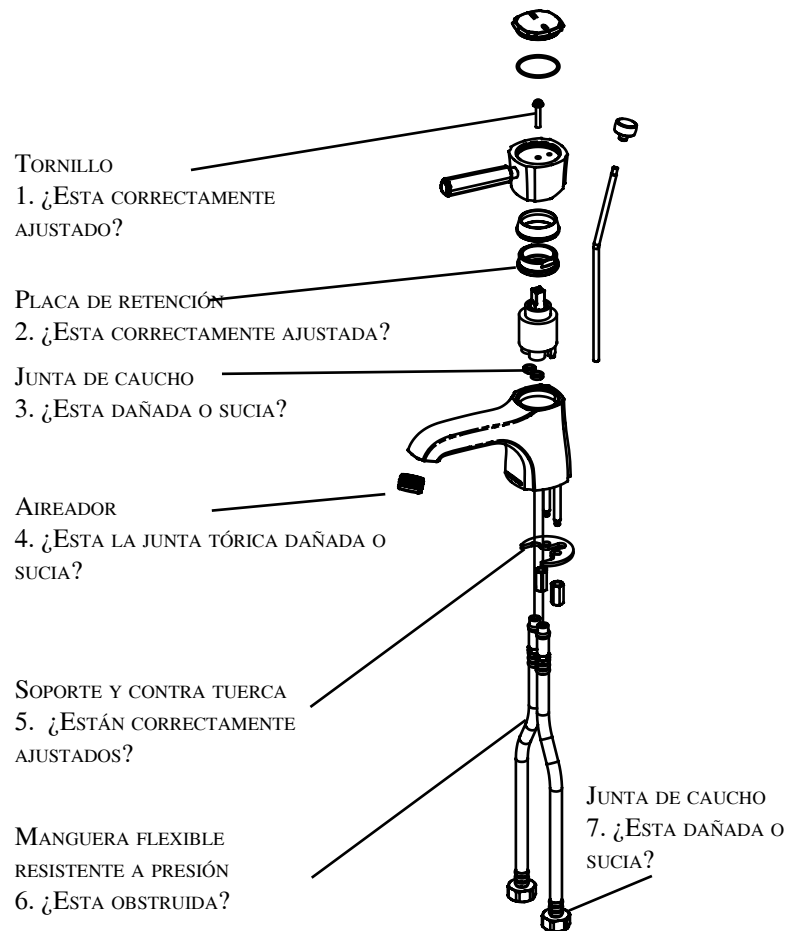

BOSQUEJO

