

Installation and Owner's Manual
Manual de Instrucciones y del Propietario
Manuel d'Installation et d'Utilisation

YB990 BATH TOWEL HOLDER/TOALLERO PARA TOALLA DE BAÑO/
SUPPORT POUR SERVIETTE DE BAIN

YC990 HAND TOWEL HOLDER/ TOALLERO PARA TOALLA DE MANOS/
SUPPORT POUR SERVIETTE À MAIN

YH990 ROBE HOOK/PERCHA PARA BATA/CROCHET À PEIGNOIR

YP990 PAPER HOLDER/PORTAROLLOS/PORTE-PAPIER HYGIÉNIQUE

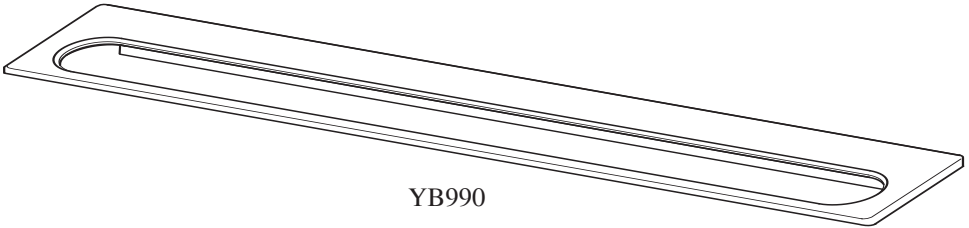

YB990

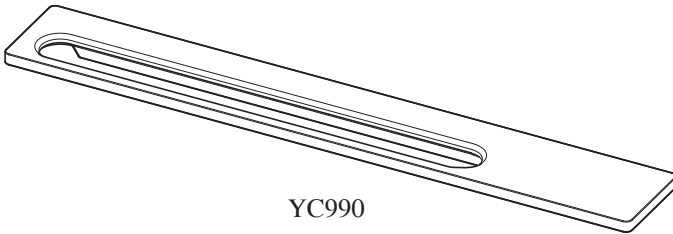

YC990

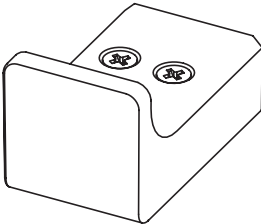

YH990

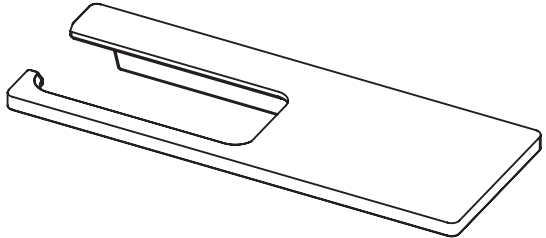

YP990

TABLE OF CONTENTS

| | |
|----------------------------|---|
| Thanks for Choosing Toto®! | 2 |
| Care And Cleaning | 2 |
| Caution | 2 |
| Before Installation | 3 |
| Positioning The Product | 3 |
| Installation Procedure | 4 |
| Product Specification | 6 |
| Replacement Parts | 7 |
| Warranty | 8 |

THANKS FOR CHOOSING TOTO®!

The mission of TOTO® is to provide the world with healthy, hygienic and more comfortable lifestyles. We design every product with the balance of form and function as a guiding principle. Congratulations on your choice.

CARE AND CLEANING

Your new accessory is designed for years of trouble-free performance. Keep it looking new by cleaning it periodically with mild soap, rinse thoroughly with warm water and dry with a clean, soft cloth. Do not use abrasive cleaners, steel wool or harsh chemicals, as these will dull the finish. Failure to follow these instructions may void your warranty.

CAUTION!

- Always wear appropriate eye protection while operating drill
- Do not force accessories into alignment. Instead, loosen screws and readjust
- Minimum wall thickness: 1/2" (12mm)
- If the installation surface is too thin, reenforce by using a piece of wood over 1-1/4" (30mm) thick before installation
- When mounting on concrete walls, use provided anchors or equivalent
- Do not lean on or press on any part of the product
- Do not use products to hold objects heavier than a towel

BEFORE INSTALLATION

- Check to make sure you have the following parts shown below

| Attached Components | YB990 | YC990 | YH990 | YP990 |
|---|-------|-------|-------|-------|
| Pan Head Wall Screw (Pan head tapping screw $\phi 4.5 \times 40$) | — | — | 2 | — |
| Flat Head Wall Screw (Flat head tapping screw $\phi 5 \times 40$) | 4 | 3 | — | 4 |
| Wall Anchor | 4 | 3 | 2 | 4 |
| Mount | — | — | 1 | — |
| Body Screw (Flat head phillips screw M4x8) | — | — | 2 | — |
| Cover | 1 | 1 | — | 1 |
| Cover Screw (Flat head Hex screw M3 x 20) | 3 | 2 | — | 2 |
| Hex wrench (2mm) | 1 | 1 | — | 1 |

POSITIONING THE PRODUCT

- The following figures are suggestions only. Please determine the position based on individual requirements
- Please check that there is over 130mm space on the left of the paper holder to install the paper.

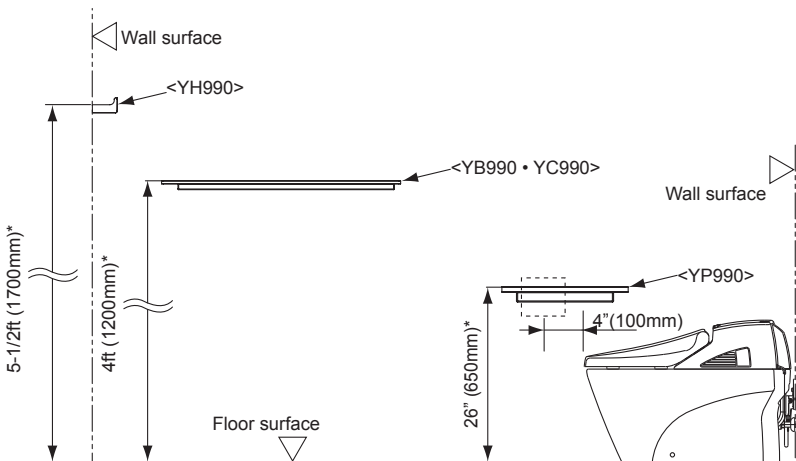

*Suggested dimension

INSTALLATION PROCEDURES

YB990 Bath Towel Holder

YC990 Hand Towel Holder

1. Hold the body against the wall and mark drill points. Open 1/4" (6mm) in diameter, over 1-1/2" (40mm) deep holes for the wall anchor
2. Drill wall holes for the provided wall anchors. Hold the front long driver to mount the body on the wall with flat head wall screws to fix the body. Avoid scarring the body with tools
3. Install the cover from below the body. Secure cover with provided hex wrench and cover screws.

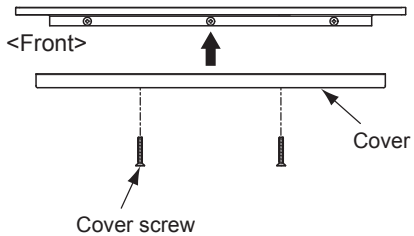
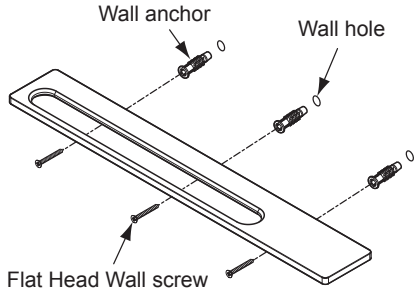
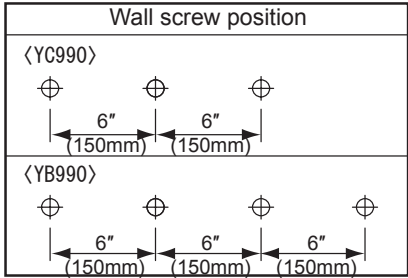

YH990 Robe Hook

1. Place the mount against the wall and mark drill points. Open 1/4" (6mm) in diameter., over 1-1/2" (40mm) deep holes for the wall anchor
2. Drill the holes for the provided wall anchors. Use pan head wall screws to attach the mount. Make sure mount is securely mounted
3. Push the body onto the mount, use body screws to secure the body

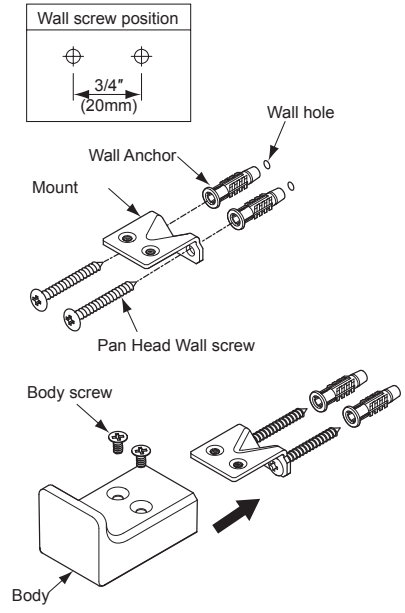

YP990 Paper Holder

1. Hold the body against the wall and mark drill points. Open 1/4" (6mm) in diameter., over 1-1/2" (40mm) deep holes for the wall anchor
2. Drill wall holes for the provided wall anchors. Hold the front long driver to mount the body on the wall with flat head wall screws to fix the body. Avoid scarring the body with tools
3. Install the cover from below the body. Secure cover with provided hex wrench and cover screws.

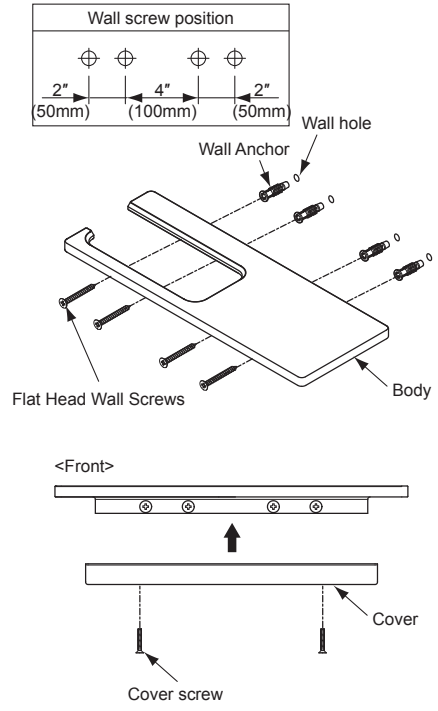

PRODUCT SPECIFICATION

<YB990/Bath Towel Holder/Toallero para Toalla de Baño/Support pour serviette de bain>

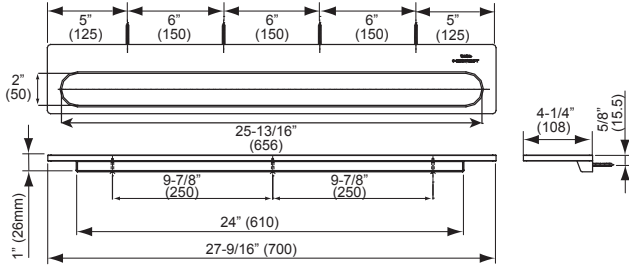

<YC990/Hand Towel Holder/Toallero para Toalla de Manos/Support pour serviette à main>

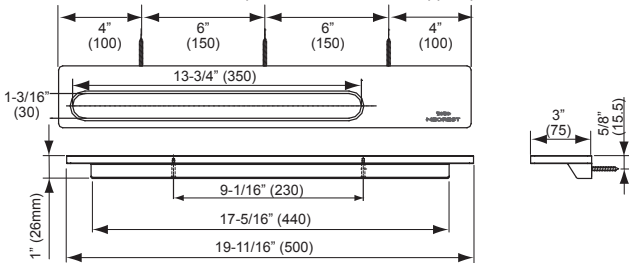

<YH990/Robe hook/Percha para bata/Crochet à peignoir>

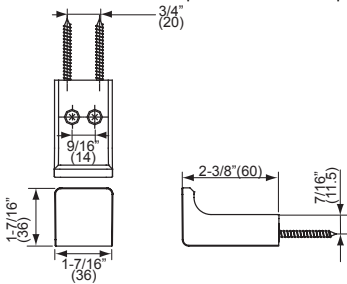

<YP990/Paper holder/Portarollos/Porte-papier hygiénique>

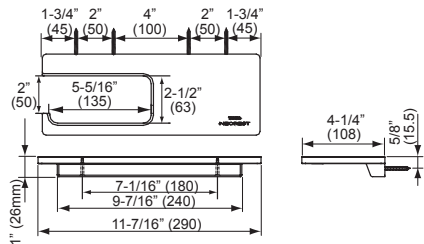

Note: Toilet paper size guideline

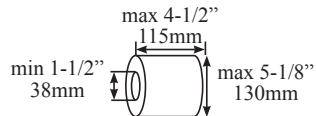

REPLACEMENT PARTS

| | | |
|----|-----------|----------------------|
| 1. | THP4201 | Anchor |
| 2. | THP4206 * | YB990 cover |
| 3. | THP4199 | Cover Screw |
| 4. | THP4200 | Flat head wall screw |
| 5. | THP4205 * | YC990 cover |
| 6. | THP4202 | Mount |
| 7. | THP4203 | Pan head Wall screw |
| 8. | THP4204 | Body Screw |
| 9. | THP4198 * | YP990 Cover |

*Please specify finish when ordering

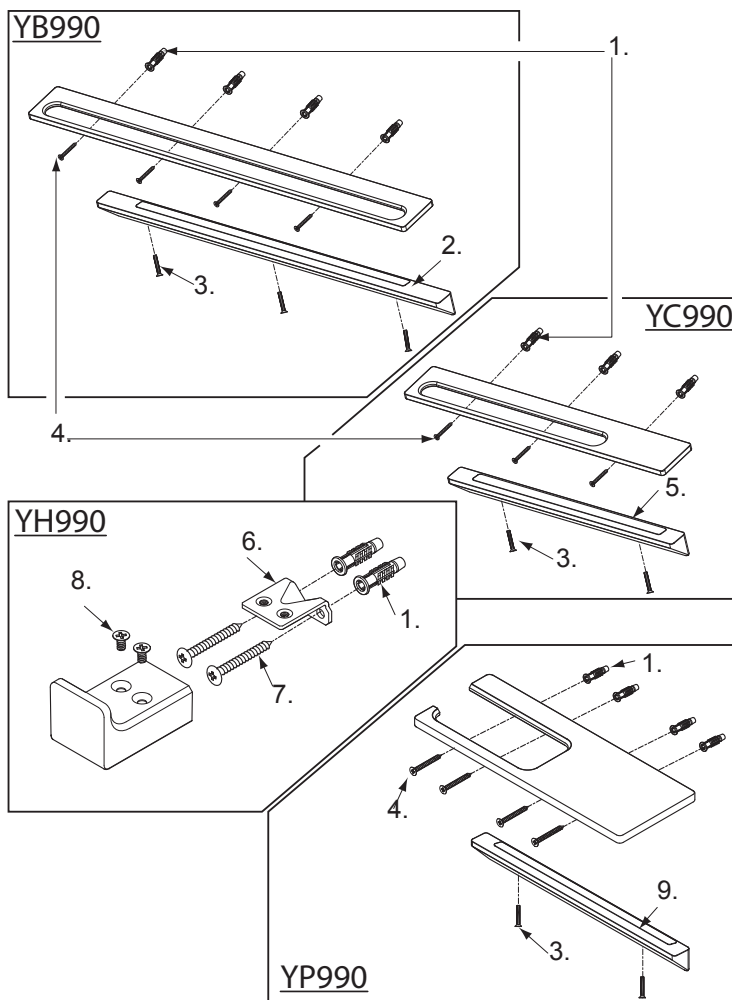

WARRANTY

LIFETIME LIMITED WARRANTY

Warranty applies to select Residential faucets only.

1. TOTO® warrants its faucets ("Product") to be free from defects in materials and workmanship during normal residential use for as long as the original consumer end-user purchaser owns their home. This limited lifetime warranty is extended only to the original consumer end-user purchaser and only so long as the Product remains in use by the original consumer end-user purchaser in its original place of installation in the purchaser's residence. This warranty applies only to Product purchased and installed in North America.

2. TOTO® obligations under this warranty are limited to repair or replacement, at TOTO's® option, of Product or parts found to be defective in normal residential use, provided that such Product was properly installed and used in accordance with the owner's manual. TOTO® reserves the right to make such inspections as may be necessary in order to determine the cause of the defect.

3. This warranty does not apply to the following items:

- a) Damage or loss sustained in a natural calamity such as fire, earthquake, flood, thunder, electrical storm, etc.
- b) Damage or loss resulting from any accident, unreasonable use, misuse, abuse, negligence, or improper care, cleaning or maintenance of the Product.
- c) Damage or loss resulting from sediments or foreign matter contained in a water system.
- d) Damage or loss resulting from improper installation or from installation of the Product in a harsh and/or hazardous environment, or improper removal, repair or modification of the Product.
- e) Damage or loss resulting from the use of an abrasive cleanser.

4. If the Product is used commercially, TOTO® warrants the Product to be free from defects in materials and workmanship for one (1) year from the date the Product is installed, with all other terms of this warranty applicable except the duration of the warranty.

5. THIS WARRANTY GIVES YOU SPECIFIC LEGAL RIGHTS. YOU MAY HAVE OTHER RIGHTS WHICH VARY FROM STATE TO STATE OR PROVINCE TO PROVINCE.

6. To obtain warranty repair service under this warranty, you must take the Product or deliver it prepaid to a TOTO® service facility with proof of purchase (original sales receipt) together with a letter stating the problem, or contact a TOTO® distributor or products service contractor, or write directly to TOTO® U.S.A., INC., 1155 Southern Road, Morrow, Georgia 30260, (888) 295-8134. If, because of the size of the Product or nature of the defect, the Product cannot be returned to TOTO®, receipt by TOTO® of written notice of the defect together with proof of purchase (original sales receipt) shall constitute delivery. In such case, TOTO® may choose to repair the Product at the purchaser's location or pay to transport the Product to a service facility.

THIS WRITTEN WARRANTY IS THE ONLY WARRANTY MADE BY TOTO®. REPAIR, REPLACEMENT OR OTHER APPROPRIATE ADJUSTMENT AS PROVIDED UNDER THIS WARRANTY SHALL BE THE EXCLUSIVE REMEDY AVAILABLE TO THE ORIGINAL PURCHASER. TOTO® SHALL NOT BE RESPONSIBLE FOR LOSS OF THE PRODUCT OR FOR OTHER INCIDENTAL, SPECIAL OR CONSEQUENTIAL DAMAGES OR EXPENSES INCURRED BY THE ORIGINAL PURCHASER, OR FOR LABOR OR OTHER COSTS DUE TO INSTALLATION OR REMOVAL, OR COSTS OF REPAIRS BY OTHERS, OR FOR ANY OTHER EXPENSE NOT SPECIFICALLY STATED. IN NO EVENT WILL TOTO'S® RESPONSIBILITY EXCEED THE PURCHASE PRICE OF THE PRODUCT. EXCEPT TO THE EXTENT PROHIBITED BY APPLICABLE LAW, ANY IMPLIED WARRANTIES, INCLUDING THAT OF MERCHANTABILITY OR FITNESS FOR USE OR FOR A PARTICULAR PURPOSE, ARE EXPRESSLY LIMITED TO THE DURATION OF THIS WARRANTY. SOME STATES AND PROVINCES DO NOT ALLOW LIMITATIONS ON HOW LONG AN IMPLIED WARRANTY LASTS, OR THE EXCLUSION OR LIMITATION OF INCIDENTAL OR CONSEQUENTIAL DAMAGES, SO THE ABOVE LIMITATION AND EXCLUSION MAY NOT APPLY TO YOU.

CONTENIDO

| | |
|------------------------------|----|
| ¡Gracias por Elegir Toto®! | 9 |
| Cuidado y Limpieza | 9 |
| Precaución | 9 |
| Antes de Instalar | 10 |
| Colocando el producto | 10 |
| Procedimiento de Instalación | 11 |
| Especificación del Producto | 13 |
| Refacciones | 14 |
| Garantía | 15 |

¡GRACIAS POR ELEGIR TOTO®!

La misión de TOTO® es brindarle al mundo el estilo de vida más saludable, higiénico y confortable. Diseñamos cada producto buscando un balance entre belleza y funcionalidad. Felicidades por su elección.

CUIDADO Y LIMPIEZA

Su nuevo accesorio está diseñado para funcionar durante años sin problemas. Manténgalo como nuevo: límpielo periódicamente con jabón suave, enjuáguelo con agua caliente y séquelo con un trapo limpio. No utilice limpiadores abrasivos, estropajos de aluminio ni químicos duros, ya que éstos podrían dañar el terminado. Si usted no sigue al pie de la letra estas instrucciones, la garantía puede anularse.

¡PRECAUCIÓN!

- Siempre utilice protección adecuada para los ojos al operar el taladro
- No fuerce los accesorios para alinearlos. En lugar de eso, afloje los tornillos y reajústelos
- Grosor mínimo de la pared: 1/2" (12mm)
- Si la superficie de instalación es muy delgada, refuércela utilizando una pieza de madera de 1-1/4" (30 mm) de ancho antes de la instalación
- Al hacer el montaje en paredes de concreto, utilice los anclajes proporcionados o equivalentes
- No se recargue o presione ninguna parte del producto
- No utilice los productos para sostener objetos más pesados que una toalla

ANTES DE INSTALAR

- Asegúrese de tener todas las partes que se presentan a continuación

| Componentes | YB990 | YC990 | YH990 | YP990 |
|---|-------|-------|-------|-------|
| Tornillo de Pared con Cabeza Redonda Tornillo autorroscante con cabeza plana ($\phi 4.5 \times 40$) | — | — | 2 | — |
| Tornillo de Pared con Cabeza Plana Tornillo autorroscante con cabeza plana ($\phi 5 \times 40$) | 4 | 3 | — | 4 |
| Anclaje | 4 | 3 | 2 | 4 |
| Montura | — | — | 1 | — |
| Tornillo del Cuerpo (Tornillo phillips de cabeza plana M4x8) | — | — | 2 | — |
| Cubierta | 1 | 1 | — | 1 |
| Tornillo de la Cubierta (Tornillo hexagonal de cabeza plana M3 x 20) | 3 | 2 | — | 2 |
| Llave hexagonal (2mm) | 1 | 1 | — | 1 |

COLOCANDO EL PRODUCTO

- Las siguientes figuras son solamente sugerencias. Determine la posición basándose en los requerimientos individuales
- Revise que haya un espacio mayor de 130mm a la izquierda del soporte de papel para instalar el papel.

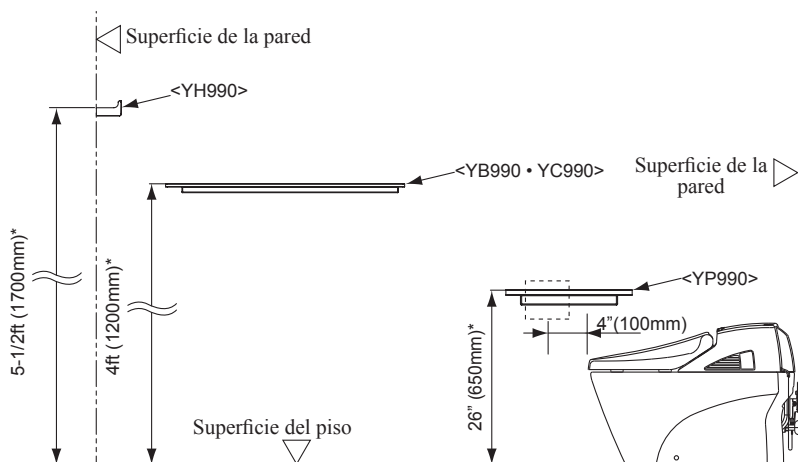

*Dimensiones Sugeridas

PROCEDIMIENTO DE INSTALACIÓN

YB990 Toallero para Toalla de Baño

YC990 Toallero para Toalla de Manos

1. Sostenga el cuerpo contra la pared y marque los puntos de perforación. Abra orificios de 1/4" (6mm) de diámetro y de más de 1-1/2" (40mm) de profundidad para el anclaje de la pared.
2. Perfore los orificios en la pared para los anclajes de la pared proporcionados. Sostenga el soporte largo frontal para montar el cuerpo en la pared con los tornillos de pared de cabeza plana para fijar el cuerpo. Evite lastimar el cuerpo con las herramientas.
3. Instale la cubierta por debajo del cuerpo. Asegure la cubierta con la llave hexagonal proporcionada y los tornillos de la cubierta.

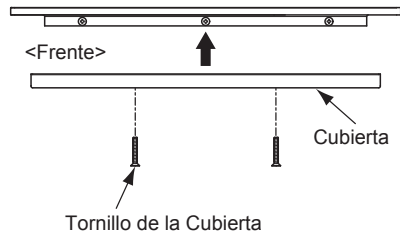
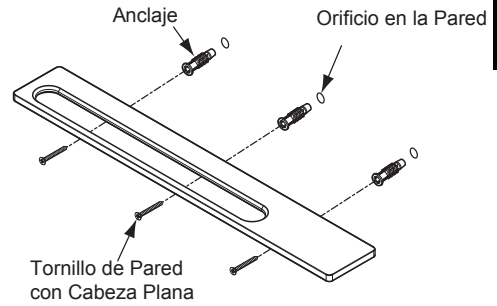
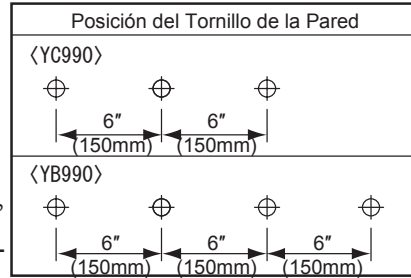

YH990 Percha para bata

1. Coloque la montura contra la pared y marque los puntos de perforación. Abra orificios de 1/4" (6mm) de diámetro y de más de 1-1/2" (40mm) de profundidad para el anclaje de la pared
2. Perfore los orificios en la pared para los anclajes de la pared. Utilice los tornillos de pared con cabeza redonda para fijar la montura. Asegúrese que la montura esté montada fijamente.
3. Empuje el cuerpo hacia la montura, utilice los tornillos del cuerpo para asegurar el cuerpo

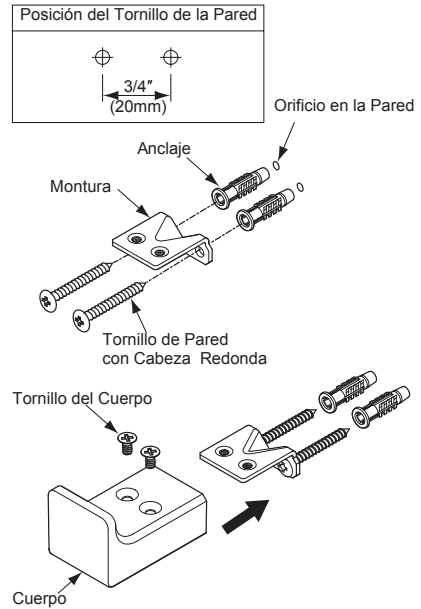

YP990 Portarollos

1. Sostenga el cuerpo contra la pared y marque los puntos de perforación. Abra orificios de 1/4" (6mm) de diámetro y de más de 1-1/2" (40mm) de profundidad para el anclaje de la pared
2. Perfore los orificios en la pared para los anclajes de la pared proporcionados. Sostenga el soporte largo frontal para montar el cuerpo en la pared con los tornillos de pared de cabeza plana para fijar el cuerpo. Evite lastimar el cuerpo con las herramientas
3. Instale la cubierta por debajo del cuerpo. Asegure la cubierta con la llave hexagonal proporcionada y los tornillos de la cubierta.

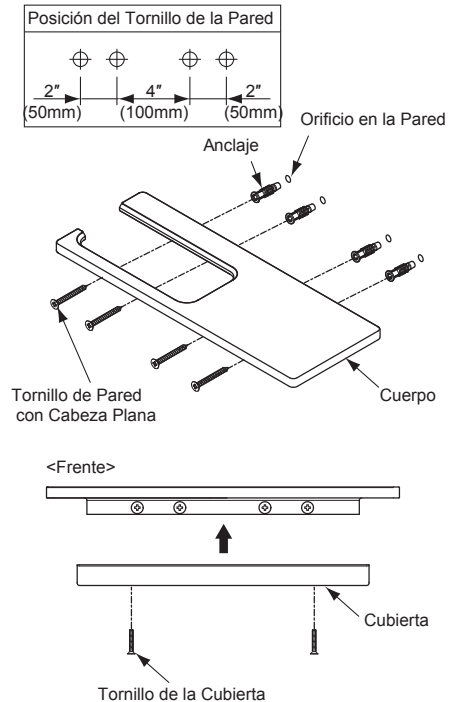

ESPECIFICACIÓN DEL PRODUCTO

<YB990/Bath Towel Holder/Toallero para Toalla de Baño/Support pour serviette de bain>

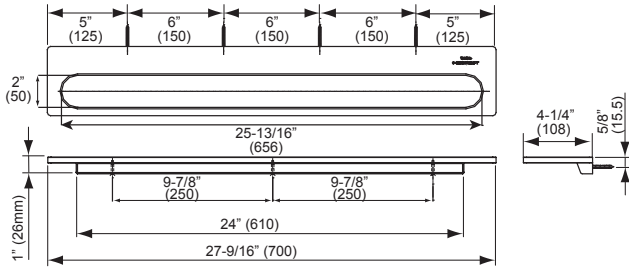

<YC990/Hand Towel Holder/Toallero para Toalla de Manos/Support pour serviette à main>

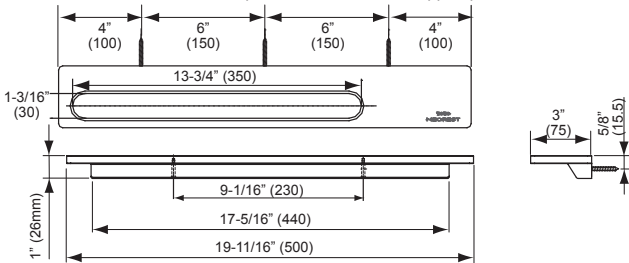

<YH990/Robe hook/Percha para bata/Crochet à peignoir>

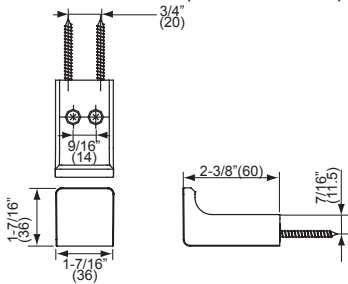

<YP990/Paper holder/Portarollos/Porte-papier hygiénique>

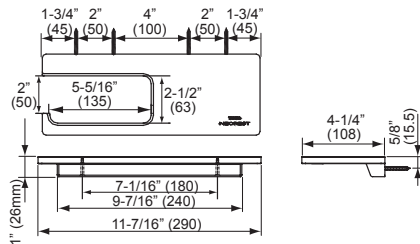

Nota: Guía del tamaño del papel higiénico

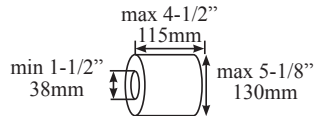

REFACCIONES

| | |
|--------------|--------------------------------------|
| 1. THP4201 | Anclaje |
| 2. THP4206 * | YB990 Cubierta |
| 3. THP4199 | Tornillo de la Cubierta |
| 4. THP4200 | Tornillo de Pared con Cabeza Plana |
| 5. THP4205 * | YC990 Cubierta |
| 6. THP4202 | Montura |
| 7. THP4203 | Tornillo de Pared con Cabeza Redonda |
| 8. THP4204 | Tornillo del Cuerpo |
| 9. THP4198 * | YP990 Cubierta |

*Especifique el terminado cuando haga su orden

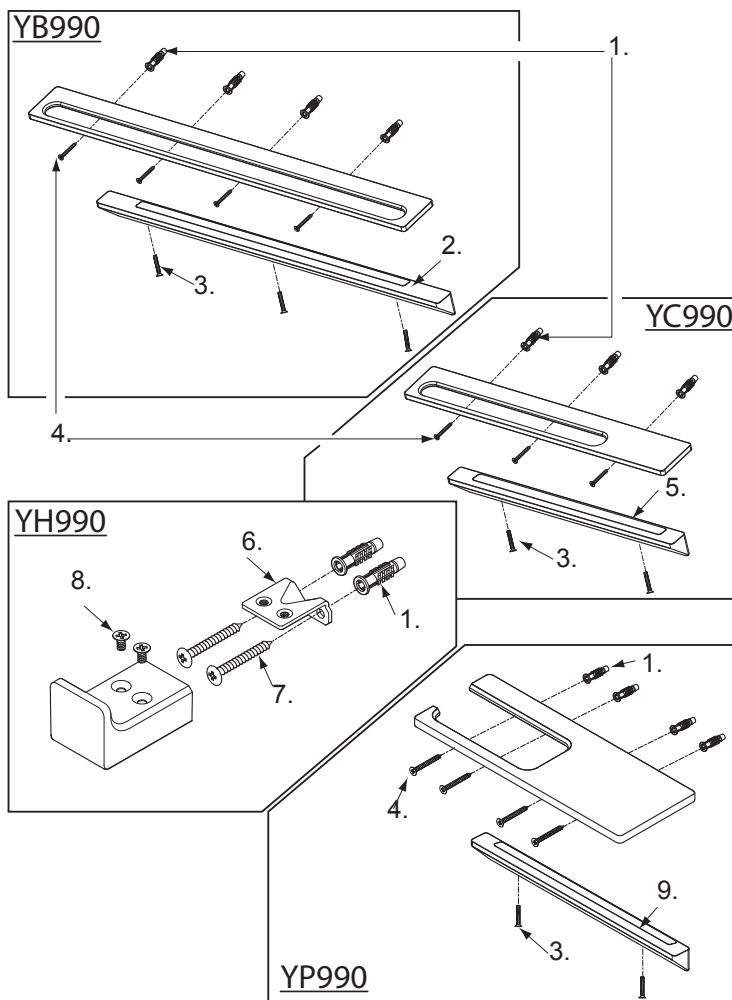

GARANTÍA

GARANTÍA LIMITADA DURANTE LA VIDA ÚTIL DEL PRODUCTO

La garantía se aplica a grifos y accesorios residenciales seleccionados solamente.

1. TOTO® garantiza que sus grifos ("Producto") carecen de defectos de materiales y fabricación durante el uso residencial normal siempre que el comprador, usuario final y consumidor original sea dueño de su casa. Esta garantía limitada durante la vida útil del producto se extiende solamente al comprador usuario final consumidor original y únicamente si el Producto sigue siendo utilizado por el comprador, usuario final y consumidor original en su lugar de instalación original en la residencia del comprador. Esta garantía se aplica solamente al Producto comprado e instalado en Norteamérica.

2. Las obligaciones de TOTO® según esta garantía se limitan a la reparación o al reemplazo a opción de TOTO®, del Producto o piezas que se compruebe que son defectuosas en uso residencial normal, siempre que el Producto se haya instalado bien y se haya usado según el manual del propietario. TOTO® se reserva el derecho de efectuar dichas inspecciones según sea necesario a fin de determinar la causa del defecto.

3. Esta garantía no se aplica a los artículos siguientes:

- Daños o pérdidas debidas a una calamidad natural tal como un incendio, terremoto, inundación, tormenta eléctrica, etc.
- Daños o pérdidas debidas a un accidente, uso no razonable, uso indebido, abuso, negligencia o cuidados indebidos, limpieza o mantenimiento del producto.
- Daños o pérdidas debidas a sedimentos o materias extrañas contenidas en un sistema de agua.
- Daños o pérdidas debidas a la instalación indebida o a la instalación del Producto en un entorno riguroso o peligroso, o desmontaje, reparación o modificación indebida del Producto.
- Daños o pérdidas debidas al uso de un limpiador abrasivo.

4. Si el Producto se usa comercialmente, TOTO® garantiza que el Producto no tenga defectos de materiales y fabricación durante un (1) año a partir de la fecha en que se instaló el Producto, con los demás términos de esta garantía aplicables excepto la duración de la misma.

5. ESTA GARANTÍA LE DA DERECHOS LEGALES ESPECÍFICOS. USTED PUEDE TENER OTROS DERECHOS QUE VARÍAN DE UN ESTADO A OTRO O DE UNA PROVINCIA A OTRA.

6. Para obtener un servicio de reparación de garantía, debe llevar el Producto o entregarlo previo pago del franqueo a una instalación de servicio de TOTO® con la prueba de compra (recibo de venta original) junto con una carta indicando el problema, o ponerse en contacto con un distribuidor de TOTO® o contratista de servicio de productos. También puede escribir directamente a TOTO® U.S.A. INC., 1155 Southern Road, Morrow, Georgia 30260, (888) 295-8134. Si debido al tamaño del Producto o a la naturaleza del defecto, el Producto no puede devolverse a TOTO®, el recibo de TOTO® del aviso escrito del defecto junto con la prueba de compra (recibo de ventas original) debe constituir entrega. En dicho caso, TOTO® puede decidir entre reparar el Producto en el lugar del comprador o pagar para transportar el Producto a una instalación de servicio.

ESTA GARANTÍA POR ESCRITO ES LA ÚNICA GARANTÍA DADA POR TOTO®. LA REPARACIÓN, EL REEMPLAZO U OTRO AJUSTE APROPIADO SEGÚN ESTA GARANTÍA DEBE SER EL REMEDIO EXCLUSIVO DISPONIBLE PARA EL COMPRADOR ORIGINAL. TOTO® NO DEBE SER RESPONSABLE DE LA PÉRDIDA DEL PRODUCTO O DE OTROS DAÑOS ESPECIALES, EMERGENTES O CONCOMITANTES INCURRIDOS POR EL COMPRADOR ORIGINAL, O POR MANO DE OBRA U OTROS COSTOS DEBIDOS A LA INSTALACIÓN O AL DESMONTAJE, O COSTOS O REPARACIONES POR OTROS, O POR CUALQUIER OTRO GASTO QUE NO SE INDIQUE ESPECÍFICAMENTE. LA RESPONSABILIDAD DE TOTO® NO EXCEDERÁ EN NINGÚN CASO EL PRECIO DE COMPRA DEL PRODUCTO. EXCEPTO EN LA MEDIDA QUE LO PROHÍBA LA LEY CORRESPONDIENTE, CUALQUIER GARANTÍA IMPLÍCITA, INCLUIDA LA DE COMERCIALIZACIÓN O IDONEIDAD PARA UN USO O UN FIN PARTICULAR, SE LIMITA EXPRESAMENTE A LA DURACIÓN DE ESTA GARANTÍA. ALGUNOS ESTADOS Y PROVINCIAS NO PERMITEN LIMITACIONES SOBRE LA DURACIÓN DE UNA GARANTÍA IMPLÍCITA, O LA EXCLUSIÓN O LIMITACIÓN DE DAÑOS EMERGENTES O CONCOMITANTES, DE MODO QUE ES POSIBLE QUE LA LIMITACIÓN Y LA EXCLUSIÓN ANTERIORES NO SE LIMITEN A USTED.

TABLE DES MATIÈRES

| | |
|-----------------------------|----|
| Merci d'avoir choisi Toto®! | 16 |
| Entretien et nettoyage | 16 |
| Avertissement | 16 |
| Avant l'installation | 17 |
| Positionnement du produit | 17 |
| Procédure d'installation | 18 |
| Description du produit | 20 |
| Pièces de rechange | 21 |
| Garantie | 22 |

MERCI D'AVOIR CHOISI TOTO®!

La mission de TOTO® est de fournir au monde entier des styles de vie sains, hygiéniques et plus confortables. Comme principe de base, nous concevons chaque produit avec un bon mélange de forme et de fonction. Nous vous félicitons de votre choix.

ENTRETIEN ET NETTOYAGE

Votre nouveau accessoire est conçu pour des années d'utilisation sans problèmes. Conservez son aspect de neuf en le nettoyant périodiquement avec du savon doux, un rinçage minutieux avec de l'eau chaude et séchez-le avec un chiffon propre et doux. N'utilisez pas de nettoyants abrasifs, de laines d'acier ou de produits chimiques corrosifs, car ceux-ci terniront la finition. Le manque à suivre ces instructions peut annuler votre garantie.

AVERTISSEMENT!

- Portez toujours des lunettes de protection lorsque vous utilisez une perceuse
- Ne forcez pas les accessoires dans les alignements. Au lieu de cela, desserrez les vis et réajustez-les
- Épaisseur de mur minimum : 1/2" (12mm)
- Si la surface d'installation est trop mince, renforcez en utilisant un morceau de bois de plus de 1-1/4 " (30mm) d'épaisseur avant installation
- Lors de montage sur des murs en béton, utilisez les ancrages fournis ou l'équivalent
- Ne vous penchez pas ou ne vous appuyez pas au-dessus de n'importe quelle partie du produit
- N'utilisez pas les produits pour tenir des objets plus lourds qu'une serviette

AVANT L'INSTALLATION

- Vérifiez pour vous assurer que vous possédez toutes les pièces suivantes illustrées ci-dessous

| Composants ci-joints | YB990 | YC990 | YH990 | YP990 |
|--|-------|-------|-------|-------|
| Vis à tête cylindrique large pour mur (Vis autotaraudeuse à tête cylindrique large $\phi 4,5 \times 40$) | — | — | 2 | — |
| Vis à tête plate pour mur (Vis autotaraudeuse à tête plate $\phi 5 \times 40$) | 4 | 3 | — | 4 |
| Ancrage | 4 | 3 | 2 | 4 |
| Monture | — | — | 1 | — |
| Vis du corps (Vis Phillips à tête plate M4 X 8) | — | — | 2 | — |
| Couvercle | 1 | 1 | — | 1 |
| Vis du couvercle (Vis hexagonale à tête plate M3 X 20) | 3 | 2 | — | 2 |
| Clé hexagonale (2 mm) | 1 | 1 | — | 1 |

POSITIONNEMENT DU PRODUIT

- Les chiffres suivants sont des suggestions seulement. Veuillez déterminer la position basée sur vos exigences personnelles
- Veuillez vous assurer qu'il y a plus de 130 mm d'espace du côté gauche du support de papier pour installer le papier.

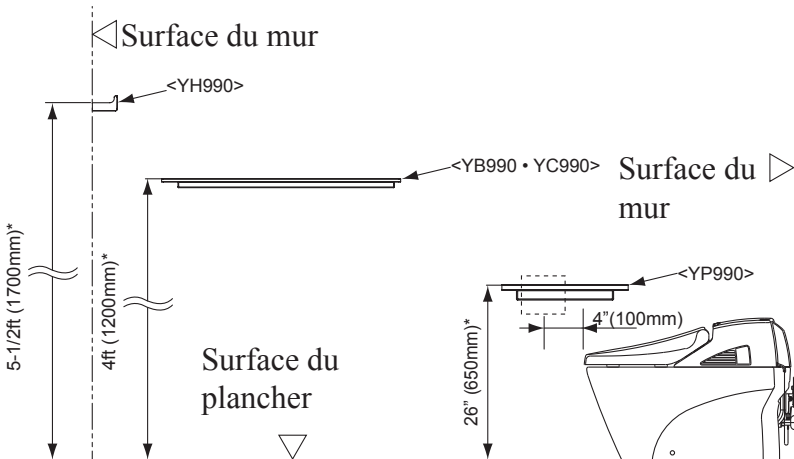

*Dimensions suggérées

PROCÉDURES D'INSTALLATION

YB990 Support pour serviette de bain

YC990 Support pour serviette à main

1. Tenez le corps contre le mur et marquez les points de perçage. Percez 1/4" (6mm) de diamètre, plus de 1-1/2" (40mm) de profondeur pour les trous d'ancrage au mur
2. Percez les trous au mur pour les ancrages de mur fournies. Tenez le long conducteur avant pour monter le corps sur le mur avec les vis à tête plate pour fixer le corps. Évitez de marquer le corps avec des outils
3. Installez le couvercle de dessous le corps. Fixez le couvercle avec la clé hexagonale et les vis fournies.

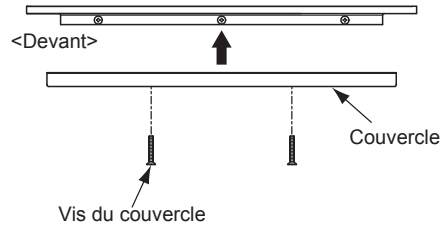
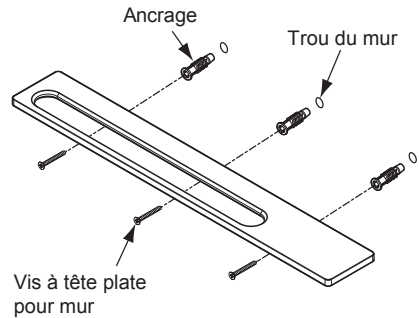
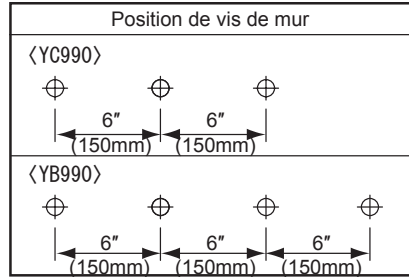

YH990 Crochet à peignoir

1. Placez le bâti contre le mur et marquez les points de perçage. Percez à 1/4" (6mm) de diamètre, plus de 1-1/2" (40mm) de profondeur pour les trous profonds d'ancrage au mur
2. Percez les trous pour les ancrages de mur fournies. Utilisez les vis à tête cylindrique large pour attacher le bâti. Assurez-vous que le bâti est solidement monté
3. Poussez le corps sur le bâti, utilisez les vis de corps pour fixer le corps

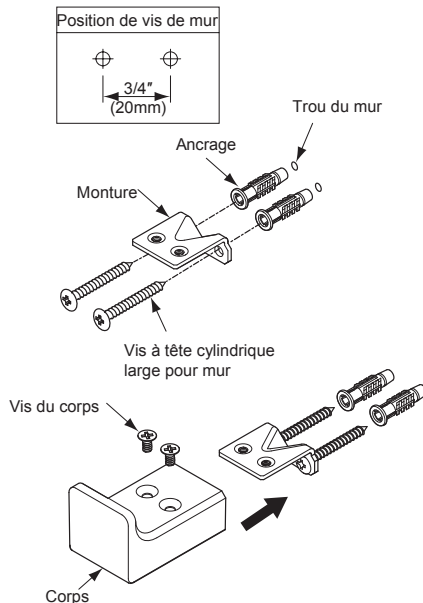

YP990 Porte-papier hygiénique

1. Tenez le corps contre le mur et marquez les points de perçage. Percez 1/4" (6mm) de diamètre, plus de 1-1/2" (40mm) de profondeur pour les trous d'ancrage au mur
2. Percez les trous au mur pour les ancrages de mur fournies. Tenez le long conducteur avant pour monter le corps sur le mur avec les vis à tête plate pour fixer le corps. Évitez de marquer le corps avec des outils
3. Installez le couvercle de dessous le corps. Fixez le couvercle avec la clé hexagonale et les vis fournies.

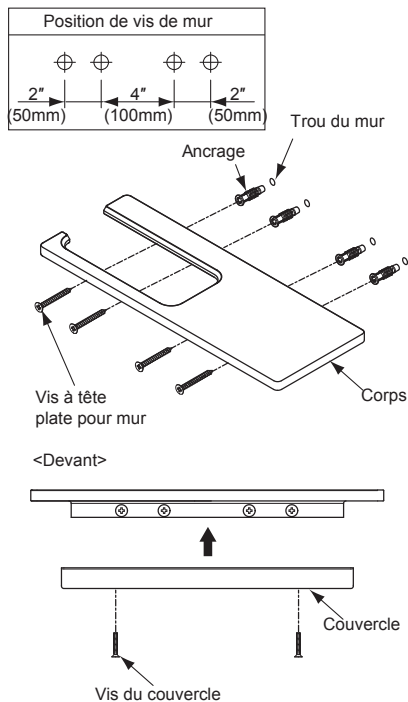

DESCRIPTION DU PRODUIT

<YB990/Bath Towel Holder/Toallero para Toalla de Baño/Support pour serviette de bain>

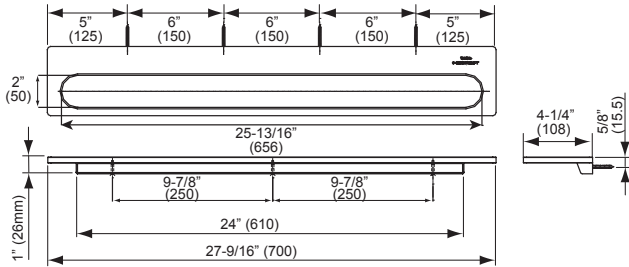

<YC990/Hand Towel Holder/Toallero para Toalla de Manos/Support pour serviette à main>

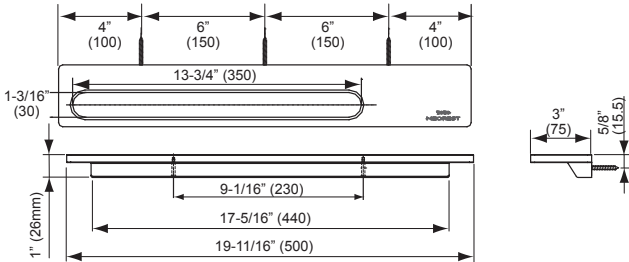

<YH990/Robe hook/Percha para bata/Crochet à peignoir>

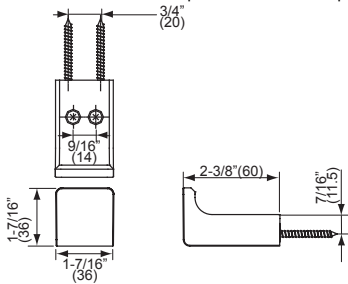

<YP990/Paper holder/Portarollos/Porte-papier hygiénique>

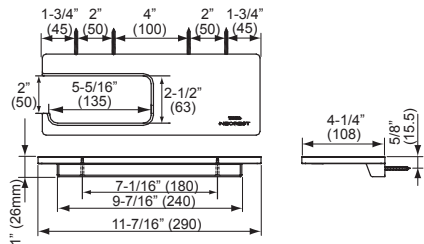

Remarque : Recommandation pour format de papier hygiénique

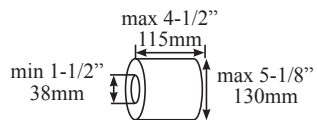

PIÈCES DE RECHANGE

| | | |
|----|-----------|---------------------------------------|
| 1. | THP4201 | Ancrage |
| 2. | THP4206 * | YB990 Couvercle |
| 3. | THP4199 | Vis du couvercle |
| 4. | THP4200 | Vis à tête plate pour mur |
| 5. | THP4205 * | YC990 Couvercle |
| 6. | THP4202 | Monture |
| 7. | THP4203 | Vis à tête cylindrique large pour mur |
| 8. | THP4204 | Vis du corps |
| 9. | THP4198 * | YP990 Couvercle |

*Veuillez indiquer la finition au moment de la commande

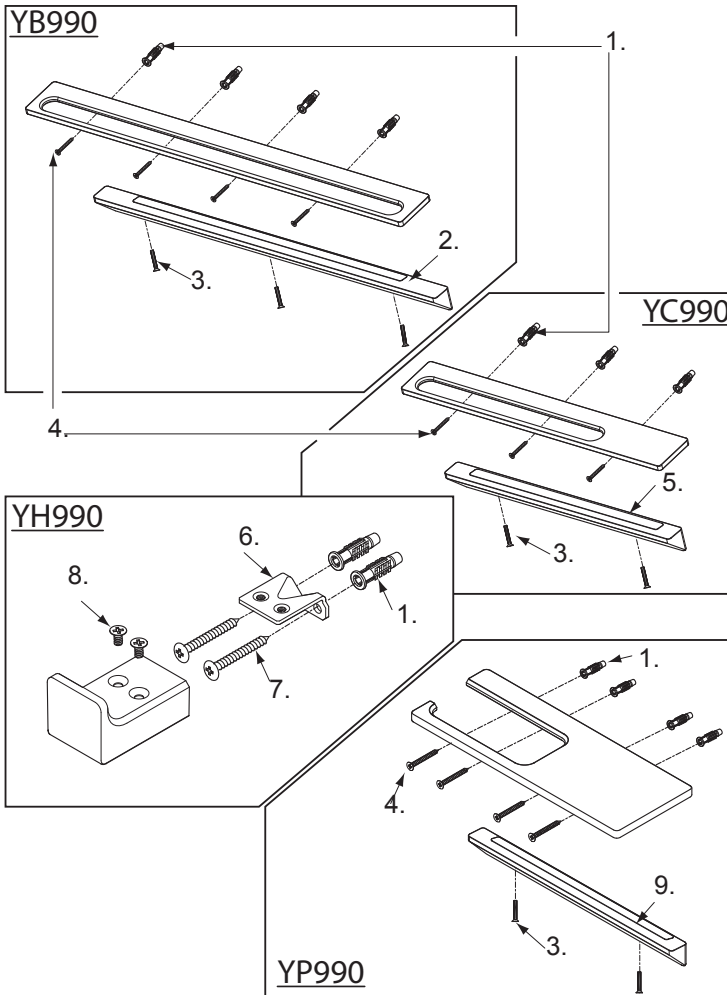

FRANÇAIS

GARANTIE

La garantie est applicable à certains robinets et accessoires résidentiels seulement.

1. TOTO® garantit ses robinets et accessoires (« produit ») contre tout défaut de matériau et de fabrication pendant l'utilisation résidentielle normale, tant que l'acheteur utilisateur final possède sa maison. Cette garantie limitée à vie est offerte uniquement à l'acheteur utilisateur final et seulement tant que le produit est utilisé par celui-ci à son emplacement d'installation initiale, dans la résidence de l'acheteur. Cette garantie n'est applicable qu'aux produits achetés et installés en Amérique du nord.

2. Les obligations de TOTO® selon les termes de cette garantie sont limitées à la réparation ou au remplacement, au choix de TOTO®, des produits ou des pièces défectueuses en service résidentiel normal, pourvu qu'un tel produit ait été installé et utilisé conformément aux instructions du manuel d'utilisation. TOTO® se réserve le droit de faire les inspections jugées nécessaires pour déterminer la cause du défaut.

3. Cette garantie n'est pas applicable aux articles suivants :

- a) Dommage ou perte causé par une calamité naturelle, telle qu'un incendie, tremblement de terre, inondation, foudre, orage électrique, etc.
- b) Dommage ou perte résultant d'un accident, d'une utilisation abusive, d'une mauvaise utilisation, de négligence ou de mauvais soins, nettoyage ou entretien du produit.
- c) Dommage ou perte résultant de sédiments ou d'objets étrangers contenus dans un système d'eau.
- d) Dommage ou perte résultant d'une mauvaise installation ou d'une installation du produit dans un environnement agressif ou dangereux, une mauvaise manipulation, réparation ou modification du produit.
- e) Dommage ou perte résultant de l'utilisation de produits de nettoyage abrasifs.

4. Si le produit est utilisé commercialement. TOTO® garantit le produit contre les défauts de matière et de fabrication pendant une période d'un (1) an à compter de la date d'installation du produit, avec toutes les autres conditions de la garantie applicable, sauf la durée de la période de garantie.

5. CETTE GARANTIE DONNE DES DROITS SPÉCIFIQUES. IL EST POSSIBLE QUE L'ACHETEUR AIT D'AUTRES DROITS QUI VARIENT D'UNE PROVINCE À L'AUTRE.

6. Pour obtenir une réparation selon les termes de cette garantie, l'acheteur doit livrer à un centre de réparation de TOTO®, port payé, avec preuve d'achat (reçu de caisse original), avec une lettre expliquant le problème ou contacter un distributeur de TOTO® ou un entrepreneur de réparation du produit ou écrire directement à TOTO® U.S.A., INC., Southern Road, Morrow, Géorgie 30260, (888) 295-8134. Si, à cause de sa taille ou de la nature du défaut, il n'est pas possible de renvoyer le produit à TOTO®, la réception par TOTO® d'un avis écrit du défaut, avec preuve d'achat (reçu de caisse original) constitue livraison. Dans un tel cas, TOTO® peut choisir de réparer le produit chez l'acheteur ou de payer le transport du produit à un centre de réparation.

CETTE GARANTIE ÉCRITE EST LA SEULE GARANTIE FAITE PAR TOTO®. LA RÉPARATION, LE REMPLACEMENT OU TOUT AUTRE AJUSTEMENT APPROPRIÉ SELON LES TERMES DE CETTE GARANTIE EST LE SEUL RECOURS DE L'ACHETEUR INITIAL. TOTO® N'EST PAS RESPONSABLE DE LA PERTE DU PRODUIT OU DE TOUT AUTRE DOMMAGE INDIRECT, SPÉCIAL OU SECONDAIRE OU DES DÉPENSES ENCOURUES PAR L'ACHETEUR INITIAL NI DE LA MAIN-D'OEUVRE OU AUTRES FRAIS ASSOCIÉS À L'INSTALLATION OU LA MANIPULATION, OU LES FRAIS DE RÉPARATION PAR DES TIERS, NI POUR TOUS AUTRES FRAIS PAS SPÉCIFIQUEMENT MENTIONNÉS. EN AUCUN CAS, LA RESPONSABILITÉ DE TOTO® NE PEUT DÉPASSER LE PRIX D'ACHAT DU PRODUIT. SAUF QUAND INTERDITE PAR UNE LOI APPLICABLE, TOUTE GARANTIE SOUS-ENTENDUE, Y COMPRIS CELLE DE VENDA BI LITÉ OU D'APPLICATION POUR UN USAGE PARTICULIER, EST EXPRESSÉMENT LIMITÉE PAR LA DURÉE DE CETTE GARANTIE. PUISQUE CERTAINES PROVINCES NE PERMETTENT PAS LA LIMITATION DE LA LONGUEUR D'UNE GARANTIE SOUS-ENTENDUE, OU L'EXCLUSION OU LA LIMITATION DES DOMMAGES INDIRECTS OU SECONDAIRES, IL EST DONC POSSIBLE QUE CETTE LIMITATION ET EXCLUSION NE S'APPLIQUE PAS À UN CAS SPÉCIFIQUE.

TOTO®

TOTO® U.S.A., Inc. 1155 Southern Road, Morrow, Georgia 30260
Tel: 888-295-8134 Fax: 800-699-4889
www.totousa.com

0GU4083
Rev 02.28.2007