

**Neorest® II Lavatory**  
**Neorest® II Lavabo**  
**Neorest® II Lavabo**  
**Neorest® II Lavatório**

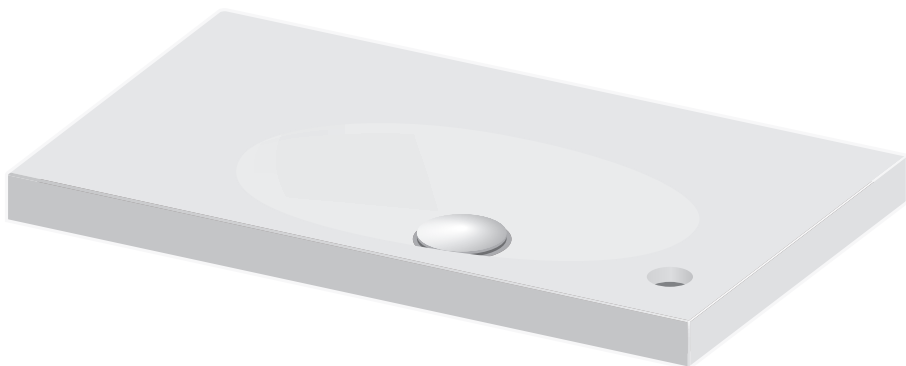

**LLT993**

**Warranty Registration and Inquiry**

For product warranty registration, TOTO U.S.A. Inc. recommends online warranty registration. Please visit our web site <http://www.totousa.com>. If you have questions regarding warranty policy or coverage, please contact TOTO U.S.A. Inc., Customer Service Department, 1155 Southern Road, Morrow, GA 30260 (888) 295-8134 or (678) 466-1300 when calling from outside of U.S.A.

## TABLE OF CONTENTS

Thanks for Choosing TOTO®!.....	2
Before Installation .....	2
Common Tools Needed.....	2
Included Parts.....	3
Warnings.....	3
Cautions.....	3
Installation Procedure.....	4-6
Troubleshooting.....	6
Warranty.....	7
Rough-In Dimensions .....	26
Spare Parts.....	27

## THANKS FOR USING TOTO!

The mission of TOTO is to provide the world with healthy, hygienic and more comfortable lifestyles. We design every product with the balance of form and function as a guiding principle. Congratulations on your choice.

## BEFORE INSTALLATION

If you are installing this product in a new construction or remodel, please make sure you are following all local plumbing and building codes. Carefully unpack and examine your new fixture for damage. To help ensure that the installation process will proceed smoothly and correctly, please read these instructions carefully before you begin.

After installation, please give the owner's manual to the customer and explain the functions of the lavatory and how to use them. In new buildings or other places where there will be a significant amount of time between installation and when the customer receives the product, please shut off the power.

### **PREPARATION FOR INSTALLATION:**

- Cut out the provided template along the inside of the cutting line.
- Place the template over the countertop and secure with adhesive tape.
- Mark the desired faucet location, making sure the chosen faucet has adequate clearance and reach.
- Cut out the opening on the countertop by following the cut line on the template.
- Remove the template from the countertop.
- Temporarily set the lavatory on the countertop to check for fit.

## COMMON TOOLS NEEDED

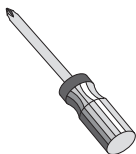

Phillips Screwdriver



Caulk

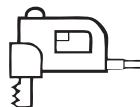

Jigsaw



Adjustable Wrench  
(or Channel Lock Pliers)

## INCLUDED PARTS

Check to make sure you have all these parts in your packaging:

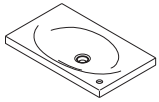

Lavatory



Drain Fitting



Gaskets (1 each)

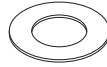

Slip Washer



Drain Nut

### OPTIONAL



Sealing Gasket



Threaded Rods (4)

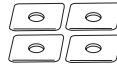

Washers (4)



Wing Nuts (4)



LED and LED Cover

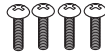

Screws (4)



Wire Supports (4)



Power Adapter



## WARNINGS

These warnings discuss misoperations that could result in death or serious injury.

- No person other than an electrician should disassemble, repair or modify this lavatory, unless it is specifically described in this manual. Failure to do so may result in electric shock or product malfunction.
- Do not install this lavatory outside. Doing so may result in electric shock or product malfunction.
- Do not install the power supply unit in an area that may flood. Doing so may result in electric shock or product malfunction.
- Do not use this lavatory in a humid location where running water or condensation may collect on the surface, especially in a sauna or shower room.
- Install the lavatory according to the procedure in this manual. Improper installation may result in electric shock, fire, or property damage.
- Install the drain fittings according to the procedure outlined in this manual. Improper installation may result in property damage.
- After unpacking the lavatory, immediately dispose of unwanted packaging materials. There is a risk of injury from the cardboard boxes, vinyl bags and sealing straps.
- Only an electrician should install the electric system. Improper installation may result in electric shock or property damage.
- When connecting the wiring, ensure that the power supply is turned OFF. Not doing so can lead to electric shock.



## CAUTIONS

These cautions discuss misoperations that may result in injury or physical damage.

- Do not remove the protective sheet covering the bowl until the installation is complete.
- Check the lavatory thoroughly for leaks once installation is complete. Shut the water supply immediately if you discover any leaks.

# INSTALLATION PROCEDURE

## Installing the Drain Fitting

- 1) Slide the gasket onto the drain fitting.

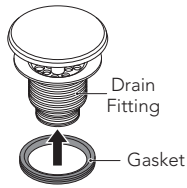

- 2) Install the drain fitting into the lavatory outlet.

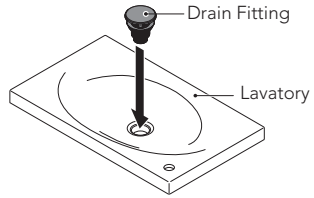

- 3) Apply a continuous bead of sealant to the underside of the drain fitting and verify there are no leaks.

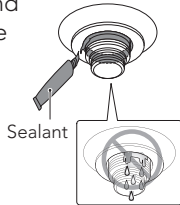

- 4) Install the mounting nut and tail piece section.

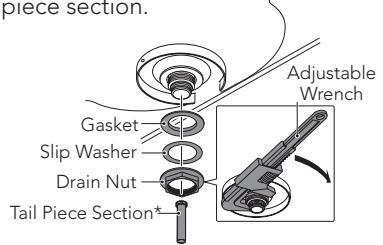

\* Tail Piece not included

## Installing the Lavatory

- 1) Clean the mounting surface with a soft clean cloth.

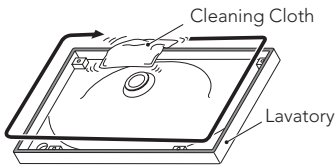

- 2) Apply a continuous bead of sealant (not included) or the sealing gasket (shown below).

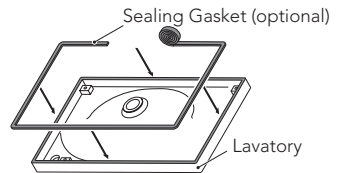

- 3) Insert the threaded rods into the mounting holes at the bottom of the lavatory.

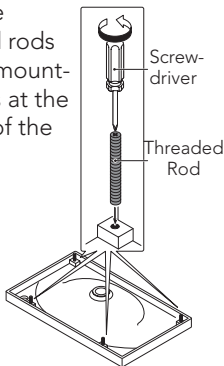

- 4) Place the lavatory onto the counter-top.

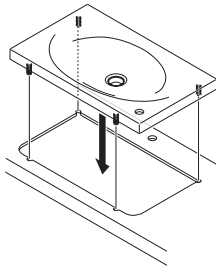

- 5) Place the washers onto the threaded rods and install the wing nuts\*.

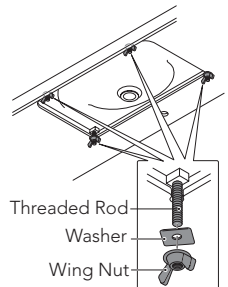

\* NOTE: Do not over-tighten the wing nuts. Over-tightening may damage the lavatory.

# INSTALLATION PROCEDURE

## Installing the Lighting Unit

- 1) Insert the LED strip into the LED cover (see illustration for the correct LED orientation).

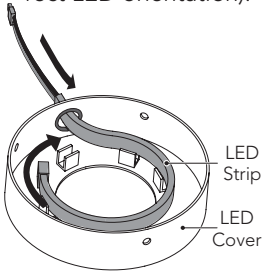

- 2) Verify that the LED strip is facing up.

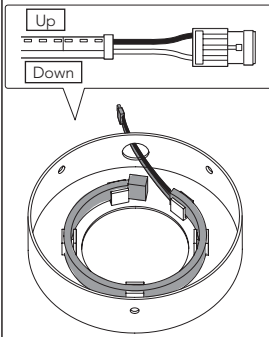

- 3) Place the LED cover over the bottom of the lavatory and secure with screws.

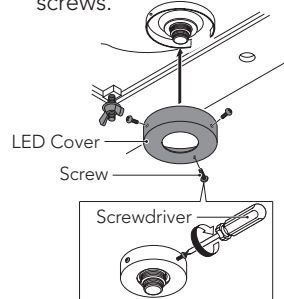

## Testing the Lavatory's Operation

- 1) Connect the LED connector to the power adapter.

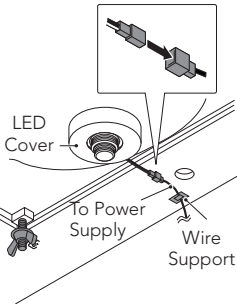

Power Adapter



### WARNING

Before connecting the wiring, turn the power adapter off to avoid electric shock.

- 2) Plug the power adapter into a wall outlet that is connected to a wall switch.

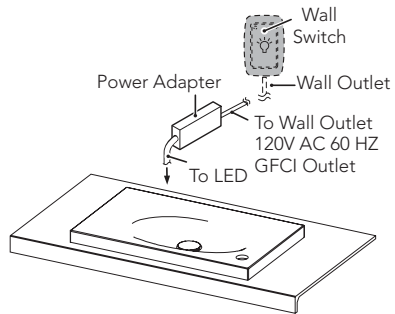

- 3) Turn the power adapter back on after the wiring is complete, then test the connection by activating the wall switch.

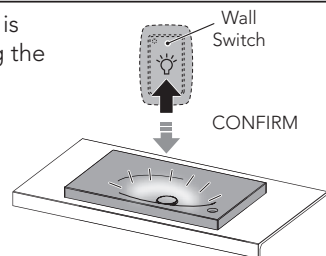

## INSTALLATION PROCEDURE

### Faucet Connections (not included)

- 1) Connect the water supply to the faucet according to the faucet instructions.
- 2) Connect and tighten the trap to the drain.
- 3) Turn on the water supplies to the faucet.
- 4) Purge any air from the hot and cold water by running the water for a few seconds.
- 5) Fill the lavatory with water.
- 6) Check for leaks at the water supply and drain connections.

### Final Caulking

- 1) Run a continuous bead of caulk (not included) around the sides of the lavatory.
- 2) Wipe away any excess sealant (caulk) and fill any voids as necessary. Allow the sealant to set for approximately 30 minutes.

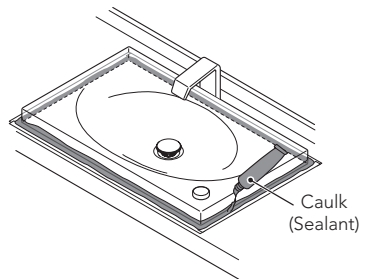

## TROUBLESHOOTING

- Check that the toggle switch located on the power adapter is turned on.
- Verify that the wall outlet and switch are working properly.
- Verify that the power adapter is plugged into the wall outlet.
- Verify that the LED connector is connected to the power adapter connector.
- Inspect all wiring for damage.

# WARRANTY

1. TOTO® warrants its Neorest Lavatory ("Product") to be free from defects in materials and workmanship during normal use when properly installed and serviced, for a period of three (3) years from date of purchase. This limited warranty is extended only to the ORIGINAL PURCHASER of the Product and is not transferable to any third party, including but not limited to any subsequent purchaser or owner of the Product. This warranty applies only to TOTO Product purchased and installed in North, Central and South America.
2. TOTO's obligations under this warranty are limited to repair, replacement or other appropriate adjustment, at TOTO's option, of the Product or parts found to be defective in normal use, provided that such Product was properly installed, used and serviced in accordance with instructions. TOTO reserves the right to make such inspections as may be necessary in order to determine the cause of the defect. TOTO will not charge for labor or parts in connection with warranty repairs or replacements. TOTO is not responsible for the cost of removal, return and/or reinstallation of the Product.
3. This warranty does not apply to the following items:
  - a. Damage or loss sustained in a natural calamity such as fire, earthquake, flood, thunder, electrical storm, etc.
  - b. Damage or loss resulting from any accident, unreasonable use, misuse, abuse, negligence, or improper care, cleaning, or maintenance of the Product.
  - c. Damage or loss resulting from sediments or foreign matter contained in a water system.
  - d. Damage or loss resulting from improper installation or from installation of the Product in a harsh and/or hazardous environment, or improper removal, repair or modification of the Product. (NOTE: Product model codes allow a maximum of 80 PSI. Check local codes or standards for requirements).
  - e. Damage or loss resulting from electrical surges or lightning strikes or other acts which are not the fault of TOTO or which the Product is not specified to tolerate.
  - f. Damage or loss resulting from normal and customary wear and tear, such as gloss reduction, scratching or fading over time due to use, cleaning practices or water or atmospheric conditions.
  - g. Tank flushing mechanisms of plastic or rubber moving parts.
  - h. Toilet seats of plastic, wood or metal.
4. In order for this limited warranty to be valid, proof of purchase is required. TOTO encourages warranty registration upon purchase to create a record of Product ownership at <http://www.totousa.com>. Product registration is completely voluntary and failure to register will not diminish your limited warranty rights.
5. THIS WARRANTY GIVES YOU SPECIFIC LEGAL RIGHTS. YOU MAY HAVE OTHER RIGHTS WHICH VARY FROM STATE TO STATE, PROVINCE TO PROVINCE OR COUNTRY TO COUNTRY.
6. To obtain warranty repair service under this warranty, you must take the Product or deliver it prepaid to a TOTO service facility together with proof of purchase (original sales receipt) and a letter stating the problem, or contact a TOTO distributor or products service contractor, or write directly to TOTO U.S.A., INC., 1155 Southern Road, Morrow, GA 30260 (888) 295 8134 (678) 466-1300, if outside the U.S.A. If, because of the size of the Product or nature of the defect, the Product cannot be returned to TOTO, receipt by TOTO of written notice of the defect together with proof of purchase (original sales receipt) shall constitute delivery. In such case, TOTO may choose to repair the Product at the purchaser's location or pay to transport the Product to a service facility.

**WARNING!** TOTO shall not be responsible or liable for any failure of, or damage to, this Product caused by either chloramines in the treatment of public water supply or cleaners containing chlorine (calcium hypochlorite). NOTE: The use of a high concentrate chlorine or chlorine related products can seriously damage the fittings. This damage can cause leakage and serious property damage.

THIS WRITTEN WARRANTY IS THE ONLY WARRANTY MADE BY TOTO. REPAIR, REPLACEMENT OR OTHER APPROPRIATE ADJUSTMENT AS PROVIDED UNDER THIS WARRANTY SHALL BE THE EXCLUSIVE REMEDY AVAILABLE TO THE ORIGINAL PURCHASER. TOTO SHALL NOT BE RESPONSIBLE FOR LOSS OF THE PRODUCT OR FOR OTHER INCIDENTAL, SPECIAL OR CONSEQUENTIAL DAMAGES OR EXPENSES INCURRED BY THE ORIGINAL PURCHASER, OR FOR LABOR OR OTHER COSTS DUE TO INSTALLATION OR REMOVAL, OR COSTS OF REPAIRS BY OTHERS, OR FOR ANY OTHER EXPENSE NOT SPECIFICALLY STATED ABOVE. IN NO EVENT WILL TOTO'S RESPONSIBILITY EXCEED THE PURCHASE PRICE OF THE PRODUCT. EXCEPT TO THE EXTENT PROHIBITED BY APPLICABLE LAW, ANY IMPLIED WARRANTIES, INCLUDING THAT OF MERCHANTABILITY OR FITNESS FOR USE OR FOR A PARTICULAR PURPOSE, ARE EXPRESSLY DISCLAIMED. SOME STATES DO NOT ALLOW LIMITATIONS ON HOW LONG AN IMPLIED WARRANTY LASTS, OR THE EXCLUSION OR LIMITATION OF INCIDENTAL OR CONSEQUENTIAL DAMAGES, SO THE ABOVE LIMITATION AND EXCLUSION MAY NOT APPLY TO YOU.

## ÍNDICE

¡Gracias Por Elegir TOTO®!	8
Antes de la Instalación.....	8
Herramientas Necesarias Común.....	8
Inclúa Partes.....	9
Advertencias.....	9
Precauciones.....	10
Procedimiento de Instalación.....	10-12
Resolución de Problemas.....	12
Garantía.....	13
Dimensiones Preliminares.....	26
Refacciones.....	27

## ¡GRACIAS POR ELEGIR TOTO!

La misión de TOTO es dar al mundo estilos de vida más saludables, higiénicos y cómodos. Diseñamos cada producto guiándonos por el principio del equilibrio entre forma y función. Felicitaciones por su elección.

## ANTES DE LA INSTALACIÓN

Si va a instalar este producto en una obra de construcción nueva o de renovación, asegúrese de seguir todos los códigos locales de plomería y construcción. Desembale el lavabo con cuidado y examínelo para ver si está dañado. Para asegurar que el proceso de instalación no tenga problemas y se lleve a cabo correctamente, lea detenidamente estas instrucciones antes de empezar.

Después de la instalación, entregue al cliente el manual del usuario y explíquelo las funciones del lavabo y cómo utilizarlas. En edificios nuevos u otros espacios donde habrá una cantidad de tiempo significativa entre la instalación y cuando el cliente recibe el producto, apague la energía.

### **PREPARATION FOR INSTALLATION:**

- Corte la plantilla incluida a lo largo del interior de la línea de corte.
- Coloque la plantilla sobre la encimera y fíjela con cinta adhesiva.
- Marque la ubicación deseada del grifo, asegurándose de que el grifo escogido tenga una holgura y un alcance adecuados.
- Corte una abertura en la encimera siguiendo la línea de corte de la plantilla.
- Quite la plantilla de la encimera.
- Fije temporalmente el lavabo en la encimera para comprobar si encaja bien.

## HERRAMIENTAS NECESARIAS COMÚN



Destornillador  
de estrella



Calafatear

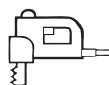

Sierra de Vaivén



Llave Ajustable  
(o Pinzas de Cierre de Canal)



## INCLUÍA PARTES

Revise para asegurar que tenga todas estas partes en su empaçado:

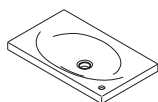

Lavabo



Accesorio de desagüe

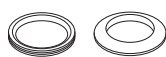

Juntas (1 cada)



Arandela de deslizamiento



Tuerca del desagüe

### OPCIONAL



Juntas de sellado



Barras trenzada (4)



Arandelas (4)



Tuercas de mariposa (4)



LED y cubierta LED

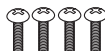

Tornillos (4)



Soportes del cable



Transformador



## ADVERTENCIAS

Estas advertencias discuten las malas operaciones que podrían tener como resultado la muerte o una lesión grave.

- Ninguna persona que no sea el ingeniero de servicios debe desensamblar, reparar o modificar este lavamanos, a menos que esté específicamente descrito en este manual. No hacer lo anterior puede tener como resultado un choque eléctrico o malfuncionamiento del producto.
- No instale este lavamanos en exteriores. Hacer lo anterior puede tener como resultado un choque eléctrico o malfuncionamiento del producto.
- No instale la unidad de suministro de energía en un área que pueda inundarse. Hacer lo anterior puede tener como resultado un choque eléctrico o malfuncionamiento del producto.
- No utilice este lavamanos en una ubicación húmeda donde se pueda almacenar agua corriente o condensación en la superficie, especialmente en un sauna o baño con regadera.
- Instale el lavamanos de acuerdo con el procedimiento en este manual. Una instalación inadecuada puede tener como resultado un choque eléctrico, incendio o daños en la propiedad.
- Instale las tuberías de desagüe de acuerdo con el procedimiento señalado en este manual. Una instalación inadecuada puede tener como resultado daños en la propiedad.
- Después de desempacar el lavamanos, deseche inmediatamente los materiales de empaçado no necesarios. Hay un riesgo de lesión con el marco de madera, tornillos, cajas de cartón, cuvettesas de vinilo y tiras de sellado.
- Solamente un ingeniero profesional debe instalar el sistema eléctrico. Una instalación inadecuada puede tener como resultado un choque eléctrico o malfuncionamiento del producto.
- Al conectar el cableado, asegúrese que el suministro de energía esté APAGADO. No hacer lo anterior puede causar un choque eléctrico.

## PRECAUCIONES

Estas precauciones discuten las malas operaciones que pueden tener como resultado una lesión o daño físico.

- No retire la hoja protectora que cubre la taza hasta que haya completado la instalación.
- Revise el lavamanos perfectamente para verificar que no haya fugas una vez que la instalación se haya completado. Cierre el suministro de agua inmediatamente si descubre alguna fuga.

## PROCEDIMIENTO DE INSTALACIÓN

### Instalación Accesorio de Desagüe

- 1) Deslice la junta hacia el accesorio de desagüe.

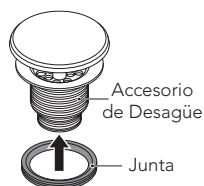

- 2) Instale el accesorio de desagüe hacia la salida del lavamanos.

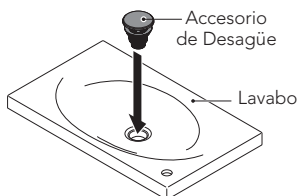

- 3) Aplique una capa continua de sellador al lado inferior de la instalación del desagüe y verifique que no haya fugas.



 CAUTION

- 4) Instale la tuerca de montaje y la sección de la pieza de cola.

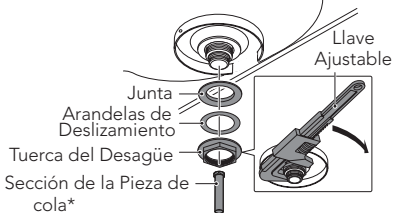

\* Pieza de cola no incluido

### Instalación del Lavamanos

- 1) Limpie la superficie de montaje con un trapo limpio.

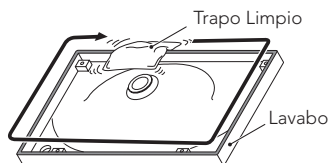

- 2) Aplique una capa continua de sellador (no incluido) o la junta de sellado (se muestra abajo) en la parte inferior del lavabo.



## Instalación del Lavamanos (continuación)

- 3) Inserte las barras trenzadas dentro de los orificios de montaje en la parte inferior del lavamanos.

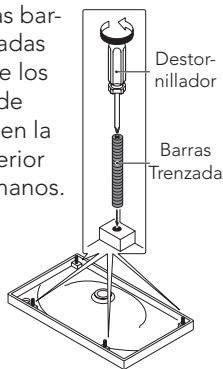

- 4) Ponga el lavabo sobre la encimera mientras.

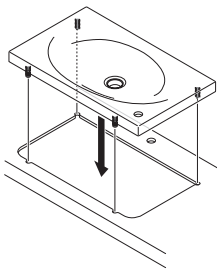

- 5) Coloque las arandelas en las barras trenzadas e instale las tuercas de mariposa\*.

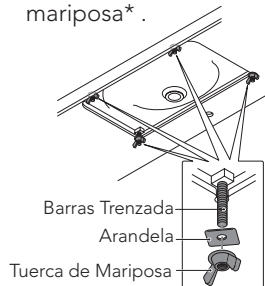

\* NOTA: No apriete las tuercas de mariposa de más. Apretarlas de más puede causar daños al lavamanos.

## Instale la Unidad de Luz

- 1) Inserte la tira de LED dentro de la cubierta LED).

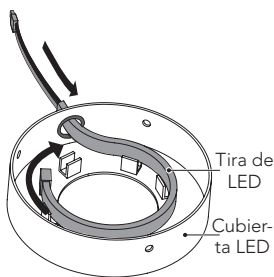

- 2) Verifique que la tira LED esté boca arriba.

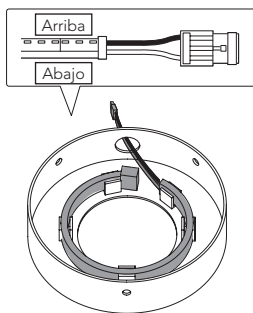

- 3) Coloque la cubierta del LED sobre la parte inferior del lavabo y asegúrela con los tornillos.

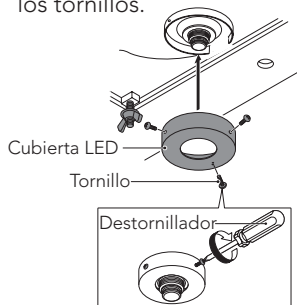

## Evalúa los Funcionamientos del Lavabo

- 1) Conecte el conector del LED al adaptador de energía.

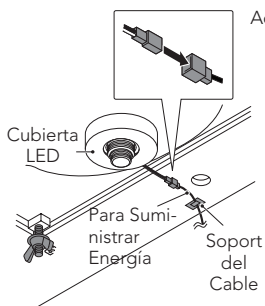

Adaptador de Energía



### ADVERTENCIA

Antes de conectar el cableado, apague el adaptador de energía para evitar un choque eléctrico.

- 2) Enchufe el adaptador de energía a la toma de pared que está conectada al interruptor de pared.

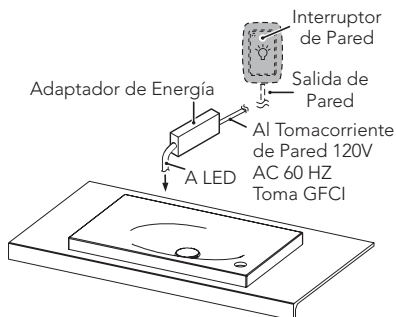

## Evalúa los Funcionamientos del Lavabo (continuación)

- 3) Encienda el adaptador de energía de nuevo después de terminar el cableado, posteriormente pruebe la conexión encendiendo y apagando el interruptor de pared.

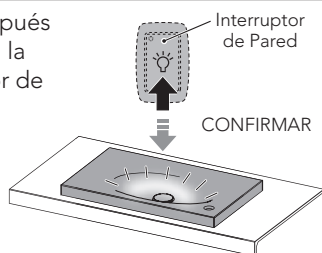

## Conexiones del Grifo y Desagüe (No Incluida)

- 1) Conecte el agua al grifo según las instrucciones del grifo.
- 2) Conecte y apriete el interceptor en el desagüe.
- 3) Abra las conexiones de agua al grifo.
- 4) Purgue el aire del agua caliente y fría haciendo correr el agua por algunos segundos.
- 5) Llene el lavabo con agua.
- 6) Compruebe si hay fugas en las conexiones de agua y desagüe.

## Calafateado Final

- 1) Ponga un cordón de compuesto de calafateo (no se incluye) en el perímetro del lavabo.
- 2) Limpie el exceso de sellador (compuesto de calafateo) y llene los huecos según sea necesario.  
Deje que el sellador se seque durante aproximadamente 30 minutos.

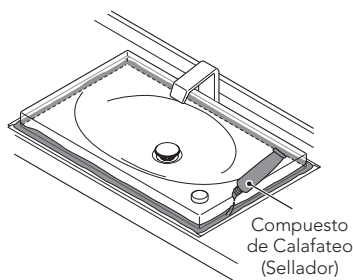

## RESOLUCIÓN DE PROBLEMAS

- Revise que el interruptor de palanca ubicado en el adaptador de energía esté encendido.
- Verifique que la toma de pared y el interruptor estén trabajando adecuadamente.
- Verifique que el adaptador de energía esté enchufado en la toma de pared.
- Verifique que el conector del LED esté conectado al conector del adaptador de energía.
- Inspeccione todo el cableado para ver si hay daños.

# GARANTÍA

1. TOTO® garantiza que su lavabo no presenta defectos en sus materiales ni de fabricación durante su uso normal cuando es instalado y mantenido adecuadamente, por un periodo de uno (1) año(s) a partir de la fecha de compra. Esta garantía limitada es válida solamente para el COMPRADOR ORIGINAL del Producto y no es transferible a una tercera persona, incluyendo, pero sin limitarse a, cualquier comprador o propietario subsecuente del Producto. Esta garantía aplica solamente al Producto TOTO comprado e instalado en América del Norte, Central, Latina y del Sur.
2. Las obligaciones de TOTO bajo esta garantía se limitan a la reparación, cambio o cualquier otro ajuste, a petición de TOTO, del Producto o partes que resulten defectuosas en su uso normal, siempre que dicho Producto haya sido instalado, utilizado y mantenido de acuerdo con las instrucciones. TOTO se reserve el derecho de hacer tantas inspecciones como sean necesarias para determinar la causa del defecto. TOTO no cobrará por la mano de obra o partes relacionadas con las reparaciones o cambios garantizados. TOTO no es responsable por el costo de la remoción, devolución y/o reinstalación del Producto.
3. Esta garantía no aplica en los siguientes casos:
  - a. Daño o pérdida ocurrida en un desastre natural, tal como: incendio, sismo, inundación, relámpago, tormenta eléctrica, etc.
  - b. Daño o pérdida resultado de cualquier accidente, uso inaceptable, mal uso, abuso, negligencia o cuidado, limpieza o mantenimiento inadecuado del Producto.
  - c. Daño o pérdida causada por los sedimentos o material extraña contenida en un sistema de agua.
  - d. Daño o pérdida causada por una mala instalación o por la instalación del Producto en un ambiente duro y/o peligroso, o una remoción, reparación o modificación inadecuada del Producto.
  - e. Daño o pérdida causada por sobrecargas eléctricas o rayos u otros actos que no sea responsabilidad de TOTO o que el Producto no esté especificado para tolerar.
  - f. Daño o pérdida causada por el uso normal y personalizado, tal como reducción del brillo, rayado o pérdida de color en el tiempo debido al uso, prácticas de limpieza o condiciones del agua o atmosféricas.
4. Para que esta garantía limitada sea válida, prueba de compra es necesaria. TOTO anima el registro de la garantía sobre compra para cree un archivo de la propiedad del producto en <http://www.totousa.com>. El registro del producto es totalmente voluntario y la falta a registrar no disminuirá sus derechos de garantía limitada.
5. ESTA GARANTÍA LE DA DERECHOS LEGALES ESPECÍFICOS. USTED PODRÍA TENER OTROS DERECHOS QUE PUEDEN VARIAR DEPENDIENDO DEL ESTADO O PROVINCIA EN EL QUE SE ENCUENTRE.

Para obtener el servicio de reparación de esta garantía, debe llevar el Producto o enviarlo prepago a un modulo de servicios TOTO junto con la prueba de compra (recibo de compra original) y una carta en la que plantee el problema, o póngase en contacto con un distribuidor TOTO o el contratista de servicio de los productos, o escriba directamente a TOTO U.S.A., INC., 1155 Southern Road, Morrow, GA 30260 (888) 295 8134 o (678) 466-1300, si fuera de los E.E.U.U. Si, debido al tamaño del producto o naturaleza del defecto, el Producto no puede ser devuelto a TOTO, la recepción en TOTO del aviso escrito del defecto junto con la prueba de compra (recibo de compra original) constituirá el envío. En tal caso, TOTO podrá escoger entre reparar el Producto en el domicilio del comprador o pagar el transporte del Producto a un módulo de servicio.

ESTA GARANTÍA ESCRITA ES LA ÚNICA GARANTÍA HECHA POR TOTO. LA REPARACIÓN, CAMBIO U OTRO AJUSTE ADECUADO, TAL COMO APARECE EN ESTA GARANTÍA, SERÁ EL ÚNICO REMEDIO DISPONIBLE PARA EL COMPRADOR ORIGINAL. TOTO NO SERÁ RESPONSABLE POR LA PÉRDIDA DEL PRODUCTO O POR CUALQUIER OTRO DAÑO ACCIDENTAL, ESPECIAL O CONSECUENTE O POR DAÑOS INCURRIDOS POR EL COMPRADOR ORIGINAL, O POR LA MANO DE OBRA U OTROS COSTOS RELACIONADOS CON LA INSTALACIÓN O REMOCIÓN, O COSTOS DE REPARACIONES HECHAS POR OTROS, O POR CUALQUIER OTRO GASTO NO INDICADO DE MANERA ESPECÍFICA EN LOS PÁRRAFOS ANTERIORES. EN NINGÚN CASO LA RESPONSABILIDAD DE TOTO EXCEDERÁ EL PRECIO DE COMPRA DEL PRODUCTO. EXCEPTO EN LA MEDIDA EN QUE QUEDE PROHIBIDO POR LA LEY APLICABLE, TODA GARANTÍA IMPLÍCITA, INCLUYENDO AQUELLAS DE COMERCIABILIDAD O IDONEIDAD DE USO PARA EL USO O PARA UN PROPÓSITO PARTICULAR, ESTÁ EXPRESAMENTE PROHIBIDA. ALGUNOS ESTADOS NO PERMITEN LAS LIMITACIONES ACERCA DE LA DURACIÓN DE UNA GARANTÍA TÁCITA, O LA EXCLUSIÓN O LIMITACIÓN DE DAÑOS INCIDENTALES O CONSECUENTES, POR LO QUE LA LIMITACIÓN E INCLUSIÓN ANTERIORES PUEDEN NO APLICAR A USTED.

AVISO TOTO no será responsable de fallas o daños ocasionados en este producto de plomería o componente del producto causados por cloraminas en el tratamiento del suministro de agua público o en los limpiadores en el recipiente del tanque que contengan cloro (hipoclorito de calcio). Nota: el uso de cloro en alta concentración o productos derivados del cloro puede dañar seriamente los accesorios. Este daño puede ocasionar fugas y daños graves en la propiedad. Para obtener más información, llámenos al (888) 295-8134.

## TABLE DES MATIÈRES

Merci d'Avoir Choisi TOTO®!.....	14
Avant de Commencer.....	14
Outils Communs Nécessaires.....	14
Pièces Incluses.....	15
Avertissements.....	15
Mises en Garde.....	16
Procédure d'Installation.....	16-18
Dépannage.....	18
Garantie.....	19
Robinetterie Brute.....	26
Pièces de Rechange.....	27

## MERCI D'AVOIR CHOISI TOTO!

La mission de TOTO est d'offrir au monde entier un style de vie sain, hygiénique et plus confortable. Comme principe de base, nous concevons chaque produit avec un équilibre entre la forme et la fonction. félicitations pour votre choix.

## AVANT DE COMMENCER

Si vous installez ce produit dans une nouvelle construction ou nue rénovation, vérifiez que les codes locaux de plomberie et de construction sont respectés. Déballez l'appareil avec soin et rassurez vous qu'il n'est pas endommagé. Pour une installation facile et correcte, prendre soin de lire attentivement ces instructions avant de commencer l'installation.

Après l'installation, remettez au client le guide de l'utilisateur et lui expliquez les fonctionnalités du lavabo et comment les utiliser. Fermez le circuit électrique dans les nouveaux bâtiments ou endroits où il y aura un décalage important entre le temps d'installation et la remise du produit au client.

### **PREPARATION FOR INSTALLATION:**

- Découpez le gabarit fourni en suivant l'intérieur de la ligne de découpe.
- Positionnez le gabarit sur la surface de travail et fixez-le avec du ruban adhésif.
- Marquez l'emplacement désiré du robinet en vous assurant que le modèle choisi présente un espace libre et un rayon suffisants.
- Découpez l'ouverture sur le plan de travail en suivant la ligne de découpe du gabarit.
- Enlevez le gabarit du plan de travail.
- Installez temporairement le lavabo sur le plan de travail pour vérifier son adaptation.

## OUTILS COMMUNS NÉCESSAIRES



Destornillador  
de estrella



Calafatear

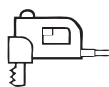

Scie à Chantourner



Clé à Molette  
(ou des Pinces Multiprises)

## PIÈCES INCLUSES

Vérifiez que toutes les pièces suivantes sont présentes dans le paquet:

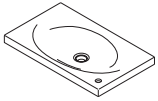

Lavabo



Raccord de vidange



Joints d'étanchéité  
(1 cada)

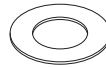

Rondelle  
glissement



Écrou de purge

### OPTIONAL



Joints d'étanchéité  
de sellado



Tiges filetées(4)



Rondelles (4)



Écrou du drain (4)



LED et couvercle du LED

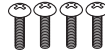

Vis (4)



Câbles de support



Adaptateur de courant



## AVERTISSEMENTS

Ces avertissements adressent les opérations inappropriées qui pourraient entraîner la mort ou des blessures graves.

- Personne d'autre qu'un ingénieur spécialisé dans la maintenance ne doit démonter, réparer ou modifier ce lavabo, à moins que ceci ne soit indiqué dans ce manuel. Le non-respect de ces recommandations pourrait causer un choc électrique ou le dysfonctionnement du produit.
- N'installez pas ce lavabo à l'extérieur. Ceci pourrait causer un choc électrique ou le dysfonctionnement du produit.
- N'installez pas de source d'électricité dans un endroit susceptible aux inondations. Ceci pourrait causer un choc électrique ou le dysfonctionnement du produit.
- N'utilisez pas ce lavabo dans un endroit humide, exposé à de l'eau courante ou l'eau de condensation pourrait s'entasser à la surface, surtout dans le sauna ou les douches.
- Installez le lavabo en accordance avec les recommandations dans le manuel. Une installation incorrecte pourrait causer un choc électrique, un feu ou causer des dommages matériels.
- Installez les tuyaux d'évacuation selon la procédure décrite dans le manuel. Une installation inadéquate du produit pourrait causer des dommages matériels.
- Après avoir déballé le lavabo, débarrassez vous immédiatement de tout matériel d'emballage inutile. Il est possible de se blesser avec le cadre en bois, les clous, les boîtes en cartons, les sacs en vinyle et les sangles à étanchéité.
- Seul un ingénieur professionnel devrait installer le système électrique. Une installation incorrecte pourrait causer un choc électrique ou des dommages matériels.
- Pendant que vous connectez les câbles, assurez-vous que toute alimentation d'électricité soit éteinte. Ne pas le faire, pourrait entraîner un choc électrique.

## ⚠ MISES EN GARDE

Ces avertissements adressent les opérations inappropriées qui pourraient entraîner la mort ou des blessures graves.

- N'enlevez pas le film de protection recouvrant la cuvette jusqu'à ce que l'installation soit complète.
- Inspectez le lavabo de manière détaillée pour repérer toute fuite une fois l'installation complète. Fermez la source d'eau immédiatement au cas où vous découvriez une fuite.

## PROCÉDURE D'INSTALLATION

### Installer le Raccord de Vidange

- 1) Glissez le joint d'étanchéité sur le raccord de vidange.

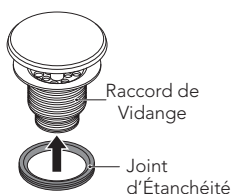

- 2) Installez le raccord de vidange dans la prise de lavabo.

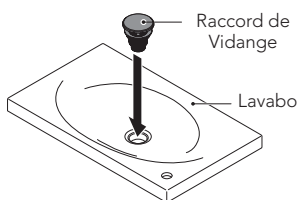

- 3) Appliquez l'enduit d'étanchéité sur le dessous de l'égout et vérifiez qu'il n'y a pas de fuites.

⚠  
CAUTION

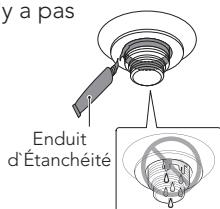

- 4) Installez l'écrou de montage sur l'about du drain.

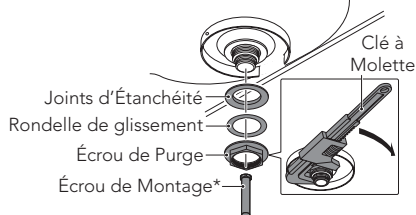

\* Écrou de Montage pas inclus

### Installer la Lavabo

- 1) Essuyez la surface d'installation avec un chiffon propre et doux.

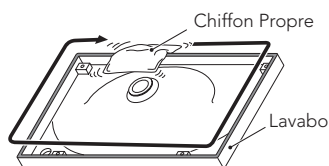

- 2) Appliquez le mastic (pas fournis) ou les joints d'étanchéité (montrés en dessous) d'étanchéité sur les rebords du lavabo.

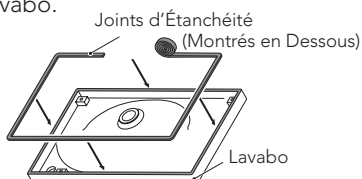



## Installer la Lavabo (suite)

- 3) Insérez les tiges filetées dans les trous de montage en dessous du lavabo.

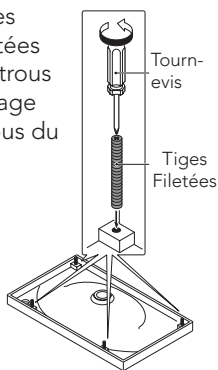

- 4) Placez le lavabo sur le plan de travail.

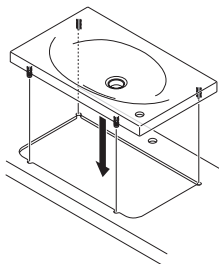

- 5) Placez les rondelles sur les tiges filetées et installez les rondelles à ailettes\*.

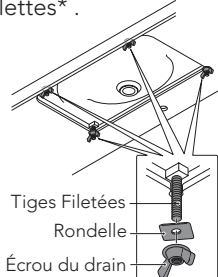

\* NOTE: Ne pas serrer excessivement les écrous à ailettes. Ceci pourrait endommager le lavabo.

## Installation de l'Unité d'Éclairage

- 1) Insérez la bande du LED dans le couvercle du LED.

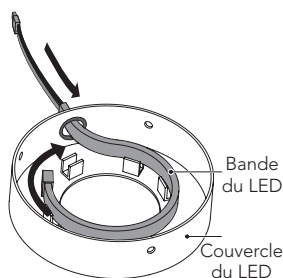

- 2) Vérifiez que la bande de LED soit orientée vers le haut.

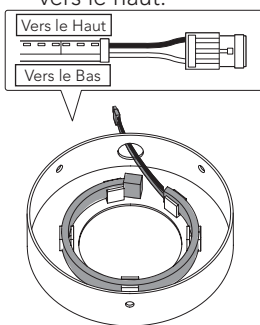

- 3) Placez le couvercle du LED sur le bas du lavabo et serrez avec une vis.

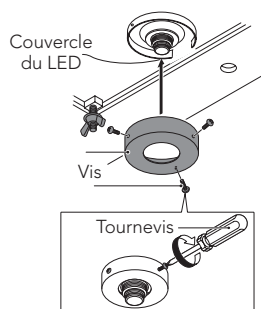

## Vérifiez le Fonctionnement du Lavabo

- 1) Reliez le connecteur LED à l'adaptateur électrique.

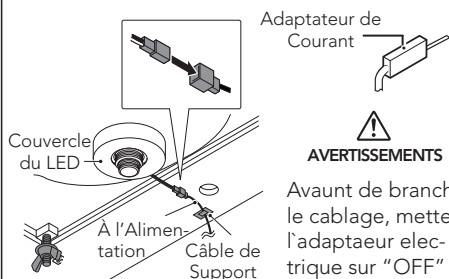

### AVERTISSEMENTS

Avant de brancher le câblage, mettez l'adaptateur électrique sur "OFF" afin d'éviter des chocs électriques.

- 2) Branchez l'adaptateur électrique dans la prise murale qui est reliée à l'interrupteur.

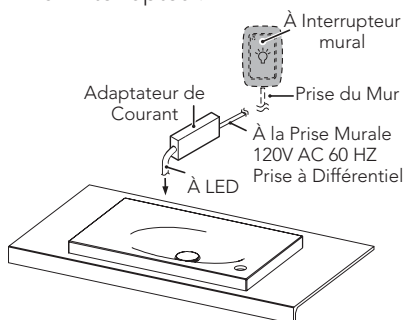

## Vérifiez le Fonctionnement du Lavabo (suite)

- 3) Rallumez l'adaptateur électrique après avoir terminé le câblage, ensuite essayez la connexion en basculant l'interrupteur mural.

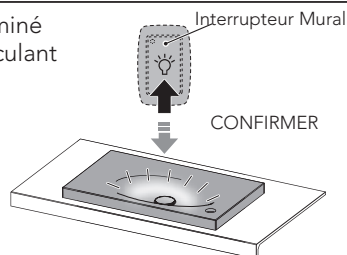

## Raccords de Robinetterie (Non Inclus)

- 1) Connectez l'arrivée d'eau sur le robinet conformément aux instructions de ce dernier.
- 2) Connectez et serrez le siphon d'évacuation.
- 3) Ouvrez le circuit d'eau vers le robinet.
- 4) Purgez l'air de l'eau chaude et de l'eau froide en faisant couler l'eau pendant quelques secondes.
- 5) Remplissez le lavabo avec de l'eau.
- 6) Vérifier l'absence de fuites sur l'arrivée d'eau et sur l'évacuation.

## Étanchéité Finale

- 1) Appliquez un cordon du produit d'étanchéité (n'est pas fourni) sur les pourtours du lavabo.
- 2) Éliminez le produit d'étanchéité (compuesto de Calafateo) en excès et remplissez les espaces selon le besoin. Laissez le produit d'étanchéité se durcir pendant environ 30 minutes.

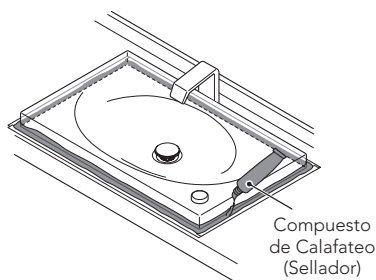

## DÉPANNAGE

- Vérifiez que l'interrupteur situé sur l'adaptateur électrique est allumé.
- Vérifiez que la prise électrique et l'interrupteur fonctionnent correctement.
- Vérifiez que l'adaptateur électrique est branché dans la prise au mur.
- Vérifiez que le connecteur LED est relié à celui de l'adaptateur électrique.
- Vérifiez tout le câblage pour les dégâts.

## GARANTIE

1. TOTO® garantit sa lavabo contre tout défaut de matériau et de fabrication pendant l'utilisation normale, lorsqu'elle est correctement installée et maintenue pour une période de une (1) ans à dater de l'achat. La présente garantie limitée ne peut être prolongée que pour le seul ACHETEUR D'ORIGINE de l'appareil et n'est pas transférable à un tiers, y compris mais pas limité à tout acheteur ou propriétaire subséquent du produit. Cette garantie n'est applicable qu'aux produits achetés et installés en Amérique du Nord, Centrale, Latine, et du Sud.
2. Les obligations de TOTO selon les termes de cette garantie sont limitées à la réparation, remplacement ou autre ajustement en conséquence, au choix de TOTO, des produits ou des pièces défectueuses en service normal, pourvu qu'un tel produit ait été installé, utilisé et entretenu conformément aux instructions. TOTO se réserve le droit d'effectuer ce genre de vérifications en cas de nécessité afin de déterminer la cause du défaut. TOTO ne facturera pas les interventions ou les pièces relatives à la réparation et au remplacement sous garantie. TOTO n'est pas responsable du coût de désinstallation, de renvoi et/ou de réinstallation de l'appareil.
3. La garantie ne s'applique pas dans les cas suivants:
  - a. Dommages ou pertes suite à une cause naturelle telle que incendie, tremblement de terre, inondation, tonnerre, orage etc.
  - b. Dommages ou pertes causés par tout accident, utilisation non adaptée, un abus, une négligence ou un mauvais traitement, nettoyage ou entretien de l'appareil.
  - c. Dommages ou pertes causés par des sédiments ou tout autre corps étranger contenus dans un réseau d'alimentation en eau.
  - d. Dommages ou pertes suite à une mauvaise installation ou à l'installation de l'appareil dans un environnement rude et/ou dangereux ou une mauvaise désinstallation, réparation ou m.
  - e. Dommages ou pertes suite à des surtensions, foudres ou tous autres actes qui ne sont pas la responsabilité de TOTO, ou actes stipulés non supportables par le produit.
  - f. Dommages ou pertes résultant d'une usure normale et habituelle, telle que la diminution du lustre, grattage ou décoloration avec le temps, habitude de nettoyage, l'eau, ou des conditions atmosphériques.
4. Pour que la garantie limitée soit valable, la preuve d'achat est exigée. TOTO vous encourage à enregistrer votre produit après l'achat pour créer un record du propriétaire, cela peut être fait au site <http://www.totousa.com>. L'enregistrement du produit est complètement volontaire et à défaut de l'enregistrement ne va pas limiter votre droit au garantie limitée.
5. CETTE GARANTIE DONNE DES DROITS SPÉCIFIQUES. IL EST POSSIBLE QUE L'ACHETEUR AIT D'AUTRES DROITS QUI VARIENT D'UN ÉTAT À UN AUTRE OU D'UNE PROVINCE À L'AUTRE.
6. Pour obtenir une réparation selon les termes de cette garantie, l'acheteur doit livrer à un centre de réparation de TOTO port payé avec preuve d'achat (reçu de caisse original), et une lettre expliquant le problème, ou contacter un distributeur de TOTO ou un entrepreneur de réparation du produit ou écrire directement à TOTO U.S.A., INC., Southern Road, Morrow, Géorgie 30260, (888) 295-8134 ou appelé (678) 466-1300, si en dehors de l'Etat Unis. Si, à cause de la taille du produit ou de la nature du défaut, il n'est pas possible de renvoyer le produit à TOTO, la réception par TOTO d'un avis écrit du défaut avec preuve d'achat (reçu de caisse original) constitue livraison. Dans un tel cas, TOTO peut choisir de réparer le produit chez l'acheteur ou de payer le transport du produit à un centre de réparation.

CETTE GARANTIE ÉCRITE EST LA SEULE GARANTIE FAITE PAR TOTO. LA RÉPARATION, LE REMPLACEMENT OU TOUT AUTRE AJUSTEMENT APPROPRIÉ SELON LES TERMES DE CETTE GARANTIE EST LE SEUL RECOURS DE L'ACHETEUR INITIAL. TOTO N'EST PAS RESPONSABLE DE LA PERTE DU PRODUIT OU DE TOUT AUTRE DOMMAGE INDIRECT, SPÉCIAL OU SECONDAIRE OU DES DÉPENSES ENCOURUES PAR L'ACHETEUR INITIAL NI DE LA MAIN-D'OEUVRE OU AUTRES FRAIS ASSOCIÉS À L'INSTALLATION OU LA MANIPULATION, OU LES FRAIS DE RÉPARATION PAR DES TIERS, NI POUR TOUS AUTRES FRAIS PAS SPÉCIFIQUEMENT MENTIONNÉS. EN AUCUN CAS, LA RESPONSABILITÉ DE TOTO NE PEUT DÉPASSER LE PRIX D'ACHAT DU PRODUIT. SAUF QUAND INTERDITE PAR UNE LOI APPLICABLE, TOUTE GARANTIE SOUS-ENTENDUE, Y COMPRIS CELLE DE VENDABILITÉ OU D'APPLICATION POUR UN USAGE PARTICULIER, EST EXPRESSÉMENT REJETÉ. CERTAINES PAYS NE PERMETTENT PAS LA LIMITATION DE LA LONGUEUR D'UNE GARANTIE SOUS-ENTENDUE, OU L'EXCLUSION OU LA LIMITATION DES DOMMAGES INDIRECTS OU SECONDAIRES, IL EST DONC POSSIBLE QUE CETTE LIMITATION ET EXCLUSION NE S'APPLIQUE PAS À VOTRE CAS.

ATTENTION ! TOTO décline toute responsabilité quant aux panes ou aux dommages causés sur ce produit de plomberie ou composant du produit par la chloramine contenue dans le traitement de l'alimentation en eau publique ou dans les produits d'entretien pour réservoirs des toilettes contenant du chlore (hypochlorite de calcium). Remarque : l'utilisation d'une forte concentration de chlore ou de produits à base de chlore risque d'endommager sérieusement la tuyauterie. Ces dommages peuvent provoquer des fuites et des dégâts des eaux. Pour plus d'informations, contactez-nous au (888) 295-8134.

## ÍNDICE DAS MATÉRIAS

Obrigado por Escolher a TOTO®! .....	20
Antes de Instalar .....	20
Ferramentas Comuns Necessárias.....	20
Peças Incluídas.....	21
Advertências .....	21
Precauções .....	22
Procedimentos de Instalação .....	22-24
Solução de Problemas .....	24
Garantia.....	25
Dimensões Esquemáticas.....	26
Peças de Reposição .....	27

## OBRIGADO POR ESCOLHER A TOTO!

A missão da TOTO é fornecer ao mundo um estilo de vida saudável, higiênico e mais confortável. Projetamos cada produto tendo como princípio norteador o equilíbrio entre forma e função. Parabéns por sua escolha.

## ANTES DE INSTALAR

Se você estiver instalando este produto numa construção nova ou em reforma, por favor, assegure-se de estar seguindo todos os códigos locais de encanamento e construção. Desembale cuidadosamente e examine sua louça sanitária nova quanto a danos. Para ajudar a garantir que o processo de instalação será feito com facilidade e de forma correta, por favor, leia cuidadosamente as instruções antes de começar.

Após a instalação, por favor, entregue o manual do proprietário ao cliente e explique as funções do lavatório e como usá-lo. Em construções novas ou outros locais, onde houver um intervalo de tempo significativo entre a instalação e o recebimento do produto pelo cliente, por favor, desligue o fornecimento de energia.

### PREPARAÇÃO PARA A INSTALAÇÃO:

- Recorte o molde fornecido pela parte interna da linha de corte.
- Coloque o molde sobre o balcão e fixe-o com fita adesiva.
- Marque o local desejado para a torneira, assegurando-se de que a torneira escolhida tem distanciamento e alcance adequados.
- Corte a abertura no balcão seguindo a linha de corte do molde.
- Remova o molde do balcão.
- Temporariamente ajuste o lavatório no balcão para checar o encaixe.

## FERRAMENTAS COMUNS NECESSÁRIAS



Chave Phillips



Selante  
(Calafetante)

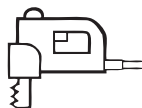

Serra Tico-tico

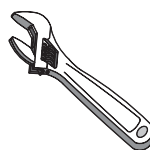

Chave Inglesa  
(ou Alicata de Deslizamento)

## PEÇAS INCLUÍDAS

Verifique e se certifique que todas as peças abaixo encontram-se na embalagem:

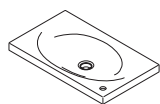

Lavatório



Conjunto de drenagem

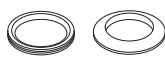

Gaxetas  
(1 de Cada)



Juntas de borracha



Porca do dreno

### OPCIONAL



Gaxeta com selante



Varetas rosqueadas (4)



Juntas de borracha (4)



Arruelas em borboleta (4)



LED e tampa do LED

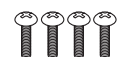

Parafusos (4)



Suporte de fios (4)



Adaptador de energia

## ⚠ ADVERTÊNCIAS

Estas advertências discutem o manuseio indevido que podem resultar em morte ou lesões graves.

- Ninguém, a não ser um electricista, deve desmontar, consertar ou modificar este lavatório, a não ser que a ação esteja especificamente descrita neste manual. Falhas na execução podem resultar em choque elétrico ou avaria do produto.
- Não instale este lavatório em área externa. Fazer isso pode resultar em choque elétrico ou avaria do produto.
- Não instale a tomada numa área que possa alagar. Fazer isso pode resultar em choque elétrico ou avaria do produto.
- Não use este lavatório em locais úmidos, onde haja água corrente ou condensação que escorra na superfície, especialmente em uma sauna ou box de chuveiro.
- Instale o lavatório de acordo com os procedimentos deste manual. Instalação inadequada pode resultar em choque elétrico, incêndio ou danos ao imóvel.
- Instale os conjuntos de drenagem de acordo com o procedimento descrito neste manual. Instalação inadequada pode resultar em danos ao imóvel.
- Após desembalar o lavatório, descarte imediatamente os materiais de embalagem que não serão usados. Há risco de machucados pelas caixas de papelão, sacos de vinil e fitas adesivas.
- Somente um electricista deverá instalar o sistema elétrico. Instalação inadequada pode resultar em choque ou danos ao imóvel.
- Quando conectar a fiação, assegure-se de que a energia está DESLIGADA. Não fazer isso pode causar choque elétrico.

## ⚠ PRECAUÇÕES

Estas precauções discutem o manuseio indevido que pode resultar em danos físicos ou materiais.

- Não remova o papel protetor recobrimdo a pia até que a instalação esteja completa.
- Verifique todo o lavatório quanto a vazamentos quando a instalação estiver completa. Feche o suprimento de água imediatamente se você descobrir qualquer vazamento.

## PROCEDIMENTOS DE INSTALAÇÃO

### Instalando o Conjunto de Drenagem

- 1) Deslize a gaxeta para dentro do encaixe do dreno.

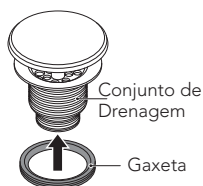

- 2) Instale o conjunto de drenagem dentro do orifício do lavatório.

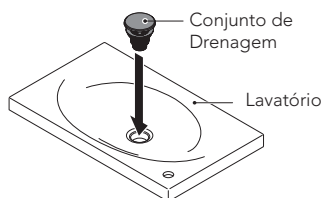

- 3) Aplique uma camada contínua de selante à parte inferior do conjunto de drenagem e verifique se não há vazamentos.



- 4) Instale a porca de fixação e a seção da peça de união.

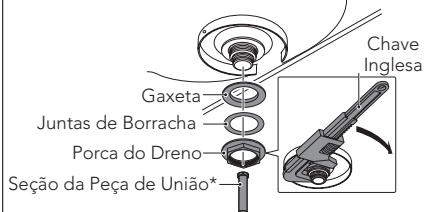

\*Juntas de Borracha não incluído

### Instalando o Lavatório

- 1) Limpe a superfície de montagem com um pano suave e limpo.

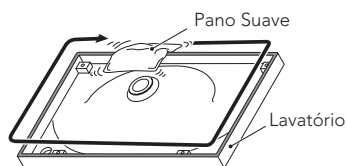

- 2) Aplique uma camada contínua de selante (não incluído) ou a gaxeta com selante (mostrada abaixo).

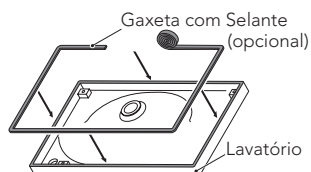

## Instalando o Lavatório (continuação)

- 3) Insira as varetas rosqueadas nos orifícios de montagem na parte inferior do lavatório.

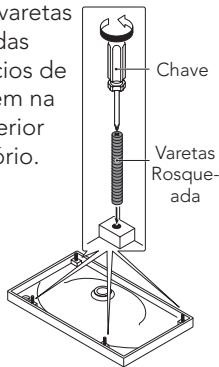

- 4) Coloque o lavatório sobre o balcão.

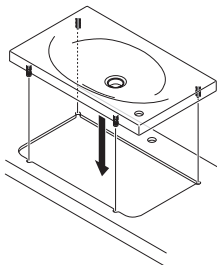

- 5) Coloque as arruelas sobre as varetas rosqueadas e instale as arruelas em borboleta\*.

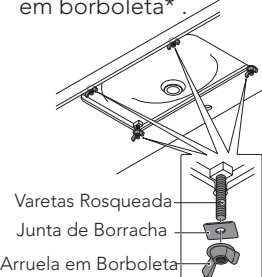

\* NOTA: Não aperte demais as arruelas em borboleta. Apertar demais pode danificar o lavatório.

## Instalando a Unidade Luminosa

- 1) Insira a tira de LED na tampa do LED (veja a ilustração para a orientação correta do LED).

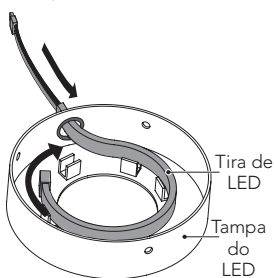

- 2) Verifique se a tira de LED está com a face para cima.

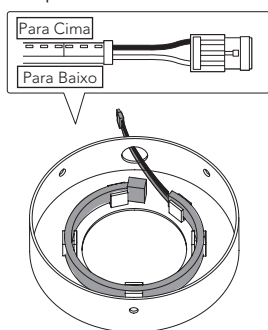

- 3) Coloque a tampa do LED sobre a parte inferior do lavatório e fixe-a com parafusos.

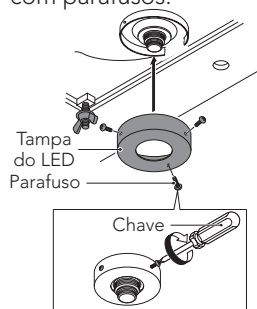

## Testando o Funcionamento do Lavatório

- 1) Ligue o conector do LED ao transformador.

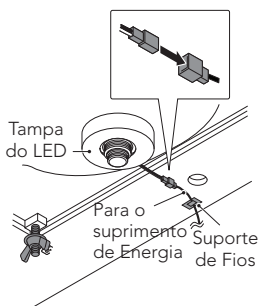

### ADVERTÊNCIA

Antes de conectar a fiação, desligue o transformador para evitar choque elétrico.

- 2) Ligue o transformador numa tomada na parede que esteja conectada a um interruptor de parede.

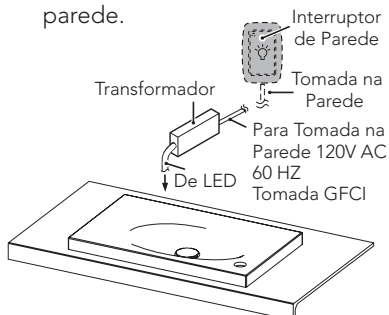

## Testando o Funcionamento do Lavatório (continuação)

- 3) Ligue novamente o transformador após terminar a fiação, então teste a conexão ativando o interruptor na parede.

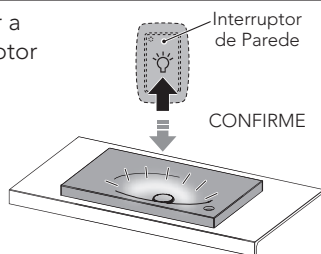

## Conexões da Torneira (não incluídas)

- 1) Conectar o suprimento de água à torneira de acordo com as instruções da torneira.
- 2) Conectar e apertar o sifão ao dreno.
- 3) Ligar o suprimento de água à torneira.
- 4) Elimine qualquer ar da água quente e da água fria, deixando a água correr por alguns segundos.
- 5) Encha o lavatório com água.
- 6) Cheque se há vazamentos no suprimento de água e nas conexões do dreno.

## Calefação Final

- 1) Passe uma camada contínua de calafetante (não incluído) em volta das bordas do lavatório.
- 2) Enxugue todo o excesso de selante (calafetante) e preencha todos as falhas, se necessário. Deixe o selante em repouso por 30 minutos.

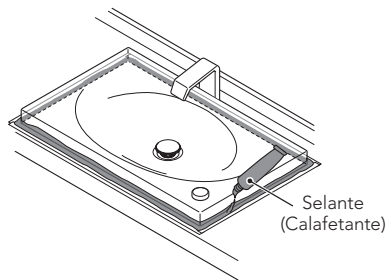

## TROUBLESHOOTING

- Cheque se o interruptor localizado no transformador está ligado.
- Verifique se a tomada e o interruptor da parede estão funcionando adequadamente.
- Verifique se o transformador está plugado na tomada da parede.
- Verifique se o conector LED está conectado ao conector do transformador.
- Inspeccione toda a fiação para verificar danos.



# GARANTIA

1. TOTO® garante que seu Neorest Lavatory ("Produto") não apresentará defeitos de material nem de acabamento durante seu uso normal, quando adequadamente instalado e utilizado, por um período de 3 (três) anos a contar da data de compra. Esta garantia limitada será estendida apenas ao COMPRADOR ORIGINAL do Produto e não será transferida a terceiros, aí incluindo, mas não se limitando ao comprador ou proprietário subsequente do Produto. Esta garantia se aplica apenas ao Produto TOTO comprado e instalado nas Américas do Norte, Central e do Sul.
2. As obrigações da TOTO durante esta garantia são limitadas as consertar, repar e fazer outros ajustes apropriados, por opção da TOTO, no Produto ou em suas peças que se tornem defeituosas durante o uso normal, desde que tal Produto tenha sido adequadamente instalado, usado e tenha servido de acordo com as instruções. A TOTO se reserva o direito de fazer tais inspeções, tantas quantas sejam necessárias, de modo a determinar a causa do defeito. A TOTO não irá cobrar pelo trabalho nem pelas peças, relativos aos reparos ou reposições feitos dentro da garantia. A TOTO não é responsável pelo custo de remoção, retorno e/ou reinstalação do Produto.
3. Esta garantia não se aplica aos seguintes itens:
  - a. Danos ou perdas provocadas por calamidades naturais, tais como incêndio, terremoto, inundação, furacão, tempestade elétrica, etc.
  - b. Perdas ou danos resultantes de qualquer acidente, uso insensato, uso incorreto, abuso, negligência, ou cuidados, limpeza ou manutenção inadequados do Produto.
  - c. Danos ou perdas resultantes de sedimentos ou material estranho contido no sistema de água.
  - d. Danos ou perdas resultantes de instalação inadequada ou por instalação do Produto em um ambiente duro inóspito e/ou perigoso, ou remoção, reparo ou modificação inadequada do Produto. (NOTA: Os códigos do modelo do Produto permitem um máximo de 0,55 Bar (80 PSI). Cheque nos códigos ou padrões locais quais são as exigências.
  - e. Danos ou perdas resultantes de sobretensão elétrica ou ser atingido por raios ou outros atos que não constituam culpa da TOTO ou para os quais o Produto não tenha especificação para suportar.
  - f. Danos ou perdas resultantes do desgaste normal e usual, tais como redução de brilho, riscos ou perda de cor ao longo do tempo, devido ao uso, práticas de limpeza, à água ou condições atmosféricas.
  - g. Mecanismos de descarga de partes móveis de plástico ou de borracha.
  - h. Assentos sanitários de plástico, madeira ou metal.
4. De modo a validar esta garantia limitada, é exigida a apresentação de Nota Fiscal. A TOTO encoraja o registro da garantia no ato da compra para criar um registro de propriedade do Produto em <http://www.totousa.com>. O registro do Produto é completamente voluntário e a ausência do registro não reduzirá seus direitos à garantia limitada.
5. ESTA GARANTIA LHE DÁ DIREITOS LEGAIS ESPECÍFICOS. VOCÊ PODE TER OUTROS DIREITOS QUE VARIAM DE ESTADO PARA ESTADO, DE PROVÍNCIA PARA PROVÍNCIA OU DE PAÍS PARA PAÍS.
6. Para obter serviço de conserto durante a vigência desta garantia, leve o Produto ou envie-o com frete pago para uma autorizada de serviços TOTO juntamente com o comprovante de compra (nota fiscal original) e uma carta explicando o problema, ou entre em contato com um distribuidor ou fornecedor de serviços contratado, ou escreva diretamente para TOTO U.S.A., INC., 1155 Southern Road, Morrow, GA 30260 (888) 295 8134 (678) 466-1300, se fora dos Estados Unidos Se, por causa do tamanho do Produto ou da natureza do defeito, o Produto não puder ser devolvido à TOTO, um recibo da TOTO comprovando o recebimento de uma notificação por escrito do defeito, juntamente com o comprovante de compra (nota fiscal original), caracterizará o envio. Neste caso, a TOTO pode escolher entre consertar o Produto na localidade do comprador, ou pagar o transporte do Produto para um serviço autorizado.

**ADVERTÊNCIA!** A TOTO não será responsável por qualquer falha ou dano deste Produto, causado, seja por cloraminas do suprimento do sistema público de fornecimento de água ou produtos de limpeza contendo cloro (hipoclorito de cálcio). **NOTA:** O uso de cloro concentrado ou produtos semelhantes de cloro pode danificar seriamente os as peças de encaixe. Este dano pode causar vazamento e grave dano ao imóvel.

ESTA GARANTIA POR ESCRITO É A ÚNICA GARANTIA FEITA PELA TOTO. REPARO, SUBSTITUIÇÃO OU OUTROS AJUSTES ADEQUADOS COMO DETERMINADOS POR ESTA GARANTIA, DEVEM SER A SOLUÇÃO EXCLUSIVA DISPONÍVEL PARA O COMPRADOR ORIGINAL. A TOTO NÃO SE RESPONSABILIZARÁ POR PERDA DO PRODUTO OU POR OUTROS DANOS INCIDENTAIS, ESPECIAIS OU CONSEQUENCIAIS OU DESPESAS INCORRIDAS AO COMPRADOR ORIGINAL, OU PELO TRABALHO OU OUTROS CUSTOS DECORRENTES DA INSTALAÇÃO OU REMOÇÃO, OU CUSTOS DE REPAROS FEITOS POR TERCEIROS, OU POR QUALQUER OUTRA DESPESA NÃO ESTABELECIDADA ESPECIFICAMENTE ACIMA. EM NENHUM CASO A RESPONSABILIDADE DA TOTO EXCEDERÁ O PREÇO DE COMPRA DO PRODUTO. EXCETO ATÉ O LIMITE PROIBIDO PELA LEGISLAÇÃO APLICÁVEL, QUALQUER GARANTIAS IMPLÍCITAS, INCLUINDO A DA MERCANTILIDADE OU ADEQUAÇÃO AO USO OU PARA UM PROPÓSITO ESPECÍFICO, SÃO EXPRESSAMENTE NEGADAS. ALGUNS ESTADOS NÃO PERMITEM LIMITAÇÕES QUANTO À DURAÇÃO DE UMA GARANTIA IMPLÍCITA, OU À EXCLUSÃO OU LIMITAÇÃO DE DANOS INCIDENTAIS OU CONSEQUENCIAIS, PORTANTO A LIMITAÇÃO E EXCLUSÃO ACIMA PODEM NÃO SE APLICAR A VOCÊ.

**ROUGH-IN DIMENSIONS / BOSQUEJO /  
ROBINETTERIE BRUTE / DIMENSÕES ESQUEMATIZADAS**

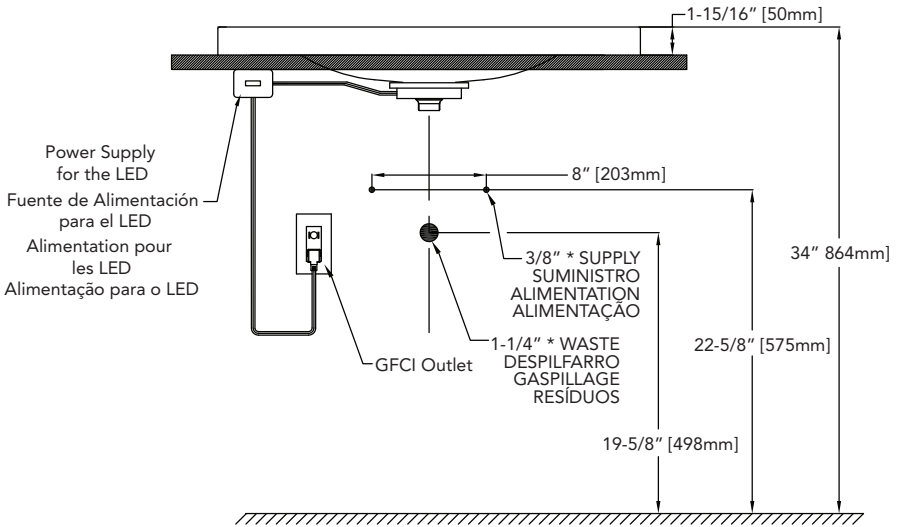
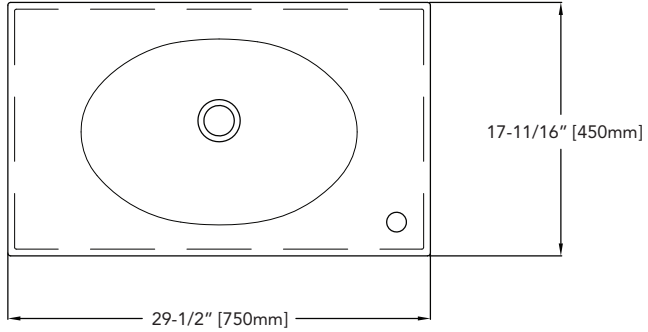

\* Suggested Dimensions  
Dimensiones Sugeridas  
Dimensions Proposées  
Dimensões Sugeridas

# REPLACEMENT PARTS / PIEZAS DE REPUESTO / PIÈCES DE RECHANGE / PEÇAS DE REPOSIÇÃO

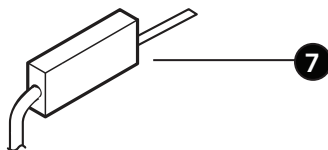
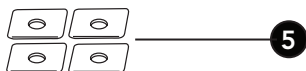
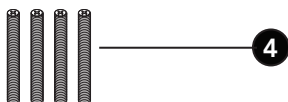
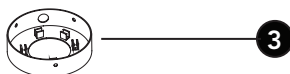
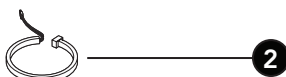
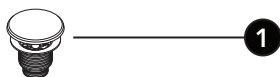
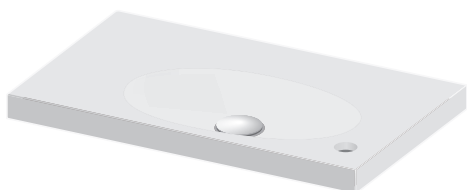

No.	Description Descripción Description
1	Drain Fitting Accesorio de Desagüe Raccord de Vidang Conjunto de Drenagem
2	LED Strip Tira LED Bande de LED Tira de LED
3	LED Cover Cubierta LED Couvercle du LED Tampa do LED
4	Threaded Rods Barra Trenzada Tiges Filetées Varetas Rosqueadas
5	Washers Arandelas Rondelles Juntas de Borracha
6	Wing Nuts Tuercas de Mariposa Écrous du Drain Arruelas em Borboleta
7	Power Adapter Adaptador de Energía Adaptateur de Courant Adaptador de Energia

# TOTO®

TOTO® U.S.A., Inc. 1155 Southern Road,  
Morrow, Georgia 30260  
Tel: 888-295-8134 Fax: 800-699-4889  
[www.totousa.com](http://www.totousa.com)

0GU9202-1  
Rev Date: 02/17

#### Warranty Registration and Inquiry

For product warranty registration, TOTO U.S.A. Inc. recommends online warranty registration. Please visit our web site <http://www.totousa.com>. If you have questions regarding warranty policy or coverage, please contact TOTO U.S.A. Inc., Customer Service Department, 1155 Southern Road, Morrow, GA 30260 (888) 295-8134 or (678) 466-1300 when calling from outside of U.S.A.