

TOTO

WASHLET

Mode d'emploi

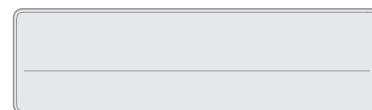

washlèt

SW4547AT60N
SW4547AT60

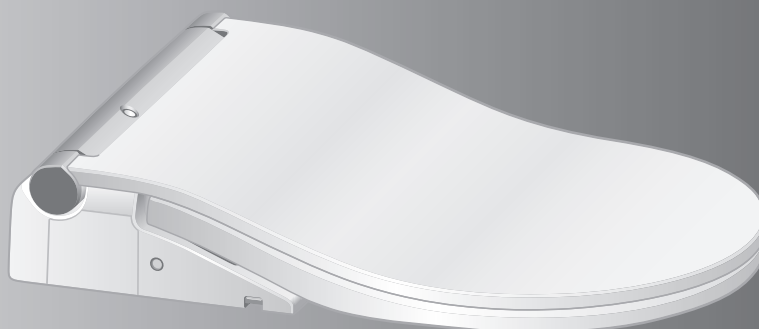

SW4549AT60N

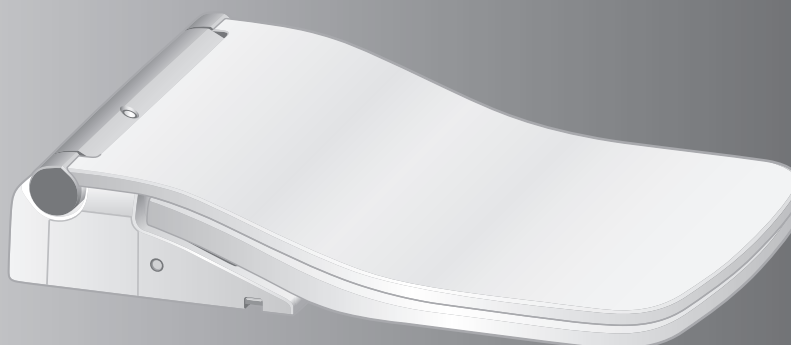

**Nous vous remercions pour votre récent achat de ce produit.
Veuillez lire attentivement toutes les informations contenues dans ce mode d'emploi
afin de pouvoir utiliser le produit en toute sécurité.**

**Assurez-vous de lire ce mode d'emploi avant d'utiliser votre produit et conservez-le
dans un endroit sûr pour référence ultérieure.**

Table des matières

Introduction

Consignes de sécurité	4
Précautions d'utilisation	9
Noms des pièces	12
Préparation	14
Première utilisation du produit	14
Comment éteindre le produit	16

Fonctionnement

Fonctionnement de base	17
Mécanisme des fonctions automatiques	17
Relevage et rabattage auto du couvercle ...	17
NETTOYAGE automatique de la cuvette ...	17
DEODORIZER	17
AUTO POWER DEODORIZER	17
Chasse d'eau automatique	17
NETTOYAGE automatique de la buse	18
Éclairage doux	19
Indicateur NETTOYAGE	19
Utilisation de la télécommande	20
Arrêt	20
Lavage arrière	20
Lavage arrière doux	20
Lavage avant	20
Séchage à l'air tiède	20
Réglage de la pression de l'eau	20
Réglage de la position de la buse	20
Lavage à impulsions	21
Lavage oscillant	21
NETTOYAGE de la buse	21
POWER DEODORIZER	21
Chasse d'eau complète	21
Chasse d'eau partielle	21
Ouverture et fermeture du couvercle des toilettes	21
Relevage et rabattage de la lunette	21
Paramètre personnel	21
Marque d'avertissement de pile faible	21
Bouton ALLUMÉ/ÉTEINT	22
Nettoyage de la buse	22
Pulvérisation manuelle	22
Température de l'eau tiède	22
Température de la lunette	22
Température de l'air de séchage	22

Économie d'énergie automatique /	
Économie d'énergie automatique+	22
Économie d'énergie temporisée	22
Ouverture / fermeture automatique	
ALLUMÉ/ÉTEINT	22
Confirmation de réglage	22
Chasse d'eau automatique ALLUMÉ/ÉTEINT ...	22

Réglage de la température

Eau chaude / Siège de la toilette / Séchage ...	24
-------------------------------------------------	----

Modification des paramètres

Liste des paramètres	26
Fonctions d'économie d'énergie	28
Instructions de réglage	30
Économie d'énergie automatique	30
Économie d'énergie automatique+	30
Économie d'énergie temporisée	31
Chasse d'eau automatique	31
Délai de la chasse d'eau automatique	32
Chasse d'eau automatique couvercle fermé ...	32
Relevage et rabattage auto du couvercle ...	34
Rabattage automatique retardé	34
Relevage automatique retardé	35
Siège/couvercle	35
NETTOYAGE automatique de la buse	36
NETTOYAGE automatique de la cuvette ...	36
DEODORIZER	37
AUTO POWER DEODORIZER	37
Éclairage doux	38
Lumière de cuvette	38
Indicateur NETTOYAGE	39
Bip	39
Réglage de la pression/position	40
Paramètre personnel	40
Enregistrement des paramètres personnels ...	41

Entretien

Entretien	42
Avant la maintenance	42
Entretien de l'unité principale.....	43
Unité principale.....	43
Si vous constatez une accumulation de calcaire sur l'unité principale	44
Pulvérisation manuelle	45
Filtre désodorisant.....	45
Buse.....	46
Nettoyage de la buse.....	46
Espace entre l'unité principale et la cuvette ...	47
Espace entre l'unité principale et le couvercle...	49
Bouchon de vidange avec filtre d'alimentation en eau	50

Référence

Que faire ?	51
Si l'eau ne s'écoule pas en raison d'une interruption du service d'eau	51
Si la télécommande ne fonctionne pas	51
Remplacement des piles.....	51
Méthode de prévention des dégâts du gel	52
Longue période d'inutilisation	53
Vidange de l'eau.....	53
Réalimentation en eau.....	54
Retrait du guide de fonctionnement	55
Dépannage.....	56
Vérifications préalables	56
Lavage arrière, Lavage avant et Buse	57
Séchage à l'air tiède.....	58
Chasse d'eau	58
Siège de la toilette et couvercle (Relevage et rabattage auto du couvercle)	59
Siège de la toilette et couvercle.....	61
Chasse d'eau automatique couvercle fermé ...	61
Économie d'énergie	62
DEODORIZER.....	62
NETTOYAGE automatique de la cuvette.....	63
Lumières	63
Autres.....	63
Caractéristiques	65
Garantie limitée	66

Consignes de sécurité

DISPOSITIFS DE SÉCURITÉ IMPORTANTS

LISEZ LA TOTALITÉ DES INSTRUCTIONS AVANT D'UTILISER CET APPAREIL

Symboles et signification



AVERTISSEMENT

Peut entraîner des blessures graves, voire mortelles.



MISE EN GARDE

Peut entraîner des blessures ou des dommages matériels.



AVERTISSEMENT

Ne démontez, réparez ou modifiez jamais le produit.

Cela pourrait provoquer un incendie, une électrocution, une surchauffe, un court-circuit ou une panne.

N'utilisez pas le produit en cas de dysfonctionnement.

En cas de panne ou autres problèmes, assurez-vous de couper l'alimentation en actionnant l'interrupteur d'alimentation sur ÉTEINT ou en mettant le disjoncteur du tableau de distribution sur ÉTEINT, etc. l'interrupteur d'alimentation sur ÉTEINT.

Fermez le robinet d'arrêt d'eau pour arrêter l'alimentation en eau.

Dysfonctionnements possibles :

- De l'eau s'écoule d'une conduite ou de l'unité principale.
- Le produit est fissuré ou cassé.
- Le produit émet un bruit ou une odeur étrange.
- Le produit dégage de la fumée.
- Le produit est anormalement chaud.
- Le coussinet du siège des toilettes n'est pas en place.

L'utilisation malgré un dysfonctionnement pourrait provoquer un incendie, une électrocution, une surchauffe, un court-circuit, des blessures ou des dégâts d'eau.

N'utilisez pas d'autres eaux que celles autorisées par les lois et les ordonnances de la région d'utilisation.

Utilisez uniquement de l'eau potable. N'utilisez pas d'eau de mer ni d'eau recyclée.

Cela pourrait irriter la peau et provoquer des dysfonctionnements.

Tenez les cigarettes et autres flammes nues à l'écart du produit.

Sinon, cela pourrait provoquer un incendie.

Évitez de rester assis sur le siège pendant de longues périodes.

Cela pourrait provoquer des brûlures à basse température. Pour éviter que les personnes suivantes subissent une brûlure à température modérée pendant l'utilisation, une autre personne doit éteindre le chauffant siège de toilette et régler la température de la sècheuse sur "Basse".

- Les jeunes enfants, les personnes âgées et les autres utilisateurs qui ne peuvent pas régler la température appropriée par eux-mêmes.
- Les personnes malades, physiquement handicapées ou qui n'ont pas une liberté de mouvement suffisante.
- Les personnes prenant des médicaments causant une somnolence (p. ex. pour le sommeil ou contre le rhume), en état d'ébriété, excessivement fatiguées ou susceptibles de s'endormir.

Si le cordon d'alimentation est endommagé, éliminez tout risque en le faisant remplacer par le service technique du fabricant ou par un spécialiste qualifié.

Coupez l'alimentation avant toute opération de maintenance ou d'inspection.*1

Sinon, cela pourrait provoquer une électrocution ou un dysfonctionnement.

Coupez l'alimentation électrique avant de déposer l'unité principale.*1

Cela pourrait provoquer un incendie ou une décharge électrique.

*1 Comment éteindre le produit (→Page 16)

 **AVERTISSEMENT**

Si le liquide de pile qui fuit adhère à votre corps ou vos vêtements, rincez-le à l'eau claire.

Le liquide peut abîmer vos yeux ou votre peau.

N'installez pas le produit sur des véhicules en mouvement tels que des véhicules roulant ou des bateaux.

Cela pourrait provoquer un incendie, une électrocution, un court-circuit ou un mauvais fonctionnement. La lunette, le couvercle, l'unité principale ou d'autres pièces pourraient se détacher et tomber, causant des blessures.

N'utilisez pas une alimentation différente de celle spécifiée.

120 VCA, 60 Hz

Cela pourrait provoquer un incendie ou une surchauffe.

Il s'agit d'un appareil électrique. Ne l'installez pas dans un endroit où il peut être éclaboussé ni où une humidité suffisamment élevée est susceptible de se condenser à sa surface. Si le produit est installé dans une salle de bain, un système de ventilation doit assurer une aération suffisante de la pièce.

Sinon, cela pourrait provoquer un incendie ou une électrocution.

Branchez toujours le produit à l'alimentation en eau froide.

Un raccordement sur l'alimentation en eau chaude pourrait provoquer des brûlures et endommager le produit.

N'insérez rien (doigt ou autre) dans la sortie d'air tiède.

Ne placez rien sur la sortie d'air tiède et ne la recouvrez pas par un vêtement.

Cela pourrait provoquer des brûlures, une électrocution ou un dysfonctionnement.

Des études préliminaires chez les femmes suggèrent qu'une surutilisation d'une pulvérisation continue peut augmenter la possibilité d'un assèchement de la muqueuse vaginale ainsi qu'une réduction potentielle dans les organismes microbiens désirables.

Bien que ces études n'aient pas été validées, veuillez consulter votre fournisseur de soins de santé à savoir si ces circonstances peuvent, ou non, s'appliquer à vous.

De manière plus importante, si vous êtes une personne souffrant de toute déficience immunitaire comme résultat d'une maladie, chimiothérapie, ou autre condition médicale affectant votre système immunitaire, alors vous devriez consulter votre fournisseur de soins de santé avant d'utiliser ce produit.

Consignes de sécurité

MISE EN GARDE

N'utilisez pas le produit si l'unité principale n'est pas stable.

Cela pourrait détacher et faire tomber l'unité principale, causant des blessures.

Si le produit est endommagé, ne touchez pas la partie endommagée.

Cela pourrait provoquer une électrocution ou des blessures.

Remplacez-le immédiatement.

Ne forcez pas, ne marchez pas et ne vous tenez pas debout sur la lunette, le couvercle ou l'unité principale et ne les cognez pas.

Cela pourrait fissurer ou détacher et faire tomber l'unité principale, causant des blessures.

Cela pourrait endommager le produit et entraîner des blessures ou des dégâts d'eau.

Ne soulevez pas ce produit par le siège ou par le couvercle de la toilette.

Ne levez pas le siège ou le couvercle de la toilette pendant que des objets sont posés sur celle-ci.

Cela pourrait détacher et faire tomber l'unité principale, causant des blessures.

Utilisez un détergent ménager neutre dilué avec de l'eau pour l'entretien des pièces en plastique (unité principale, etc.) ou du flexible d'alimentation en eau. N'utilisez pas les produits suivants.

Nettoyants WC, nettoyants ménagers, benzène, diluants, nettoyants en poudre ou brosse à récurer en nylon.

Ces produits pourraient endommager ou fissurer le plastique et causer des blessures ou des dysfonctionnements.

Ces produits pourraient endommager le flexible d'alimentation en eau et causer une fuite d'eau.

Pour éviter une brusque fuite d'eau, ne retirez pas le bouchon de vidange avec filtre d'alimentation en eau lorsque le robinet d'arrêt est ouvert.

Cela ferait jaillir l'eau.

(→Reportez-vous à la page 50 pour connaître les instructions de nettoyage du bouchon de vidange avec filtre d'alimentation en eau.)

Ne pliez pas et n'écrasez pas le flexible d'alimentation en eau ; ne l'endommagez pas en le coupant avec un objet tranchant.

Cela pourrait provoquer une fuite d'eau.

N'installez pas la plaque de base, qui n'est pas fixée.

Cela pourrait provoquer des dégâts.

Afin de prévenir toute fuite d'eau éventuelle, fermez toujours le robinet d'arrêt.

Lorsque la température ambiante est susceptible d'être inférieure ou égale à 32 °F (0 °C), prenez les mesures nécessaires pour que le gel n'endommage pas les tuyaux ni les flexibles.

Le gel de l'eau pourrait endommager l'unité principale et les flexibles, provoquant une fuite d'eau.

Régulez la température ambiante pour que les tuyaux et les flexibles ne gèlent pas pendant les mois froids.

Vidangez l'eau.

Si vous n'utilisez pas le produit pendant une période prolongée, fermez le robinet d'arrêt, vidangez l'eau de l'unité principale et du flexible d'alimentation en eau, puis coupez l'alimentation.*1

Lorsque vous utilisez à nouveau le produit, laissez-lui le temps de se remplir d'eau. Sinon, l'eau dans le réservoir pourrait être contaminée et provoquer une inflammation cutanée ou d'autres problèmes.

(→Reportez-vous à la page 54 pour les consignes de remplissage d'eau.)

Laisser le produit sous tension pourrait provoquer un incendie ou une surchauffe.

Lors de l'installation du bouchon de vidange avec filtre d'alimentation en eau, assurez-vous qu'il soit correctement positionné et serré.

Sinon, cela pourrait provoquer une fuite d'eau.

*1 Comment éteindre le produit (→Page 16)



MISE EN GARDE

Si la cuvette est bouchée, coupez l'alimentation*1 et dégagez l'encombrement.

Si la "Chasse d'eau automatique" de la cuvette est mise en marche, elle pourrait engendrer le déversement des eaux usées présentes dans la cuvette, entraînant des dégâts d'eau.

Utilisez un débouchoir à ventouse quelconque pour éliminer le colmatage.

Poussez fermement l'unité principale sur la plaque de base.

Après avoir poussé sur l'unité principale jusqu'à ce que vous entendiez un clic, tirez-la légèrement vers vous pour vous assurer que le produit ne se détache pas. Cela pourrait détacher et faire tomber l'unité principale, causant des blessures.

Vérifiez les signes plus et moins sur les piles avant de les insérer.

Retirez immédiatement les piles déchargées.

En cas de remplacement des piles :

- Remplacez les deux piles par des neuves.
- Utilisez la même marque pour les deux piles neuves (toute marque disponible).

Sinon, cela peut provoquer une fuite du liquide de pile, une surchauffe, une rupture ou prendre feu.

Lorsque le produit ne va pas être utilisé pendant une période prolongée, retirez les piles de la télécommande.

Dans le cas contraire, cela peut provoquer une fuite du liquide de pile.

Consignes de sécurité

DANGER

Pour réduire le risque d'électrocution :

1. N'utilisez pas ce produit pendant que vous prenez un bain.
2. Ne placez pas et n'entreposez pas le produit à un emplacement d'où il peut tomber ou être entraîné dans une baignoire ou dans un évier.

3. Ne posez pas et ne laissez pas tomber le produit dans l'eau ou dans un autre liquide.
4. Ne touchez pas le produit lorsqu'il est tombé dans l'eau. Débranchez-le immédiatement.

AVERTISSEMENT

Pour réduire le risque de brûlure, d'électrocution, d'incendie ou de blessures aux personnes :

1. Une étroite surveillance est nécessaire lorsque ce produit est utilisé par, sur ou à côté des enfants ou des personnes handicapées.
2. Utilisez ce produit uniquement aux fins décrites dans le présent manuel. N'utilisez pas d'accessoires non recommandés par le fabricant.
3. N'utilisez jamais ce produit s'il dispose d'un cordon ou d'une fiche endommagé(e), s'il ne fonctionne pas correctement, s'il est tombé sur le sol ou s'il est endommagé ou s'il est tombé dans l'eau. Renvoyez le produit dans un centre d'entretien pour inspection et réparation.
4. Éloignez le cordon des surfaces chaudes.
5. N'obstruez jamais les ouvertures d'air du produit et ne le placez jamais sur une surface molle telle qu'un lit ou un canapé, où les ouvertures d'air pourraient être obstruées. Débarrassez les ouvertures d'air des peluches, des cheveux et d'autres objets semblables.

6. Ne l'utilisez jamais lorsque vous dormez ou somnolez.
7. Ne laissez jamais tomber ou n'insérez jamais un objet dans une ouverture ou dans un flexible.
8. N'utilisez pas ce produit à l'extérieur. N'utilisez pas ce produit dans les endroits où des aérosols sont en cours de vaporisation et dans les endroits où de l'oxygène est en cours d'administration.
9. Branchez ce produit uniquement sur une prise correctement mise à la terre.
Voir "Instructions de mise à la terre" ci-dessous.
10. Le réservoir doit être rempli uniquement avec de l'eau.

- L'entretien ne doit être effectué que par un représentant autorisé.
- Ce produit est destiné à une utilisation domestique.

Instructions de mise à la terre

Ce produit doit être mis à la terre. Dans le cas d'un court-circuit électrique, la mise à la terre réduit le risque de choc électrique en fournissant un fil d'évacuation pour le courant électrique.

Ce produit est équipé d'un cordon comportant un conducteur de terre et une prise de mise à la terre.

La fiche doit être branchée dans une prise correctement installée et mise à la terre.

 **DANGER** - Une utilisation inappropriée de la fiche de mise à la terre peut entraîner un risque de choc électrique.

Si la réparation ou le remplacement du cordon ou de la fiche est nécessaire, ne branchez pas le câble de mise à la terre sur une borne à tête plate.

Si vous ne comprenez pas entièrement les instructions de mise à la terre, ou si vous vous demandez si le produit est convenablement mis à la terre, vérifiez auprès d'un électricien qualifié ou d'un technicien du service après-vente.

CONSERVEZ CES INSTRUCTIONS

Précautions d'utilisation

Prévention des dommages

Essuyez les zones en plastique, telles que l'unité principale et la télécommande, avec un chiffon doux et humide bien essoré.

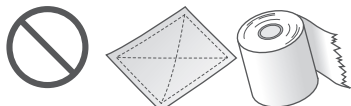

Chiffon ou morceau de tissu sec

Ne vous adossez pas contre le couvercle.



Prévention des dysfonctionnements et des pannes

Coupez l'alimentation s'il y a un risque de foudre.*1

N'utilisez pas de housse de siège de la toilette ou de couvercle.

Les capteurs de siège risquent de ne pas fonctionner correctement.

De plus, la lunette et le couvercle risquent de ne pas se relever ou se rabattre correctement.

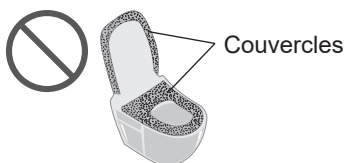

Ne pas uriner sur l'unité principale, le siège de la toilette ou la buse.

Ceci risquerait d'entraîner une panne ou une décoloration.

N'appuyez pas trop fort sur les boutons de la télécommande.

Lorsque vous utilisez un nettoyeur WC, rincez-le dans un délai de 3 minutes, puis laissez le siège de la toilette et le couvercle relevés.

De la vapeur de nettoyeur WC pénétrant dans l'unité principale pourrait provoquer un dysfonctionnement.

► Essayez le produit éventuellement déposé sur la cuvette.

Remarque : Si "Chasse d'eau automatique couvercle fermé" (→ Pages 32, 33) est activée et que vous utilisez la télécommande pour tirer la chasse, la lunette et le couvercle se ferment avant l'activation de la chasse. Après le nettoyage de la cuvette, relevez le couvercle et la lunette.

N'utilisez pas le produit si le couvercle a été retiré.

Ne pas exposer le produit aux rayons du soleil.

Cela pourrait provoquer des changements de couleur, rendre la température du siège de la toilette chauffante irrégulière, ou provoquer un dysfonctionnement de la télécommande.

Elles pourraient également provoquer un dysfonctionnement du produit en raison d'une variation de la température.

N'utilisez pas de radios, etc. à proximité du produit.

Le produit pourrait causer des interférences avec le signal radio.

Si vous utilisez un siège d'appoint pour les enfants ou une chaise haute souple, l'enlever après utilisation.

Sinon, cela pourrait empêcher l'utilisation de certaines fonctions.

N'appuyez pas fortement sur la télécommande.

Risque de dysfonctionnement.

► Pour éviter que la télécommande ne tombe, rangez-la dans son support lorsque vous ne l'utilisez pas. Veillez à ne pas l'exposer au contact de l'eau.

Ne placez rien sur la lunette. N'appuyez pas non plus sur la lunette avec la main.

Cela pourrait activer le capteur de siège, mouiller le sol en cas de pression sur les touches de la télécommande et de sortie d'eau chaude de la buse.

*1 Comment éteindre le produit (→Page 16)

Précautions d'utilisation

Prévention des dysfonctionnements

N'obstruez pas le capteur de présence ni l'émetteur ou le récepteur de la télécommande.

À propos des capteurs de présence

Deux types de capteurs de présence sont utilisés.

Le capteur de présence A détecte les changements de chaleur.

- La détection peut être difficile lorsque la température de la pièce dépasse 86 °F (30 °C), par exemple pendant l'été.
- Si la lumière du soleil arrive directement sur le capteur ou si un chauffage est utilisé dans la pièce, la chaleur peut entraîner une détection incorrecte par le capteur, entraînant le fonctionnement automatique de fonctions telles que le relevage et le rabattage automatiques du couvercle.
- Lorsque la porte de la pièce est ouverte, le capteur peut détecter les personnes qui passent devant ou à côté des toilettes.

Le capteur de présence B détecte la présence d'une personne debout devant la cuvette.

- Il émet un faisceau infrarouge comme indiqué sur la figure ci-dessous. Le capteur permet de détecter si une personne se tient dans le faisceau infrarouge.
- * Le capteur peut avoir des difficultés à détecter une personne de petite taille, comme un enfant.

Capteur de présence A
(Détecte les changements de chaleur)



Capteur de présence B
(Détecte la présence d'une personne à proximité)



À propos du capteur de siège intégré

Lorsque vous vous asseyez sur la lunette, le capteur de siège s'active, vous permettant d'utiliser diverses fonctions.

(Le DEODORIZER se met en marche lorsque le capteur de siège détecte une présence.)

Asseyez-vous de sorte que votre peau soit en contact direct avec le capteur de siège.

Le capteur de siège risque de ne pas fonctionner correctement si une housse de siège ou un vêtement se trouve sur la lunette. Le capteur de siège peut ne pas fonctionner correctement lors de l'utilisation du siège rehausseur pour enfant, empêchant l'ouverture automatique du couvercle.

- Désactivez "Ouverture / Fermeture automatique" avant utilisation.

La projection de gouttelettes d'eau sur le capteur de siège peut entraîner le dysfonctionnement de l'unité principale.

- Veillez à essuyer les gouttelettes d'eau présentes sur le capteur.

N'utilisez pas d'articles à l'origine de dommages, comme du papier toilette. (→Page 43)

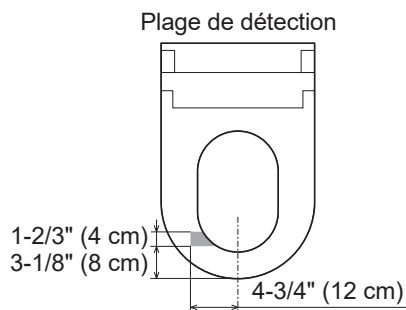

Noms des pièces

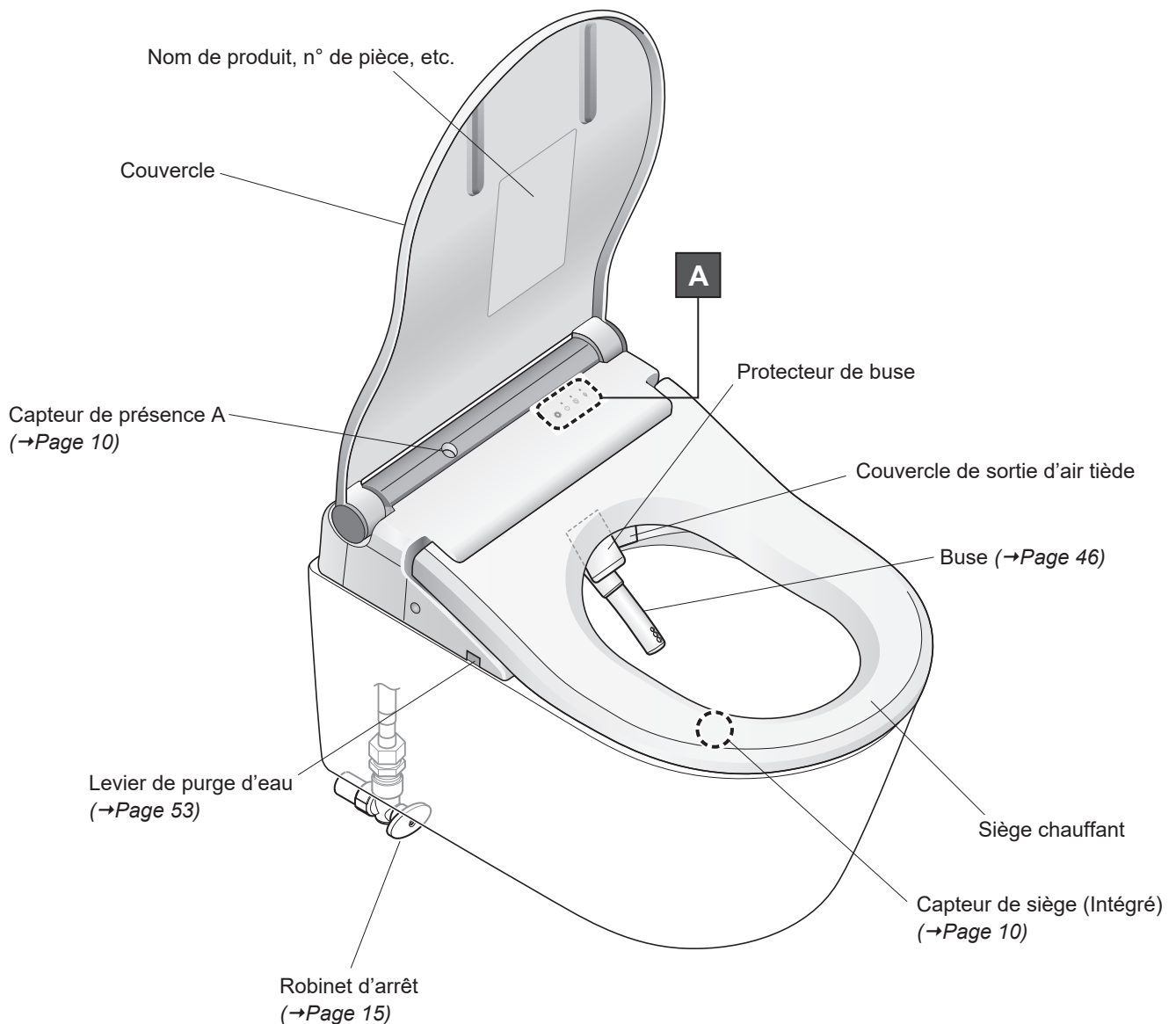

A: Affichage principal

Indicateur NETTOYAGE

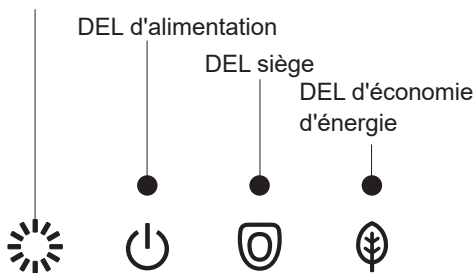

L'indicateur NETTOYAGE et tous les témoins sont allumés sur la figure

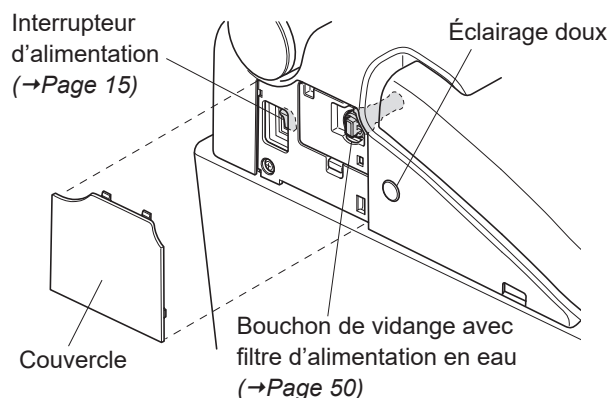
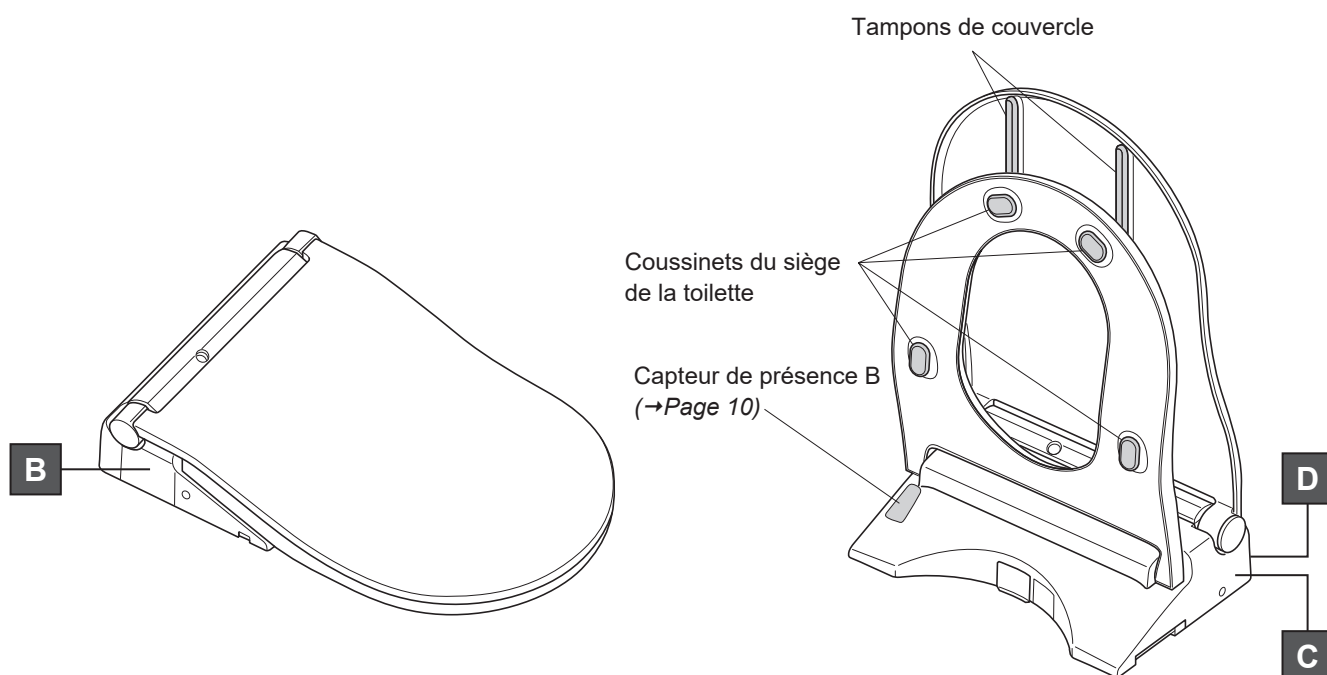
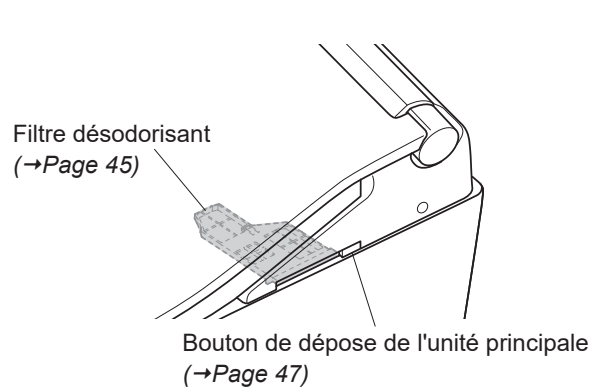
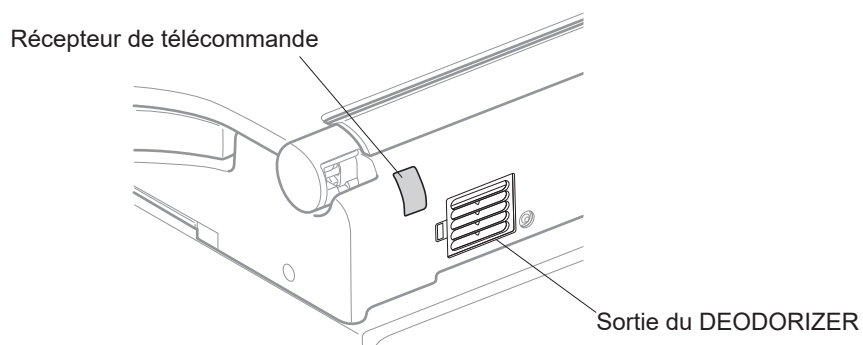
B: Panneau latéral de l'unité principale**C: Côté droit de l'unité principale****D: Panneau arrière de l'unité principale**

Les descriptions contenues dans le présent manuel se fondent sur les illustrations des modèles SW4547AT60N, SW4547AT60. La forme du siège des toilettes et la forme du couvercle varient selon le modèle.

Préparation

Première utilisation du produit

1. Insertion des piles

1.1 Retirez la télécommande de son support.

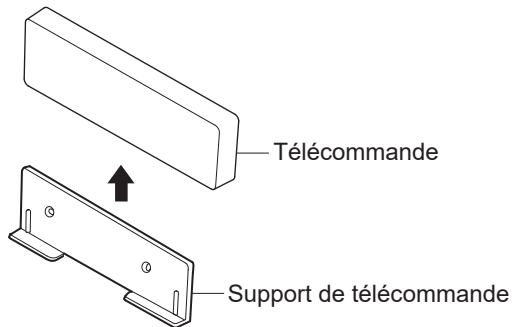

1.2 Ouvrez le couvercle des piles et insérez deux piles AAA. Après avoir mis les piles en place, fermez le couvercle des piles.

Face arrière de la télécommande

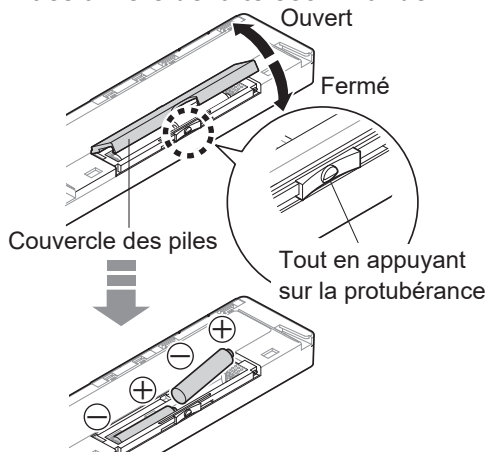

- Lorsque les piles sont correctement chargées, tous les voyants de la télécommande s'allument pendant environ 2 s.

1.3 Placez la télécommande dans son support.

À propos des piles

Utilisez des piles alcalines sèches.

Assurez-vous de suivre les "Consignes de sécurité" pour éviter que les piles ne s'endommagent ou ne fuient. (→Pages 5, 7)

Si la télécommande est sécurisée pour éviter tout vol

- 1) Tenez la télécommande et retirez les attaches du support. (en deux endroits, gauche et droite)

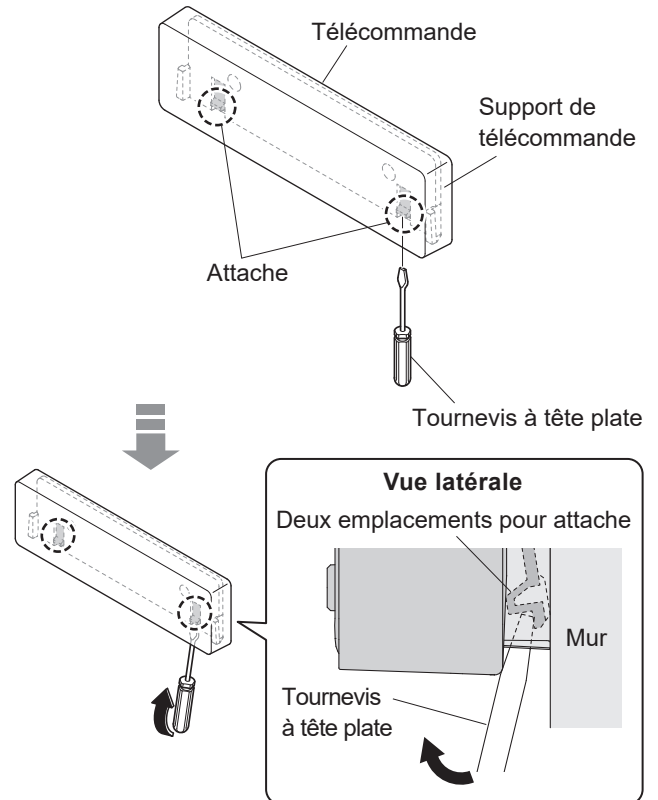

- 2) Retirez la télécommande de son support.

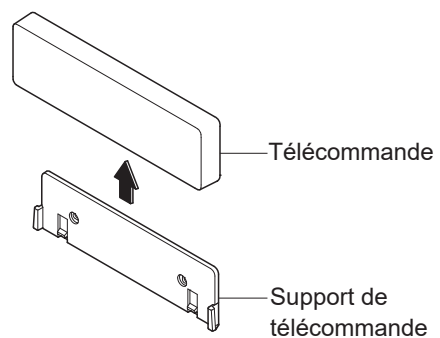

Pour fixer à nouveau la télécommande

Placez la télécommande dans son support.

2. Mise sous tension

2.1 Activez le disjoncteur sur panneau de répartition.

- ▶ La buse de lavage sort, puis rentre.

2.2 Vérifiez que la DEL "Marche" s'allume.

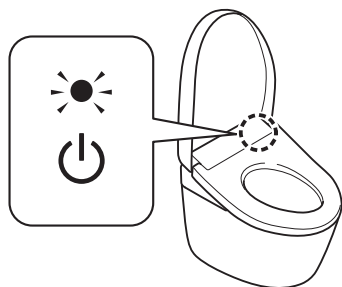

Si le voyant est éteint

1) Retirez le couvercle du côté gauche de l'unité principale et actionnez l'interrupteur d'alimentation sur ALLUMÉ.

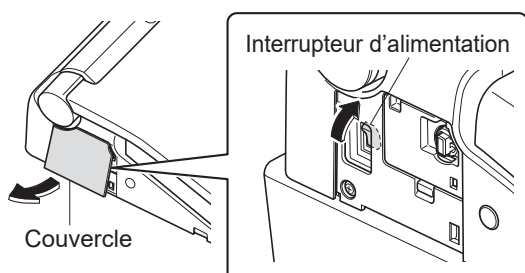

2) Réinstallez le couvercle.

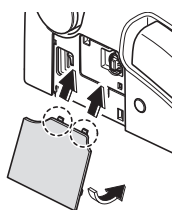

Si le voyant est éteint, mais l'interrupteur d'alimentation est "ALLUMÉ"



Mettez l'interrupteur d'alimentation sur "ALLUMÉ" en utilisant la télécommande.

À activer sur la face arrière de la télécommande

- 1)  Appuyez sur le bouton "Bouton ALLUMÉ/ ÉTEINT" pendant environ 3 secondes ou plus.



À activer sur la face avant de la télécommande

Recommandé si la télécommande est sécurisée pour éviter tout vol, etc.

- 1)  et  Appuyez et maintenez enfoncés le bouton "Arrêt" et le bouton "Réglage de la pression de l'eau +" simultanément jusqu'à ce que les DEL de la télécommande s'allument ou clignotent. (environ 10 secondes)

Vérifiez



- 2)  Appuyez sur le bouton du "Réglage de la pression de l'eau +".
- 3)  Appuyez sur le bouton du "Réglage de la pression de l'eau -".
- 4)  Appuyez sur le bouton du "Réglage de la pression de l'eau +".

3. Ouvrez le robinet d'arrêt

3.1 Ouvrez complètement le robinet d'arrêt.

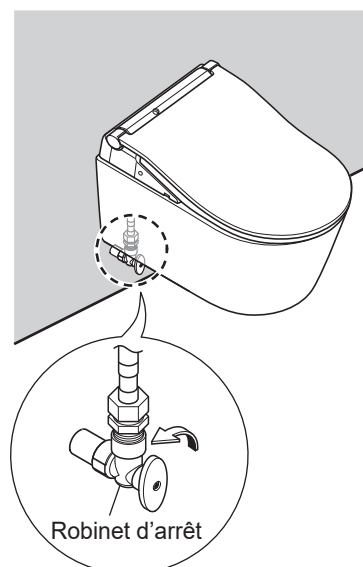

Préparation

Comment éteindre le produit

Pour désactiver l'alimentation ÉTEINT

- 1) Retirez le couvercle du côté gauche de l'unité principale, et actionnez l'interrupteur d'alimentation sur ÉTEINT.

► Le DEL "Marche" n'est pas allumée.

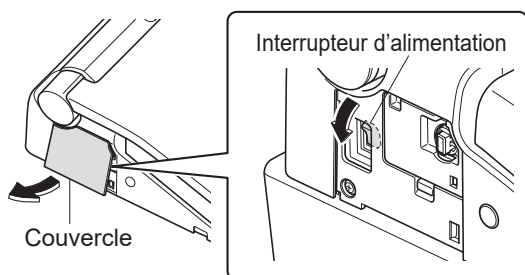

- 2) Réinstallez le couvercle. (→Page 15)

Fonctionnement de base

Mécanisme des fonctions automatiques

De l' "EWATER+" est utilisé automatiquement pour nettoyer la douchette et la cuvette.

1. Lorsque vous vous approchez



Relevage et rabattage auto du couvercle
NETTOYAGE automatique de la cuvette

Relevage et rabattage auto du couvercle

Le couvercle se relève

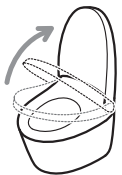

Lorsque les toilettes sont utilisées en position debout

Relevage de la lunette avec la télécommande.

NETTOYAGE automatique de la cuvette

PREMIST - Pulvérisation de brume d'eau



L'éclairage de la cuvette s'allume

Une brume est automatiquement pulvérisée à l'intérieur de la cuvette pour rendre plus difficile l'adhérence de la saleté.

2. Lorsque vous vous asseyez*1



DEODORIZER

DEODORIZER

Démarre le **DEODORIZER**



Élimination des odeurs dans la cuvette.

Remarque : Le filtre désodorisant doit être entretenu régulièrement. (→Page 45)

3. Lorsque vous vous levez*1



AUTO POWER DEODORIZER

Chasse d'eau automatique

NETTOYAGE automatique de la buse

NETTOYAGE automatique de la cuvette

Ouverture / fermeture

automatique **ALLUMÉ/ÉTEINT**

AUTO POWER DEODORIZER

Après environ 10 secondes

Démarre le **AUTO POWER DEODORIZER**



La pulvérisation s'arrête environ 60 secondes après que vous vous soyez levé de la lunette.

Chasse d'eau automatique

Après environ 10 secondes

La chasse d'eau est actionnée*2

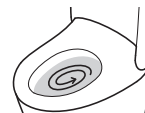

Remarque : La chasse est actionnée en fonction du temps passé assis sur la lunette.

- Une chasse d'eau partielle se déclenche s'il s'est écoulé entre 6 et 30 secondes.
- Une chasse d'eau complète se déclenche s'il s'est écoulé 30 secondes ou plus.

*1 L'eau jaillit d'autour de la buse.

*2 Vous pouvez modifier les réglages pour fermer le couvercle avant le nettoyage de la cuvette. (→Page 32)

Fonctionnement de base

NETTOYAGE automatique de la buse

Uniquement lorsque les fonctions de nettoyage sont utilisées.

Après environ 25 secondes

La buse, qui sort de la base, s'étend pour se nettoyer avec "EWATER+"^{*1}



L'éclairage de la cuvette s'allume

Remarque : "EWATER+" peut également être activé tout en appuyant sur le bouton de la télécommande. (→Page 21 "NETTOYAGE de la buse")

NETTOYAGE automatique de la cuvette

Après le nettoyage de la buse

"EWATER+" l'humidification est vaporisée sur la cuvette^{*1}



L'éclairage de la cuvette s'allume

Remarque : Si les fonctions de lavage ne sont pas utilisées, une brume EWATER+ est effectuée environ 25 secondes après que vous vous soyez levé de la lunette.

Remarque : "EWATER+" peut également être activé tout en appuyant sur le bouton de la télécommande. (→Page 45 "Pulvérisation manuelle")

Relevage et rabattage auto du couvercle ^{*2}

90 secondes environ après s'être levé

Le couvercle se rabat ^{*2}

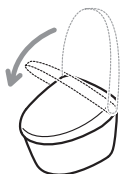

4. Lorsque vous vous éloignez



Chasse d'eau automatique

Relevage et rabattage auto du couvercle

Lorsque les toilettes sont utilisées en position debout

Chasse d'eau automatique

3 secondes environ après que l'utilisateur s'est éloigné d'environ 1 ft (environ 30 cm) de la cuvette

La chasse d'eau est actionnée ^{*2}



Petite chasse d'eau.

Relevage et rabattage auto du couvercle

90 secondes environ après que l'utilisateur s'est éloigné d'environ 1 ft (environ 30 cm) de la cuvette

Le couvercle et la lunette se rabattent ^{*3}



Le fonctionnement sous les réglages par défaut est décrit dans "Mécanisme des fonctions automatiques".

Ils peuvent changer.

(→Pages 26–41 "Modification des paramètres")

*1 Si la fonction de lavage (Lavage arrière, Lavage avant, etc.) n'est pas utilisée pendant 8 heures environ, les opérations ci-dessus sont réalisées.

•NETTOYAGE automatique de la buse : La buse est nettoyée automatiquement avec EWATER+ et l'eau jaillit autour de la buse.

•NETTOYAGE automatique de la cuvette : Une brume EWATER+ est vaporisée automatiquement dans la cuvette.

18 *2 Vous pouvez modifier les réglages pour fermer le couvercle avant le nettoyage de la cuvette. (→Page 32)

Que signifie "EWATER+" ?

"EWATER+" permet les fonctions d'autonettoyage à fonctionner efficacement et en empêchant l'accumulation de saleté pouvant provoquer des taches.

- "EWATER+" est générée à partir de produits chimiques déjà présents dans l'eau du robinet.
- Le nettoyage avec EWATER+ permet de réduire les surfaces sales, mais ne rend pas le nettoyage facultatif.
- L'effet d'un rinçage avec EWATER+ peut varier en fonction de la fréquence d'utilisation des toilettes et d'autres conditions.

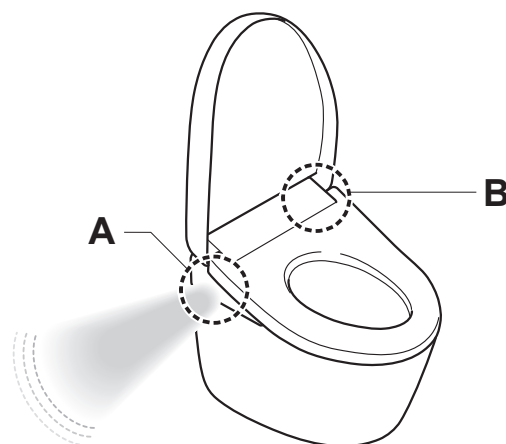

A Éclairage doux

Éclairage de la pièce avec une lumière douce.

S'allume lorsque vous vous approchez de la cuvette et s'éteint lorsque vous vous en éloignez et qu'un certain temps s'est écoulé.

Remarque : Vous pouvez activer ou désactiver "Éclairage doux" (→Page 38)

B Indicateur NETTOYAGE

S'allume pour indiquer que les fonctions "NETTOYAGE automatique de la cuvette", "DEODORIZER", "NETTOYAGE automatique de la buse" et "Pulvérisation manuelle" sont activées.

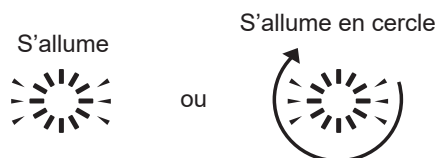

(S'allume uniquement lorsque la lunette des toilettes n'est pas utilisée)*4

Remarque : Vous pouvez activer ou désactiver l'"Indicateur de NETTOYAGE". (→Page 39)

*3 Lorsque vous n'êtes pas assis sur la lunette, que vous vous asseyez brièvement ou que vous vous tenez brièvement debout face à la cuvette, il faut environ 5 min avant que le couvercle ne se rabatte automatiquement.





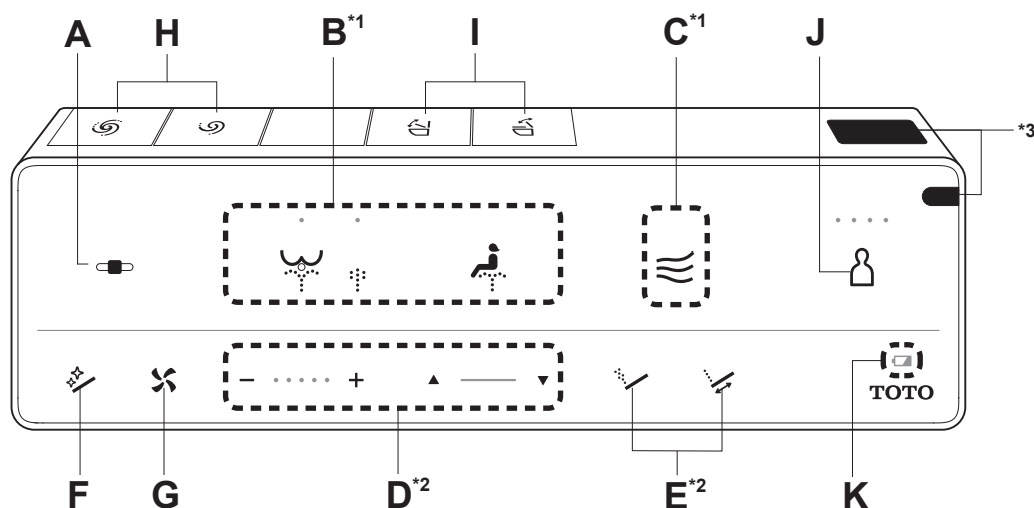

*4 Sauf "Pulvérisation manuelle"

Fonctionnement de base

Utilisation de la télécommande



Utilisez les commandes de la télécommande ; un bip retentit lorsque l'unité principale reçoit le signal.

- | | |
|----------------------------------------------------------------------------------------------------------------------------------------------------------------------------------------------------------------------------------------------------------------------------------------------------------------------------------------------------------------------------------------------------------------------------------------------------------------------------------------------------------------------------------------------------------------------------------------------------------------------------------------------------------------------------------------------------------------------------------------------------------------------------------------------------------------------------------------------------------------------------------------------------------------|---------------------------------------------------------------------------------------------------------------------------------------------------------------------------------------------------------------------------------------------------------------------------------------------------------------------------------------------------------------------------------------------------------------------------------------------------------------------------------------------------------------------------------------------------------------------------------------------------------------------------------------------------------------------------------------------------------------------------------------------------------------------------------------------------------------------------------------------------------------------------------------------------------------------------|
| <p>A ■ Arrêt
Arrête le fonctionnement de B ou D.</p> <hr/> <p>B  Lavage arrière
Vous nettoie le postérieur.</p> <p> Lavage arrière doux
Lavage arrière avec une pression d'eau modérée.</p> <p>Le réglage bascule entre  et  chaque fois que  vous appuyez sur le bouton.</p> <hr/> <p> Lavage avant
Hygiène féminine (bidet).</p> | <p>D Réglage de la pression de l'eau</p> <p>— + Vous pouvez régler la pression de l'eau de un à cinq niveaux. [-] Plus faible, [+] Plus fort</p> <p>Après avoir appuyé sur le bouton "Réglage de la pression de l'eau", la position réglée s'allumera pendant 10 secondes.</p> <hr/> <p>Réglage de la position de la buse</p> <p>▲ ▼ Vous pouvez régler la position de lavage sur 5 points différents entre l'avant et l'arrière, utilisant les boutons [▲] et [▼].</p> <p>Une fois l'utilisation de la télécommande terminée, les réglages reviendront au réglage initial (3ème position) après un certain temps, ne dépassant pas 5 minutes au maximum.</p> <p>Si vous ne voulez pas revenir en 3ème position (→Page 40)</p> <p>Remarque : Asseyez-vous bien à l'arrière du siège de la toilette pour faciliter le réglage de la position de la buse et pour réduire les éclaboussures.</p> |
| <p>C  Séchage à l'air tiède
Séchage arrière.</p> | |

*1 Utilisation impossible si le capteur de siège ne fonctionne pas. Asseyez-vous de façon à ce que votre peau soit en contact direct avec le capteur du siège. (→Page 10)

*2 Ces boutons et leurs fonctions peuvent être actionnés tout en utilisant B.

*3 Transmetteur de télécommande.

- E**
-  **Lavage à impulsions**
La pression du jet d'eau de lavage alterne entre faible et forte.
-
-  **Lavage oscillant**
La buse se déplace d'avant en arrière pour un meilleur lavage.

Remarque : Asseyez-vous bien à l'arrière du siège de la toilette pour faciliter le réglage de la position de la buse et pour réduire les éclaboussures.



- F**
-  **NETTOYAGE de la buse**
Nettoie la buse avec "EWATER+"⁵.



Après le nettoyage de la buse, l'eau sort de la buse.

Remarque : La buse peut se nettoyer automatiquement en utilisant la fonction de Lavage. (Lavage arrière, Lavage avant, etc.). (→Pages 18, 36 "NETTOYAGE automatique de la buse")

Remarque : Pour nettoyer la buse lorsqu'elle est déployée. (→Page 46 "Nettoyage de la buse")

- G**
-  **POWER DEODORIZER**
Appuyez sur le bouton pour augmenter la puissance d'aspiration et éliminer les odeurs.
- Ne peut être utilisé que si vous êtes assis sur le siège des toilettes.
- S'arrête automatiquement au bout de 60 secondes si on le laisse en marche.

- H** **Chasse d'eau**
-  **Chasse d'eau complète**^{*4}
Réalise une chasse d'eau complète.
-  **Chasse d'eau partielle**^{*4}
Petite chasse d'eau.

- I**
-  **Ouverture et fermeture du couvercle des toilettes**
Ouvre et ferme le couvercle des toilettes.
-  **Relevage et rabattage de la lunette**
Relevage et rabattage de la lunette.

- J**
-  **Paramètre personnel**
- Jusqu'à quatre personnes peuvent enregistrer leurs paramètres préférés de "Pression de l'eau", "Position de la buse" et "Température d'eau chaude". (→Pages 40, 41)

Utilisation

- Appuyez sur le bouton pour allumer la DEL de l'emplacement de votre réglage.
 - ○ ○ ○ S'inscrire 1
 - ● ○ ○ S'inscrire 2
 - ● ● ○ S'inscrire 3
 - ● ● ● S'inscrire 4
- Pulse el botón de lavado que desea utilizar ("Lavado posterior", etc.)

- K**
-  **Marque d'avertissement de pile faible**
(→Page 51)

*4 Vous pouvez modifier les réglages pour fermer le couvercle avant le nettoyage de la cuvette. (→Page 32)

*5 Que signifie "EWATER+" ? (→Page 19)

Fonctionnement de base

Utilisation de la télécommande (Fortsetzung)

Face arrière de la télécommande



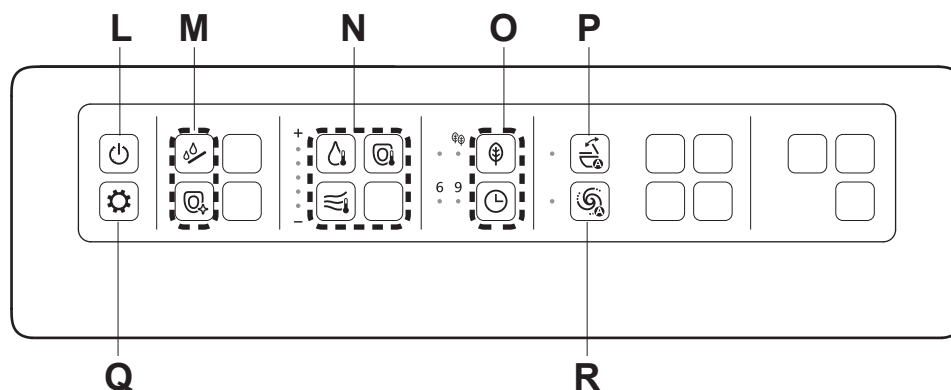







Suppression du contrôle à distance (→Page 14)



Utilisez les commandes de la télécommande ; un bip retentit lorsque le unité principale reçoit le signal.

Ce chapitre présente les réglages qui peuvent être effectués avec la télécommande.

Reportez-vous aux pages correspondantes pour une description détaillée.

<p>L</p> 	<p>Bouton "ALLUMÉ/ÉTEINT"</p> <p>Appuyez pendant 3 secondes ou plus pour activer ou désactiver le fonctionnement du laveur.</p> <p>► Si la télécommande est sécurisée pour éviter tout vol.</p> <p>(→Page 15 Étape 2-2.2)</p>	<p>O</p>  <p>Économie d'énergie automatique / Économie d'énergie automatique+</p>  <p>Économie d'énergie temporisée</p> <p>Économie d'énergie (→Pages 30, 31)</p>
<p>M</p>  	<p>Nettoyage de la buse</p> <p>(→Page 46)</p> <p>Pulvérisation manuelle</p> <p>La brume "EWATER+"*1 est pulvérisée dans la cuvette.</p> <p><i>Remarque : Il ne peut pas être utilisé lorsque la buse est éteinte ou lorsque vous êtes assis sur le siège de toilette.</i></p>	<p>P</p>  <p>Ouverture/fermeture automatique ALLUMÉ/ÉTEINT</p> <p>Modification des paramètres</p> <p>(→Page 34)</p>
<p>N</p>   	<p>Température de l'eau chaude</p> <p>Température du siège de la toilette</p> <p>Température de l'air de séchage</p> <p>Régler les températures (→Pages 24, 25)</p>	<p>Q</p>  <p>Confirmation de réglage</p> <p>Le réglage actuel est reconnaissable grâce aux témoins.</p> <hr/> <p>R</p>  <p>Chasse d'eau automatique ALLUMÉ/ÉTEINT</p> <p>Modification des paramètres</p> <p>(→Page 31)</p>

*1 Que signifie "EWATER+" ? (→Page 19)

Réglage de la température

Eau chaude, siège des toilettes, séchage

Cinq différents niveaux de température de élevé à faible, ainsi que "ÉTEINT", peuvent être configurés.

Face arrière de la télécommande

Suppression du contrôle à distance (→Page 14)

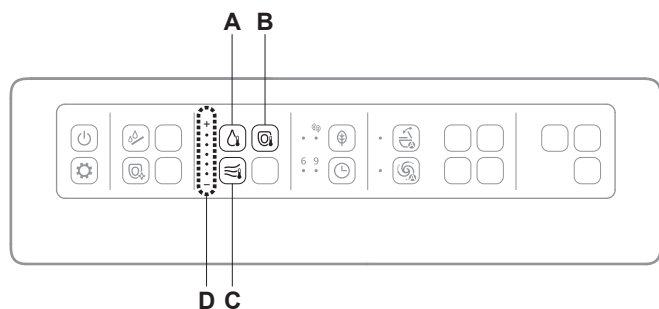

- A Bouton de température de l'eau chaude**
(Lorsque vous voulez régler la température de l'eau chaude)
- B Bouton de température du siège de la toilette**
(Lorsque vous voulez régler la température du siège de la toilette)
- C Bouton de température de l'air de séchage**
(Lorsque vous voulez régler la température de l'air de séchage)
- D Affichage du niveau de température du bouton enfoncé**

Réglage de la température

- 1.** Retirez la télécommande de son support.
 - ▶ Si la télécommande est sécurisée pour éviter tout vol. (→Page 14)
- 2.** Choisissez et appuyez sur le bouton de la température que vous voulez régler pour (le bouton "Température du siège de la toilette"), (le bouton "Température de l'eau chaude") et (le bouton "Température de l'air de séchage").
 - ▶ Le niveau de température actuel apparaît.

- 3.** Appuyez plusieurs fois sur le bouton sélectionné à l'étape 2 jusqu'à ce que le niveau de température souhaité s'allume.

▶ Le réglage bascule à chaque pression du bouton

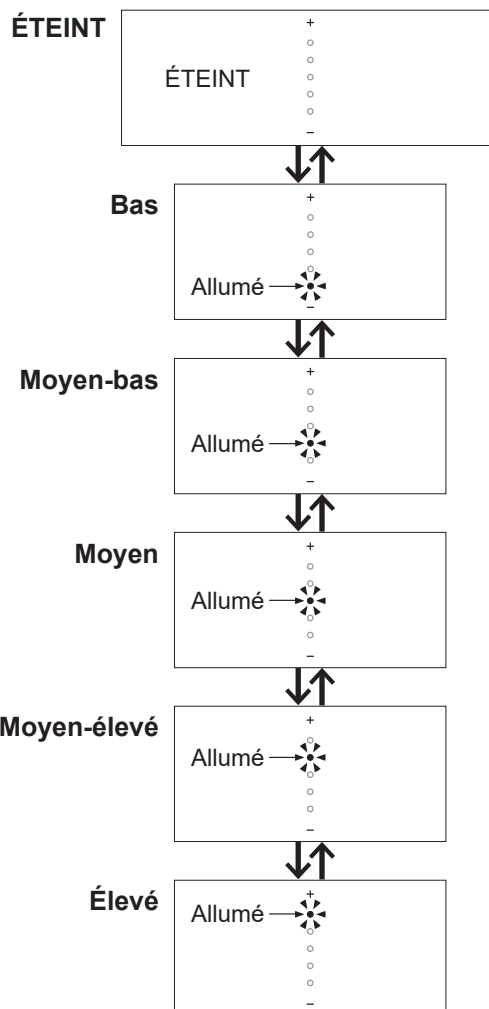

Réglage terminé

- ▶ Lorsque la température du siège est réglée, la DEL siège s'allume.



Si le réglage de la température ne réchauffe pas le siège de la toilette.

▶ La fonction d'économie d'énergie est-elle activée ? (→Pages 28, 29)

Remarque : Le "Séchage" ne peut pas être "ÉTEINT".

Si vous n'appuyez pas sur le bouton pendant environ 10 secondes, la LED de "Réglage de la température" s'éteindra mais le paramètre sera conservé.

Si la LED de "Réglage de la température" s'éteint avant la fin du réglage, recommencez depuis l'étape 2.



4. Placez la télécommande dans son support.

- ▶ Si la télécommande est sécurisée pour éviter tout vol. (→Page 14)

Pour désactiver les réglages de la température de l'eau chaude*1 et de la température du siège de la toilette

1. Retirez la télécommande de son support.

- ▶ Si la télécommande est sécurisée pour éviter tout vol. (→Page 14)

2. Sélectionnez le bouton de température que vous voulez désactiver ("ÉTEINT") pour  (bouton "Température du siège de la toilette"),  (bouton "Température de l'eau chaude") et appuyez dessus.

- ▶ Le niveau de température actuel apparaît.

3. Appuyez plusieurs fois sur le bouton sélectionné à l'étape **2** jusqu'à ce que le réglage du niveau de température soit ÉTEINT.

- ▶ Le réglage bascule à chaque pression du bouton

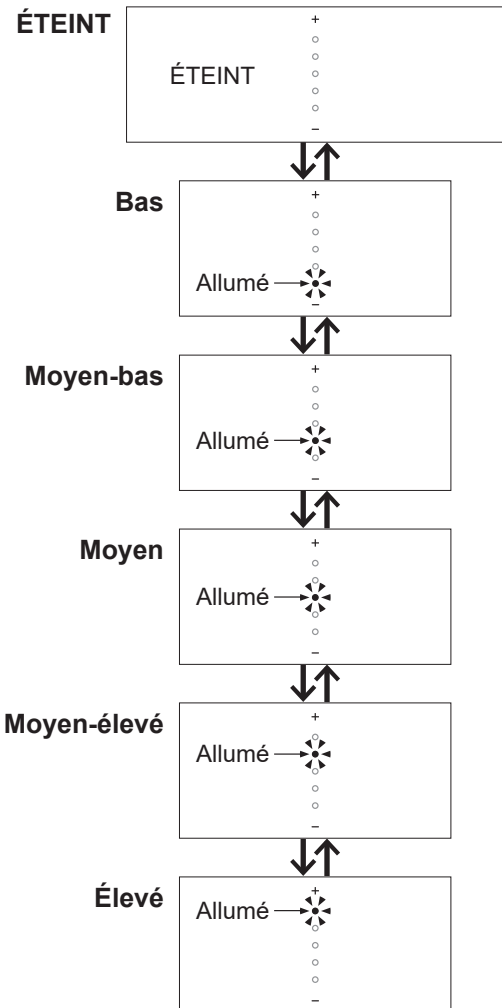

Réglage terminé

- ▶ Lorsque la température du siège est coupée, la DEL siège n'est pas allumée.



Remarque : Le "Séchage" ne peut pas être "ÉTEINT".

4. Placez la télécommande dans son support.

- ▶ Si la télécommande est sécurisée pour éviter tout vol. (→Page 14)

*1 Pour éviter la condensation, la température de l'eau ne descend pas en dessous de 68 °F (20 °C) même réglée sur "ÉTEINT".

Modification des paramètres

Liste des paramètres

Types de réglages	Réglages disponibles En gras : Réglages initiaux
Économie d'énergie automatique (→Page 30)	ALLUMÉ/ ÉTEINT
Économie d'énergie automatique+ (→Page 30)	ALLUMÉ/ ÉTEINT
Économie d'énergie temporisée (→Page 31)	6H/9H/ ÉTEINT
Chasse d'eau automatique (→Page 31)	ALLUMÉ / ÉTEINT
Délai de la chasse d'eau automatique (→Page 32)	ENSEMBLE 1/ ENSEMBLE 2 /ENSEMBLE 3
Chasse d'eau automatique couvercle fermé (→Page 32)	ALLUMÉ/ ÉTEINT
Relevage et rabattage auto du couvercle (→Page 34)	ALLUMÉ / ÉTEINT
Rabattage automatique retardé (→Page 34)	ENSEMBLE 1/ ENSEMBLE 2
Relevage automatique retardé (→Page 35)	ENSEMBLE 1 /ENSEMBLE 2/ENSEMBLE 3
Siège/couvercle (→Page 35)	Couvercle /Siège · Couvercle
NETTOYAGE automatique de la buse (→Page 36)	ALLUMÉ / ÉTEINT
NETTOYAGE automatique de la cuvette (→Page 36)	ALLUMÉ / ÉTEINT
DEODORIZER (→Page 37)	ALLUMÉ / ÉTEINT
AUTO POWER DEODORIZER (→Page 37)	ALLUMÉ / ÉTEINT
Éclairage doux (→Page 38)	ALLUMÉ / ÉTEINT
Lumière de cuvette (→Page 38)	ALLUMÉ / ÉTEINT
Indicateur NETTOYAGE (→Page 39)	ALLUMÉ / ÉTEINT
Bip (→Page 39)	ALLUMÉ / ÉTEINT *1
Réglage de la pression/position (→Page 40)	ALLUMÉ/ ÉTEINT
Paramètre personnel (→Page 40)	ALLUMÉ / ÉTEINT
Enregistrement des paramètres personnels (→Page 41)	S'inscrire 1/S'inscrire 2 S'inscrire 3/S'inscrire 4

*1 Le bip retentit lorsque des paramètres sont modifiés, même si le bip est désactivé. (sauf pour le "Réglage de la pression/position", "Paramètre personnel")

Configuration avec les boutons à l'avant de la télécommande

Durant l'étape 1, appuyez sur les boutons durant plus de 10 secondes pour entrer dans les paramètres.

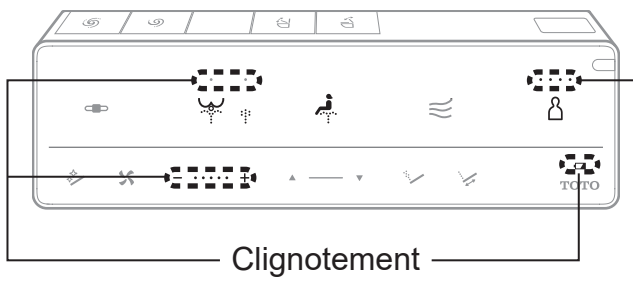

Vérifiez

■ Appuyez sur le bouton "Arrêt" pendant 10 secondes ou plus. 

■ et + Appuyez sur le bouton "Arrêt" et le bouton "Réglage de la pression de l'eau +" en même temps pendant 10 secondes ou plus. 

Remarque : Pendant le réglage, si vous n'appuyez pas sur le bouton suivant dans les 60 secondes qui suivent, le voyant arrêtera de clignoter.

Si vous ne parvenez pas à effectuer le réglage, recommencez depuis l'étape 1.

Configuration avec les boutons à l'arrière de la télécommande

Face arrière de la télécommande

Suppression du contrôle à distance (→Page 14)

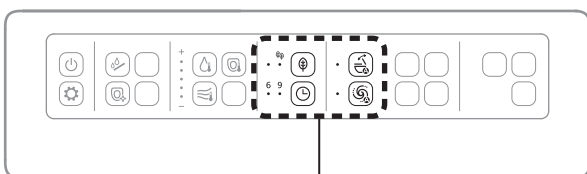

Utilisez la DEL pour vérifier les paramètres.

► Boutons utilisés pour la configuration des paramètres (→Pages 30–41)

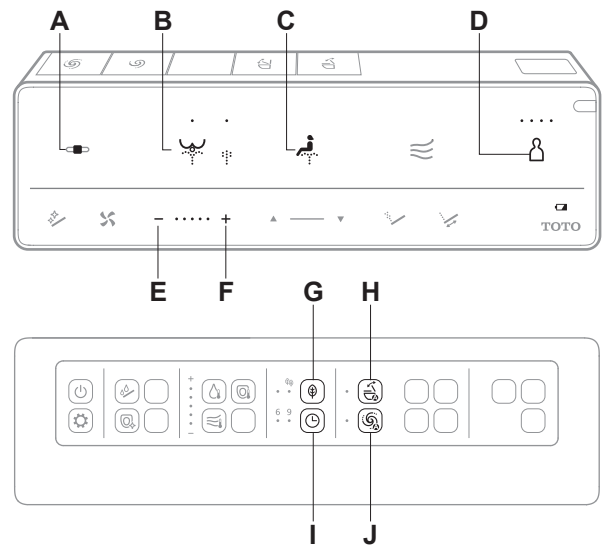

- A Bouton arrêt
- B Bouton lavage arrière
- C Bouton lavage avant
- D Bouton paramètre personnel
- E Bouton réglage de la pression de l'eau -
- F Bouton réglage de la pression de l'eau +
- G Bouton économie d'énergie automatique
- H Bouton ouverture / fermeture automatique
- I Bouton économie d'énergie temporisée
- J Bouton chasse d'eau automatique

Modification des paramètres

Fonctions d'économie d'énergie

Vous pouvez sélectionner "Économie d'énergie automatique", "Économie d'énergie automatique+" ou "Économie d'énergie temporisée".

Pour économiser de l'énergie, la température du siège de la toilette baisse (ou "ÉTEINT").

Remarque : Même en cas d'activation du mode éco (c'est-à-dire avec la température de chauffage du siège de la toilette réglée sur un niveau bas (Faible) ou désactivée (ÉTEINT)), le siège de la toilette est chauffée à la température réglée pendant environ 15 minutes.

L'affichage du témoin sur l'affichage principal revient à la configuration lorsque le mode éco est activé.

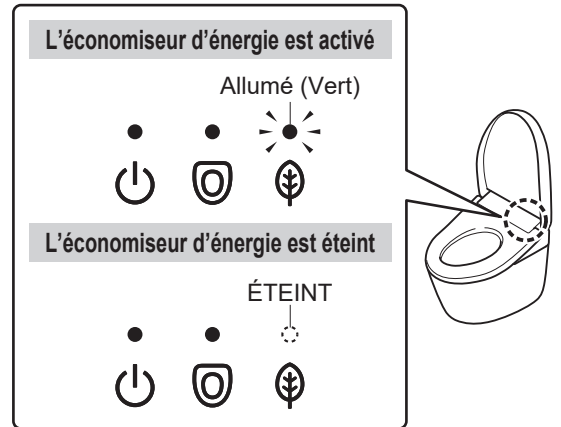

Économie d'énergie automatique

Vous voulez que le produit économise de l'énergie automatiquement.

Le produit détecte les périodes de moindre utilisation et diminue automatiquement la température du siège de la toilette.

Il faut environ 10 jours pour que le produit détermine les périodes de moindre utilisation.

Lorsque le mode d'économie d'énergie est en fonction

Affichage principal

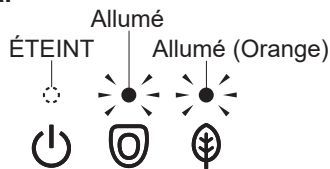

Chauffage du siège de la toilette



Économie d'énergie automatique+

Vous voulez économiser plus d'énergie.

En plus du "Économie d'énergie automatique", le chauffage du siège de la toilette est automatiquement éteint pendant les périodes durant lesquelles la toilette n'est pas utilisée.

Lorsque le mode d'économie d'énergie est en fonction

Affichage principal

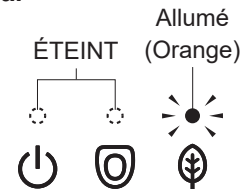

Chauffage du siège de la toilette

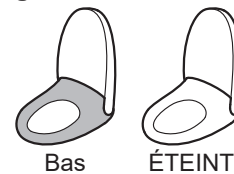

Exemple

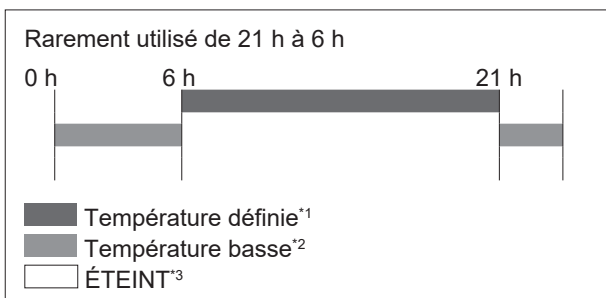

Exemple

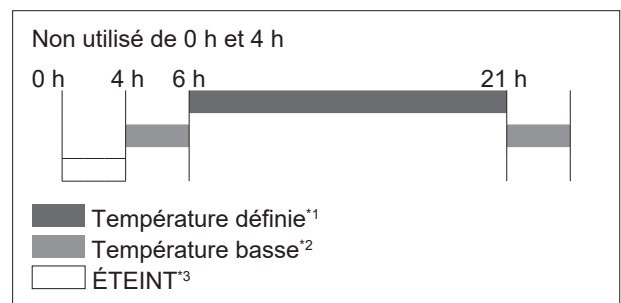

*1 Température du siège de la toilette définie à la pages 24, 25.

*2 Période pendant laquelle le chauffage du siège de la toilette est défini sur "Bas".

*3 Période pendant laquelle le chauffage du siège de la toilette est sur "ÉTEINT".

Économie d'énergie temporisée

Vous voulez économiser de l'énergie uniquement pour la durée prédéfinie. (6 heures, 9 heures)

Une fois l'heure réglée, le chauffage du siège de la toilette s'éteint automatiquement pendant la période réglée chaque jour.

Lorsque le mode d'économie d'énergie est en fonction

Affichage principal

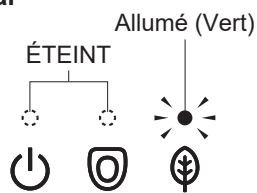

Chauffage du siège de la toilette



Exemple

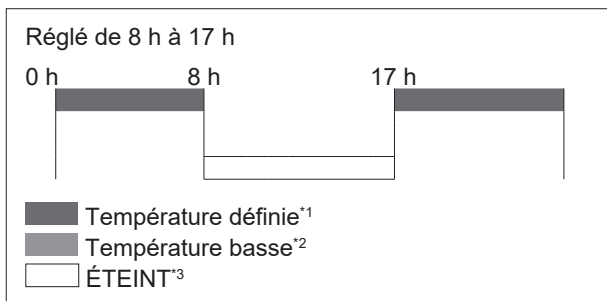

Économie d'énergie temporisée et Économie d'énergie automatique / Économie d'énergie automatique+

Vous désirez économiser la quantité d'énergie maximale possible.

Lorsque le "Économie d'énergie temporisée" et le "Économie d'énergie automatique / Économie d'énergie automatique+" sont toutes les deux réglées, le "Économie d'énergie automatique / Économie d'énergie automatique+" fonctionne lorsque le "Économie d'énergie temporisée" ne fonctionne pas.

Lorsque le mode d'économie d'énergie est en fonction

Affichage principal

Pendant le "Économie d'énergie automatique / Économie d'énergie automatique+" :

- ▶ Même affichage du témoin que pendant le "Économie d'énergie automatique / Économie d'énergie automatique+" (→Page 28)

Pendant le "Économie d'énergie temporisée" :

- ▶ Même affichage du témoin que pendant le "Économie d'énergie temporisée" (→Reportez-vous à la description à gauche)

Chauffage du siège de la toilette

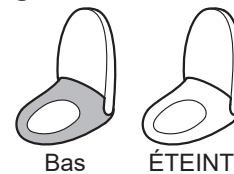

Exemple

Lorsque "Économie d'énergie temporisée" et "Mode d'économie d'énergie+" sont utilisés en même temps

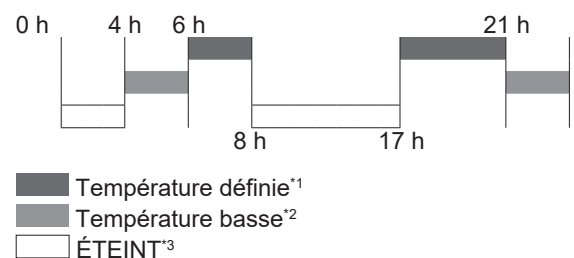

Modification des paramètres

Instructions de réglage

Économie d'énergie automatique

1.

Appuyez sur le bouton du "Économie d'énergie automatique".

► Le réglage bascule à chaque pression du bouton.

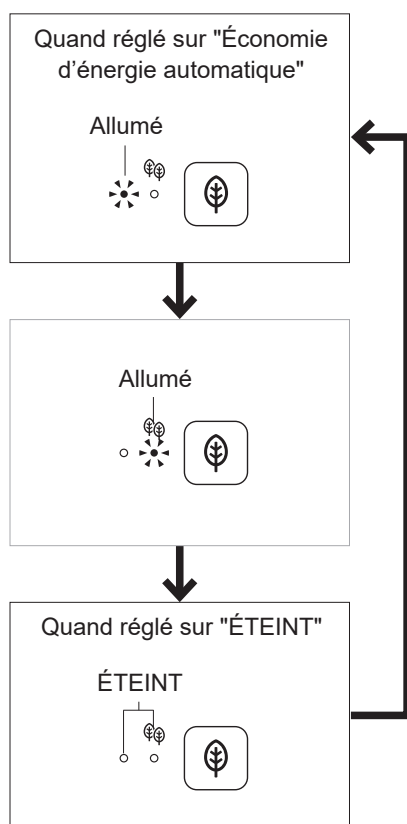

Réglage terminé

Économie d'énergie automatique+

1.

Appuyez sur le bouton du "Économie d'énergie automatique+".

► Le réglage bascule à chaque pression du bouton.

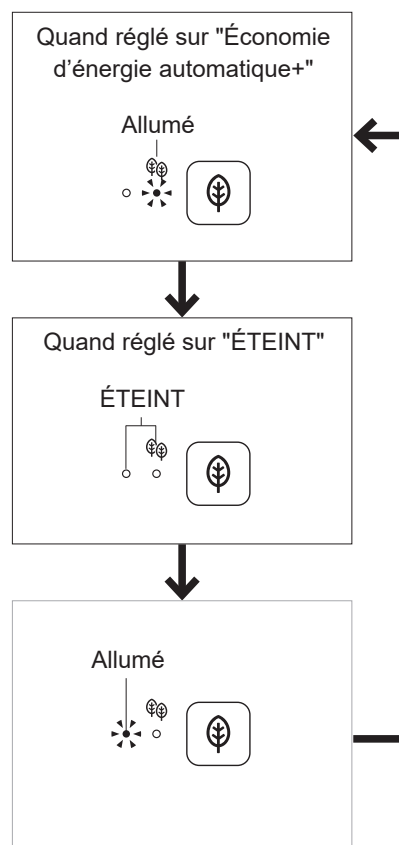

Réglage terminé

Économie d'énergie temporisée

Réglez l'économie d'énergie à l'heure à laquelle vous souhaitez qu'elle démarre.

Exemple : Pour économiser de l'énergie de 1:00 à 7:00 (pendant 6 heures)

1.

Lorsque l'heure atteint 1:00 du matin, appuyez sur le bouton "Économie d'énergie temporisée".

Appuyez sur le bouton "Économie d'énergie temporisée" jusqu'à ce que le témoin "6" s'allume.

► Le réglage bascule à chaque pression du bouton.

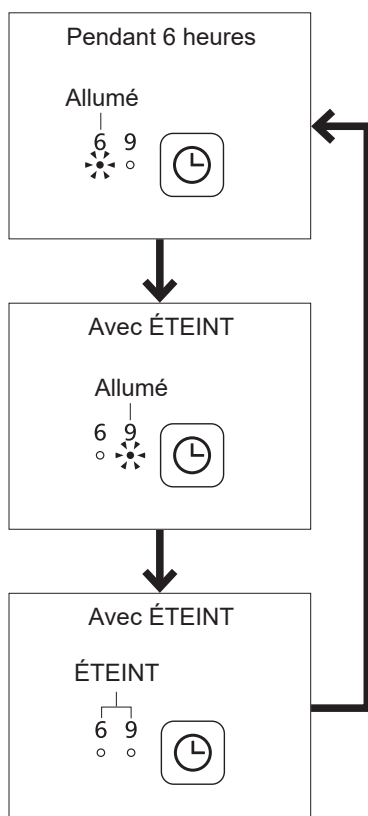

Réglage terminé

Chasse d'eau automatique

Définir s'il convient ou non de nettoyer automatiquement la cuvette

1.

Appuyez sur le bouton du "Chasse d'eau automatique".

► Le réglage bascule à chaque pression du bouton.

Définir s'il convient ou non de nettoyer automatiquement la cuvette.

Vérifiez le témoin "Chasse d'eau automatique" (→Page 27)

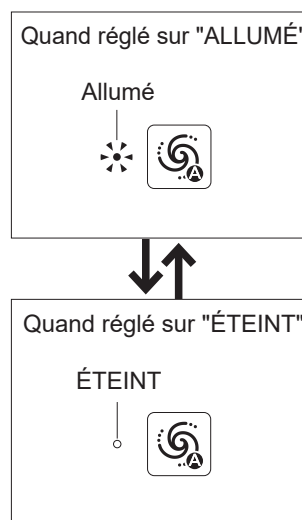

Réglage terminé

Modification des paramètres

Retard automatique de la chasse d'eau*1

Modifier le délai pour que la chasse d'eau soit automatiquement actionnée

1. ■

Appuyez sur le bouton "Arrêt" jusqu'à ce que tous les voyants de la télécommande soient allumés ou clignotent. (environ 10 secondes)

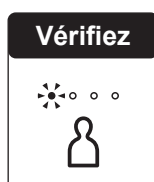

2.

Appuyez sur le bouton "Lavage arrière".

3.

Appuyez sur le bouton "Lavage avant".

4. Sélectionnez et appuyez sur le bouton de l'option à paramétrer.

Modifier le délai pour que la chasse d'eau soit automatiquement actionnée.

Quand réglé sur "ENSEMBLE 1" Appuyez sur le bouton "Réglage de la pression de l'eau -". - Bips courts	Quand réglé sur "ENSEMBLE 2" Appuyez sur le bouton "Lavage arrière". Bip long	Quand réglé sur "ENSEMBLE 3" Appuyez sur le bouton "Réglage de la pression de l'eau +". + Bip court
----------------------------------------------------------------------------------------------------------------	-----------------------------------------------------------------------------------------	--------------------------------------------------------------------------------------------------------------

ENSEMBLE 1 (Court) : Après environ 5 secondes
 ENSEMBLE 2 (Moyen): Après environ 10 secondes
 ENSEMBLE 3 (Long) : Après environ 15 secondes

Remarque : Si "Chasse d'eau automatique couvercle fermé" est activé, le couvercle se ferme avant de tirer la chasse comme précédemment.

Réglage terminé

Chasse d'eau automatique couvercle fermé

Définir s'il convient ou non de fermer automatiquement le couvercle avant de tirer la chasse

1. ■

Appuyez sur le bouton "Arrêt" jusqu'à ce que tous les voyants de la télécommande soient allumés ou clignotent. (environ 10 secondes)

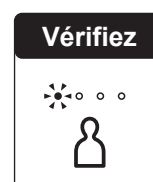

2.

Appuyez sur le bouton "Lavage arrière".

3. +

Appuyez sur le bouton "Réglage de la pression de l'eau +".

4. Sélectionnez et appuyez sur le bouton de l'option à paramétrer.

Quand réglé sur "ALLUMÉ" Appuyez sur le bouton "Lavage arrière". Bip court	Quand réglé sur "ÉTEINT" Appuyez sur le bouton "Lavage avant". Bip long
--------------------------------------------------------------------------------------	-----------------------------------------------------------------------------------

Réglage terminé

*1 Durée spécifiée pour "Retard automatique de la fermeture (Chasse d'eau automatique couvercle fermé)" si "Chasse d'eau automatique couvercle fermé" est activée.

À propos de "Chasse d'eau automatique couvercle fermé"...

10 secondes environ après vous être levé ou vous être éloigné si vous utilisez les toilettes en position debout, le couvercle se ferme avant le nettoyage de la cuvette.

De même, si vous appuyez sur les boutons Chasse d'eau ("Chasse d'eau complète" ou "Chasse d'eau partielle") de la télécommande, le couvercle se ferme avant le nettoyage de la cuvette.

Lors de l'utilisation du siège de la toilette

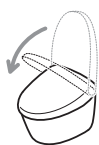

Vous vous levez

Le couvercle se ferme après environ 10 seconds.

- Le couvercle se ferme avant le nettoyage de la cuvette comme précédemment.

Lorsque les toilettes sont utilisées en position debout



Vous vous éloignez

10 secondes environ après que l'utilisateur s'est éloigné d'environ 1 ft (environ 30 cm).

- Le couvercle et la lunette se ferment avant le nettoyage de la cuvette.*2

Utilisation des boutons Chasse d'eau de la télécommande

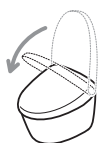

Appuyez sur

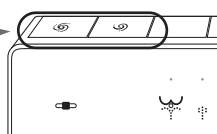

Le couvercle se ferme.

- Le couvercle se ferme avant le nettoyage de la cuvette comme précédemment.

"Chasse d'eau automatique couvercle fermé" ne s'active pas si "Chasse d'eau automatique" et "Ouverture / fermeture automatique" sont configurées comme suit : (Sauf utilisation des boutons Chasse d'eau de la télécommande)

	Chasse d'eau automatique	Ouverture / fermeture automatique
1)	ÉTEINT	ALLUMÉ
2)	ALLUMÉ	ÉTEINT
3)	ÉTEINT	ÉTEINT

- 1) Le couvercle se ferme automatiquement, mais la chasse n'est pas tirée.
- 2) La chasse est tirée automatiquement, mais le couvercle ne se ferme pas.
- 3) Le couvercle ne se ferme / s'ouvre pas et la chasse n'est pas tirée automatiquement.

Activez "Chasse d'eau automatique" et "Ouverture / fermeture automatique". (→Pages 31, 34)

Même si "Chasse d'eau automatique" est activée, "Chasse d'eau automatique couvercle fermé" peut ne pas fonctionner dans certains cas. Pour plus de détails, reportez-vous à "Chasse d'eau automatique couvercle fermé" ne fonctionne pas" dans la section "Dépannage". (→Page 61)

Remarque : Vous pouvez modifier la durée écoulée entre la fermeture automatique du couvercle et l'activation de la chasse sur "ENSEMBLE 1", "ENSEMBLE 2" ou "ENSEMBLE 3". (→Page 32)

Si vous vous levez légèrement du siège ou vous asseyez sur la gauche du siège, le capteur de siège peut ne pas vous détecter correctement, entraînant la fermeture du couvercle et l'activation de la chasse. Asseyez-vous de sorte que votre peau touche directement le capteur de siège. (→Page 10)
Lors de l'utilisation des toilettes en position debout, le couvercle peut se fermer et la chasse s'activer. Tenez-vous en face de la cuvette.

*2 La lunette et le couvercle se ferment dans les 30 secondes et la chasse est tirée.

Modification des paramètres

Ouverture / fermeture automatique

Définir s'il convient ou non d'ouvrir automatiquement le couvercle des toilettes

1. 

Appuyez sur le bouton "Ouverture / fermeture automatique".

► Le réglage bascule à chaque pression du bouton.

Définir s'il convient ou non d'ouvrir automatiquement le couvercle des toilettes.

Vérifiez le témoin "Ouverture / fermeture automatique" (→Page 27)

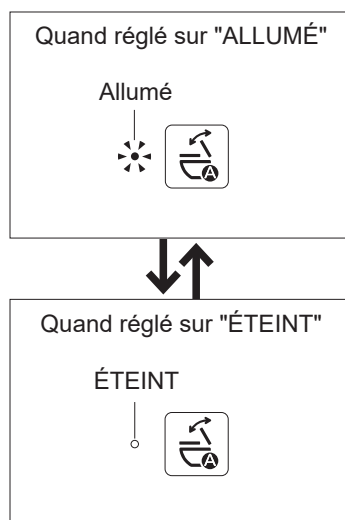

Réglage terminé

Retard automatique de la fermeture*1

Modifier le délai pour que le couvercle/le siège se ferme automatiquement

1. 

Appuyez sur le bouton "Arrêt" jusqu'à ce que tous les voyants de la télécommande soient allumés ou clignotent. (environ 10 secondes)

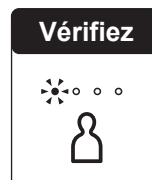

2. 

Appuyez sur le bouton "Lavage avant".

3. 

Appuyez sur le bouton "Lavage arrière".

4. Sélectionnez et appuyez sur le bouton de l'option à paramétrer.

Modifier le délai pour que le couvercle/le siège se ferme automatiquement.

<p>Quand réglé sur "ENSEMBLE 1"^{*2}</p> <p>Appuyez sur le bouton "Réglage de la pression de l'eau -".</p> <p style="text-align: center;">-</p> <p style="text-align: center;">Bip court</p>	<p>Quand réglé sur "ENSEMBLE 2"</p> <p>Appuyez sur le bouton "Réglage de la pression de l'eau +".</p> <p style="text-align: center;">+</p> <p style="text-align: center;">Bip long</p>
------------------------------------------------------------------------------------------------------------------------------------------------------------------------------------------------------	----------------------------------------------------------------------------------------------------------------------------------------------------------------------------------------

ENSEMBLE 1 (Court) : Après environ 25 secondes

ENSEMBLE 2 (Moyen) : Après environ 90 secondes

Réglage terminé

*1 Si "Chasse d'eau automatique couvercle fermé" est activé, ce paramètre ne permet pas de modifier la durée avant la fermeture automatique du couvercle. Configuration des paramètres de "Retard automatique de la chasse d'eau". (→Page 32)

*2 Lorsque réglé sur "ENSEMBLE 1 (Court)", le couvercle/la lunette ne s'ouvre pas automatiquement pendant environ 15 secondes après la fermeture automatique.

Retard automatique de l'ouverture

Modifier la période jusqu'à l'ouverture automatique (Après la fermeture manuelle ou par télécommande.)

1. ■

Appuyez sur le bouton "Arrêt" jusqu'à ce que tous les voyants de la télécommande soient allumés ou clignotent. (environ 10 secondes)

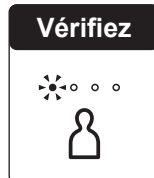

2.

Appuyez sur le bouton "Lavage avant".

3. +

Appuyez sur le bouton "Réglage de la pression de l'eau +".

4. Sélectionnez et appuyez sur le bouton de l'option à paramétrer.

Modifier la période jusqu'à l'ouverture automatique.

Quand réglé sur "ENSEMBLE 1" Appuyez sur le bouton "Lavage arrière". Bip long	Quand réglé sur "ENSEMBLE 2" Appuyez sur le bouton "Lavage avant". Bip court	Quand réglé sur "ENSEMBLE 3" Appuyez sur le bouton "Réglage de la pression de l'eau -". - Bips courts
-----------------------------------------------------------------------------------------	----------------------------------------------------------------------------------------	----------------------------------------------------------------------------------------------------------------

ENSEMBLE 1 (Standard): Après environ 15 secondes
 ENSEMBLE 2 (Moyen) : Après environ 30 secondes
 ENSEMBLE 3 (Long) : Après environ 90 secondes

Réglage terminé

Siège/couvercle

Ouvrir et fermer automatiquement le couvercle des toilettes/Ouvrir et fermer automatiquement le siège et le couvercle des toilettes

1. ■

Appuyez sur le bouton "Arrêt" jusqu'à ce que tous les voyants de la télécommande soient allumés ou clignotent. (environ 10 secondes)



2.

Appuyez sur le bouton "Lavage avant".

3. -

Appuyez sur le bouton "Réglage de la pression de l'eau -".

4. Sélectionnez et appuyez sur le bouton de l'option à paramétrer.

Ouvrir et fermer automatiquement le couvercle des toilettes/Ouvrir et fermer automatiquement le siège et le couvercle des toilettes.

Quand réglé sur "Couvercle" Appuyez sur le bouton "Lavage arrière". Bip long	Quand réglé sur "Siège · Couvercle" ^{*3} Appuyez sur le bouton "Lavage avant". Bip court
----------------------------------------------------------------------------------------	-------------------------------------------------------------------------------------------------------------

Réglage terminé

*3 Lorsque le paramètre "Siège · Couvercle" est défini sur ouverture automatique, le jet de PREMIST n'est pas pulvérisé.

Modification des paramètres

NETTOYAGE automatique de la buse

Définir s'il convient ou non de nettoyer automatiquement la buse

1. ■

Appuyez sur le bouton "Arrêt" jusqu'à ce que tous les voyants de la télécommande soient allumés ou clignotent. (environ 10 secondes)

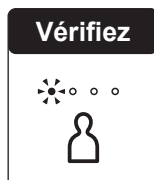

2. +

Appuyez sur le bouton "Réglage de la pression de l'eau +".

3. 

Appuyez sur le bouton "Lavage arrière".

4. Sélectionnez et appuyez sur le bouton de l'option à paramétrer.

Définir s'il convient ou non de nettoyer automatiquement la buse.

<p>Quand réglé sur "ALLUMÉ"</p> <p>Appuyez sur le bouton "Réglage de la pression de l'eau +".</p> <p style="text-align: center;">+</p> <p style="text-align: center;">Bip court</p>	<p>Quand réglé sur "ÉTEINT"</p> <p>Appuyez sur le bouton "Réglage de la pression de l'eau -".</p> <p style="text-align: center;">-</p> <p style="text-align: center;">Bip long</p>
-------------------------------------------------------------------------------------------------------------------------------------------------------------------------------------	------------------------------------------------------------------------------------------------------------------------------------------------------------------------------------

Réglage terminé

NETTOYAGE automatique de la cuvette

Définir s'il convient ou non de vaporiser automatiquement de l'eau dans l'unité de cuvette

1. ■

Appuyez sur le bouton "Arrêt" jusqu'à ce que tous les voyants de la télécommande soient allumés ou clignotent. (environ 10 secondes)

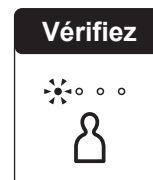

2. +

Appuyez sur le bouton "Réglage de la pression de l'eau +".

3. 

Appuyez sur le bouton "Lavage avant".

4. Sélectionnez et appuyez sur le bouton de l'option à paramétrer.

Définir s'il convient ou non de vaporiser automatiquement de l'eau dans l'unité de cuvette.

<p>Quand réglé sur "pulvérisation"</p> <p>Appuyez sur le bouton "Réglage de la pression de l'eau +".</p> <p style="text-align: center;">+</p> <p style="text-align: center;">Bip court</p>	<p>Quand réglé sur "ne pas pulvériser"</p> <p>Appuyez sur le bouton "Réglage de la pression de l'eau -".</p> <p style="text-align: center;">-</p> <p style="text-align: center;">Bip long</p>
--------------------------------------------------------------------------------------------------------------------------------------------------------------------------------------------	-----------------------------------------------------------------------------------------------------------------------------------------------------------------------------------------------

Réglage terminé

DEODORIZER

Définir s'il convient ou non de désodoriser automatiquement après s'être assis sur le siège des toilettes

1. ■

Appuyez sur le bouton "Arrêt" jusqu'à ce que tous les voyants de la télécommande soient allumés ou clignotent. (environ 10 secondes)

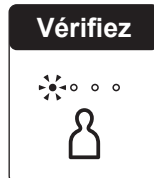

2. -

Appuyez sur le bouton "Réglage de la pression de l'eau -".

3. 

Appuyez sur le bouton "Lavage avant".

4. Sélectionnez et appuyez sur le bouton de l'option à paramétrer.

Définir s'il convient ou non de désodoriser automatiquement après s'être assis sur le siège des toilettes.

<p>Quand réglé sur "ALLUMÉ"</p> <p>Appuyez sur le bouton "Réglage de la pression de l'eau +".</p> <p style="text-align: center;">+</p> <p style="text-align: center;">Bip court</p>	<p>Quand réglé sur "ÉTEINT"</p> <p>Appuyez sur le bouton "Réglage de la pression de l'eau -".</p> <p style="text-align: center;">-</p> <p style="text-align: center;">Bip long</p>
-------------------------------------------------------------------------------------------------------------------------------------------------------------------------------------	------------------------------------------------------------------------------------------------------------------------------------------------------------------------------------

Réglage terminé

AUTO POWER DEODORIZER

Définir s'il convient ou non de désodoriser automatiquement avec énergie ou non après s'être levé

1. ■

Appuyez sur le bouton "Arrêt" jusqu'à ce que tous les voyants de la télécommande soient allumés ou clignotent. (environ 10 secondes)



2. -



Appuyez sur le bouton "Réglage de la pression de l'eau -".

3. +

Appuyez sur le bouton "Réglage de la pression de l'eau +".

4. Sélectionnez et appuyez sur le bouton de l'option à paramétrer.

Définir s'il convient ou non de désodoriser automatiquement avec énergie ou non après s'être levé.

<p>Quand réglé sur "ALLUMÉ"</p> <p>Appuyez sur le bouton "Lavage arrière".</p> <p style="text-align: center;"></p> <p style="text-align: center;">Bip court</p>	<p>Quand réglé sur "ÉTEINT"</p> <p>Appuyez sur le bouton "Lavage avant".</p> <p style="text-align: center;"></p> <p style="text-align: center;">Bip long</p>
-----------------------------------------------------------------------------------------------------------------------------------------------------------------------------------------------------------------------------------------------------	---------------------------------------------------------------------------------------------------------------------------------------------------------------------------------------------------------------------------------------------------

Réglage terminé

Modification des paramètres

Éclairage doux

Définir s'il convient ou non d'utiliser l'éclairage doux

1. ■ et +

Appuyez et maintenez enfoncés le bouton "Arrêt" et le bouton "Réglage de la pression de l'eau +" simultanément jusqu'à ce que les DEL de la télécommande s'allument ou clignotent. (environ 10 secondes)

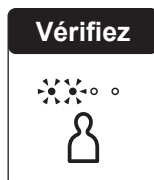

2.

Appuyez sur le bouton "Lavage arrière".

3.

Appuyez sur le bouton "Lavage avant".

4. Sélectionnez et appuyez sur le bouton de l'option à paramétrer.

Définir s'il convient ou non d'utiliser l'éclairage doux.

<p>Quand réglé sur "ALLUMÉ"</p> <p>Appuyez sur le bouton "Réglage de la pression de l'eau +".</p> <p style="text-align: center;">+</p> <p style="text-align: center;">Bip court</p>	<p>Quand réglé sur "ÉTEINT"</p> <p>Appuyez sur le bouton "Réglage de la pression de l'eau -".</p> <p style="text-align: center;">-</p> <p style="text-align: center;">Bip long</p>
-------------------------------------------------------------------------------------------------------------------------------------------------------------------------------------	------------------------------------------------------------------------------------------------------------------------------------------------------------------------------------

Réglage terminé

Illumination de la cuvette

Définir s'il convient ou non d'utiliser l'éclairage à l'intérieur de l'unité de cuvette

1. ■ et +

Appuyez et maintenez enfoncés le bouton "Arrêt" et le bouton "Réglage de la pression de l'eau +" simultanément jusqu'à ce que les DEL de la télécommande s'allument ou clignotent. (environ 10 secondes)

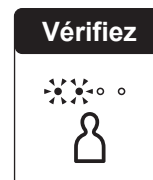

2.



Appuyez sur le bouton "Lavage arrière".

3. +

Appuyez sur le bouton "Réglage de la pression de l'eau +".

4. Sélectionnez et appuyez sur le bouton de l'option à paramétrer.

Définir s'il convient ou non d'utiliser l'éclairage à l'intérieur de l'unité de cuvette.

<p>Quand réglé sur "ALLUMÉ"</p> <p>Appuyez sur le bouton "Lavage arrière".</p> <p style="text-align: center;"></p> <p style="text-align: center;">Bip court</p>	<p>Quand réglé sur "ÉTEINT"</p> <p>Appuyez sur le bouton "Lavage avant".</p> <p style="text-align: center;"></p> <p style="text-align: center;">Bip long</p>
-----------------------------------------------------------------------------------------------------------------------------------------------------------------------------------------------------------------------------------------------------	---------------------------------------------------------------------------------------------------------------------------------------------------------------------------------------------------------------------------------------------------

Réglage terminé

Indicateur de NETTOYAGE

Définir s'il convient ou non d'allumer l'indicateur de NETTOYAGE

1. ■ et +

Appuyez et maintenez enfoncés le bouton "Arrêt" et le bouton "Réglage de la pression de l'eau +" simultanément jusqu'à ce que les DEL de la télécommande s'allument ou clignotent. (environ 10 secondes)

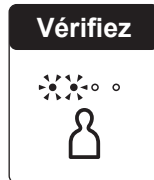

2. ☺

Appuyez sur le bouton "Lavage arrière".

3. -

Appuyez sur le bouton "Réglage de la pression de l'eau -".

4. Sélectionnez et appuyez sur le bouton de l'option à paramétrer.

Définir s'il convient ou non d'allumer l'indicateur de NETTOYAGE.

<p>Quand réglé sur "ALLUMÉ"</p> <p>Appuyez sur le bouton "Lavage arrière".</p> <p>Bip court</p>	<p>Quand réglé sur "ÉTEINT"</p> <p>Appuyez sur le bouton "Lavage avant".</p> <p>Bip long</p>
-------------------------------------------------------------------------------------------------	----------------------------------------------------------------------------------------------

Réglage terminé

Bip

Définir s'il convient ou non d'émettre un bip

1. ■ et +

Appuyez et maintenez enfoncés le bouton "Arrêt" et le bouton "Réglage de la pression de l'eau +" simultanément jusqu'à ce que les DEL de la télécommande s'allument ou clignotent. (environ 10 secondes)



2. -

Appuyez sur le bouton "Réglage de la pression de l'eau -".

3. ☺

Appuyez sur le bouton "Lavage arrière".

4. Sélectionnez et appuyez sur le bouton de l'option à paramétrer.

Définir s'il convient ou non d'émettre un bip.

<p>Quand réglé sur "ALLUMÉ"</p> <p>Appuyez sur le bouton "Réglage de la pression de l'eau +".</p> <p>+</p> <p>Bip court</p>	<p>Quand réglé sur "ÉTEINT"</p> <p>Appuyez sur le bouton "Réglage de la pression de l'eau -".</p> <p>-</p> <p>Bip long</p>
-----------------------------------------------------------------------------------------------------------------------------	----------------------------------------------------------------------------------------------------------------------------

Réglage terminé

Modification des paramètres

Réglage de la pression/position

Définir s'il convient ou non de maintenir vos réglages de pression et de position préférés

1. ■ et +

Appuyez et maintenez enfoncés le bouton "Arrêt" et le bouton "Réglage de la pression de l'eau +" simultanément jusqu'à ce que les DEL de la télécommande s'allument ou clignotent. (environ 10 secondes)

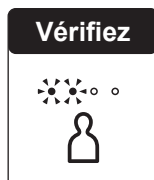

2.

Appuyez sur le bouton "Lavage arrière".

3. +

Appuyez sur le bouton "Réglage de la pression de l'eau +".

4. -

Appuyez sur le bouton "Réglage de la pression de l'eau -".
▶ Le réglage actuel est affiché.

5. -

Appuyez sur le bouton "Réglage de la pression de l'eau -".
▶ Le réglage bascule à chaque pression du bouton.

Réglage de la pression/position

Quand réglé sur "ALLUMÉ"
Témoin "Pression de l'eau"



Quand réglé sur "ÉTEINT"
Témoin "Pression de l'eau"



6. ■

Appuyez sur le bouton "Arrêt".
Réglage terminé

Paramètre personnel

Définir s'il convient ou non d'utiliser les paramètres personnels

1. ■ et +

Appuyez et maintenez enfoncés le bouton "Arrêt" et le bouton "Réglage de la pression de l'eau +" simultanément jusqu'à ce que les DEL de la télécommande s'allument ou clignotent. (environ 10 secondes)

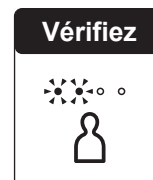

2. -

Appuyez sur le bouton "Réglage de la pression de l'eau -".

3. +

Appuyez sur le bouton "Réglage de la pression de l'eau +".

4.

Appuyez sur le bouton "Lavage avant".
▶ Le réglage actuel est affiché.

5. -

Appuyez sur le bouton "Réglage de la pression de l'eau -".
▶ Le réglage bascule à chaque pression du bouton.

Paramètre personnel

Quand réglé sur "ALLUMÉ"
Témoin "Pression de l'eau"



Quand réglé sur "ÉTEINT"
Témoin "Pression de l'eau"



6. ■

Appuyez sur le bouton "Arrêt".
Réglage terminé

*1 Cette action n'est possible que si "Paramètre personnel" est désactivé.

Enregistrement des paramètres personnels*1

Définissez votre position de buse préférée, etc.

1.

Appuyez sur le bouton "Paramètre personnel".

Choisissez l'endroit à paramétrer

► Le réglage bascule à chaque pression du bouton.

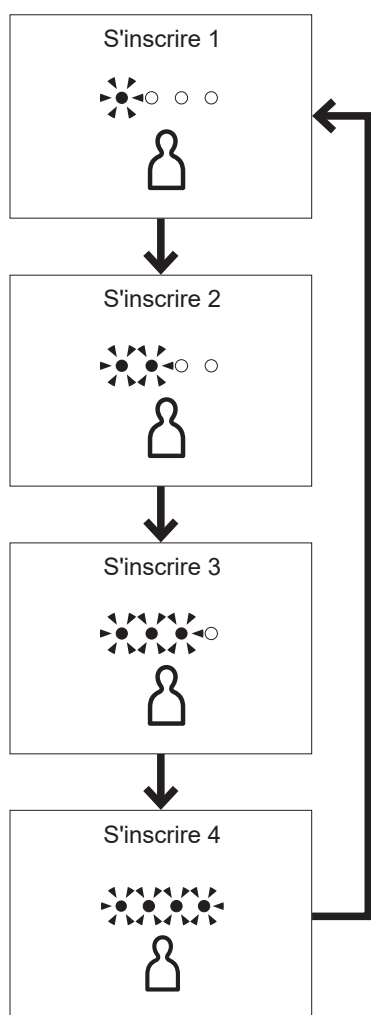

2. Définissez les préférences pour "Position de la buse", "Pression de l'eau" et "Température d'eau chaude" durant le "Lavage arrière", etc.

3.

Appuyez sur le bouton "Paramètre personnel" pendant 5 secondes ou plus. (Bip court)

Réglage terminé

Entretien

Avant la maintenance

⚠ AVERTISSEMENT

Coupez toujours l'alimentation électrique avant tout entretien ou inspection.

Le non-respect de cette instruction pourrait provoquer un choc électrique ou une défaillance, et entraîner une panne.

Par sécurité, coupez l'alimentation avant l'entretien.*1*2

Lorsque l'alimentation est coupée, la DEL d'alimentation s'éteint.

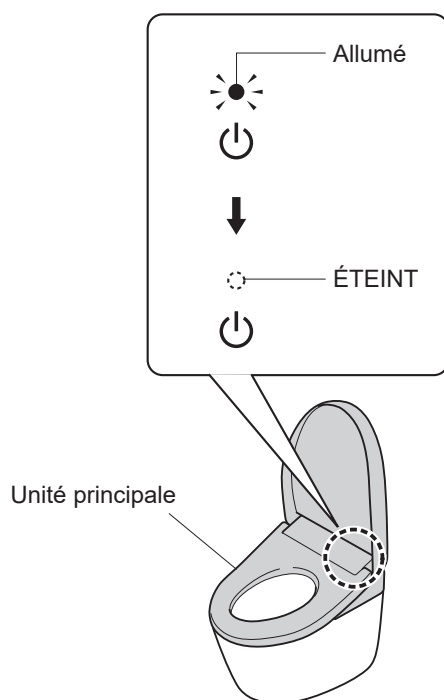

Pour désactiver l'alimentation ÉTEINT

Retirez le couvercle du côté gauche de l'unité principale, et actionnez l'interrupteur d'alimentation sur ÉTEINT.

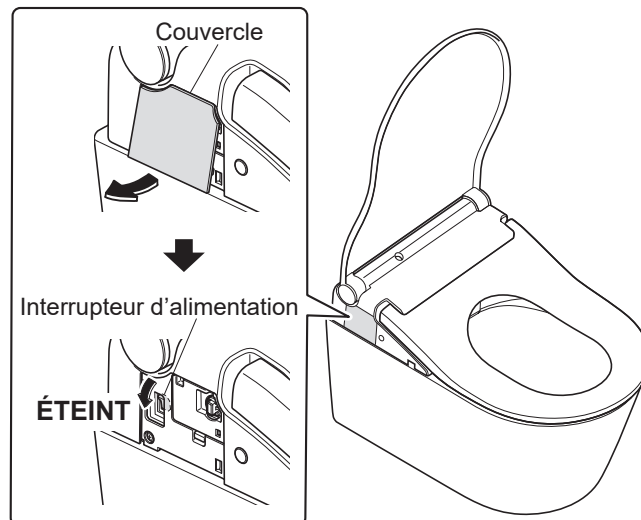

Pour mettre l'appareil sous tension

Actionnez l'interrupteur d'alimentation sur ALLUMÉ.

► La DEL "Marche" s'allume.

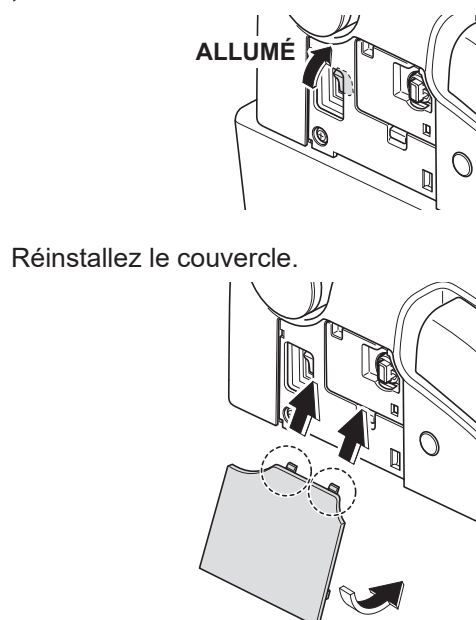

*1 Sauf lors de l'utilisation de "Nettoyage de la buse", "Pulvérisation manuelle".

*2 Le couvercle ne s'ouvre pas automatiquement pendant environ 10-60 secondes après la mise sous tension (préparation).
Contrôlez avec la télécommande.

Entretien de l'unité principale

Le calcaire et d'autres saletés peuvent s'accumuler en fonction de la qualité de l'eau, de la fréquence de nettoyage. Un nettoyage fréquent est recommandé pour éviter l'accumulation de calcaire et d'autres saletés.

Remarque : En raison de la nature du matériau, un résidu poudreux apparaît à la surface du produit. Cependant, ça n'affecte pas sa qualité. Si cela vous préoccupe, veuillez le nettoyer de la même manière que l'unité principale.

Unité principale



- Chiffon doux imbibé d'eau

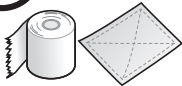

- Papier toilette
 - Chiffon sec
 - Brosse à récurer en nylon
 - Éponge de nettoyage (éponge de mélamine, etc.)
- Risque de dommages.

Environ une fois par jour

1. Couper l'alimentation. (→Page 42)
2. Essayez avec un chiffon doux immergé dans l'eau et bien essoré.

Nettoyage de parties très sales

Essayez d'abord avec un chiffon doux imbibé de liquide vaisselle à pH neutre dilué. Puis séchez la surface avec un chiffon doux imbibé d'eau pour qu'il ne reste pas de liquide vaisselle.

Attention

Ne frottez pas trop fort la surface de l'appareil.

Ça peut causer des égratignures sur la surface.

Ça peut aussi altérer la texture.

Pour les produits brillants : Les égratignures peuvent réduire la brillance.

Pour les produits de couleur mate : Les dommages à la surface mate entraînent une brillance inattendue.



- Liquide vaisselle à pH neutre



- Diluant à peinture
- Benzène
- Nettoyant en poudre

3. Mettez l'appareil sous tension. (→Page 42)

- ▶ La DEL "Marche" s'allume.

Attention!

Ce produit est un appareil électrique. Veillez à ne pas laisser l'eau s'infiltrer à l'intérieur ni laisser du détergent dans l'espace situé entre l'unité principale et la cuvette.

Ne mettez pas de solution nettoyante directement dans la sortie d'air chaud ou sur le couvercle autour de la buse, etc.

Risque de dommages aux pièces en plastique ou de dysfonctionnement.

Lorsque vous utilisez un nettoyant WC, rincez-le dans un délai de 3 minutes, puis laissez le siège de la toilette et le couvercle relevés.

Essayez le produit éventuellement déposé sur la cuvette. De la vapeur de nettoyant WC pénétrant dans l'unité principale pourrait provoquer un dysfonctionnement.

<Si "Chasse d'eau automatique couvercle fermé"

(→Pages 32,33) est activé> (→Page 9)

N'appuyez ou ne tirez pas trop fort sur la sortie d'air chaud ou le couvercle autour de la buse.

Risque de dommages ou de dysfonctionnement.

Essayez la surface arrière du siège de toilette et les coussins de celui-ci avec un chiffon doux bien essoré avec de l'eau.

Sinon l'adhérence de poussière peut entraîner une décoloration.

Veillez essuyer les gouttelettes d'eau présentes sur la lunette afin qu'il n'en reste pas.

Si ce n'est pas le cas, cela pourrait causer un mauvais fonctionnement du capteur de siège.

Entretien

Si vous constatez une accumulation de calcaire sur l'unité principale

Les agents nettoyants suivants peuvent être utilisés.

Agents détartrants utilisables



Acide citrique à 100 %
(pour la consommation ou le nettoyage)

N'utilisez pas d'agents détartrants contenant des acides organiques autres que de l'acide citrique, des tensioactifs, du silicone ou des conservateurs.

Demande concernant l'agent détartrant

Veillez utiliser l'agent détartrant de manière appropriée en respectant les précautions du fabricant. Utilisez l'agent détartrant avec la dilution appropriée. N'utilisez pas de liquide ou de poudre non dilués directement sur le produit, et assurez-vous que l'agent est complètement dissous. N'utilisez pas d'agent détartrant autre que ceux spécifiés.

Cela pourrait provoquer des dommages ou une décoloration.

Comment diluer

- 1) Versez 6.8 fl oz (200 ml) d'eau dans une tasse ou un objet similaire.
- 2) Ajoutez 1 cuillère à café (0.2 lb (5 g)) d'acide citrique et mélangez bien.



Remuez bien l'agent détartrant afin de dissoudre complètement l'acide citrique ou éviter tout sédiment.

- 3) Transférez l'eau contenant l'acide citrique dissous dans un flacon pulvérisateur ou un objet similaire pour l'utiliser.

1. Couper l'alimentation. (→Page 42)

2. Transférez l'eau contenant l'acide citrique dissous dans un flacon pulvérisateur, puis vaporisez-la sur le papier hygiénique.

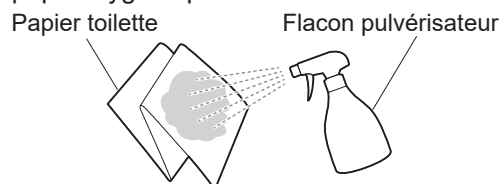

Attention!

Ne vaporisez pas l'agent nettoyant directement sur l'unité principale.

Cela pourrait provoquer une décoloration ou des dommages.

3. Utilisez le papier hygiénique de l'étape 2 sur toutes les zones où vous constatez une accumulation de calcaire.

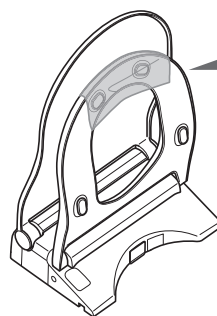

Unité principale :
Laissez pendant environ **1 min.**

4. Retirez le papier hygiénique et nettoyez. Essuyez avec un chiffon doux immergé dans l'eau et bien essoré.

- ▶ Essuyez abondamment pour vous assurer qu'il ne reste pas d'agent nettoyant.

Attention!

Si un agent nettoyant est renversé sur le produit, essuyez-le avec un chiffon doux imbibé d'eau et bien essoré. le non-respect de cette consigne risque de causer une décoloration.

5. Mettez l'appareil sous tension. (→Page 42)

- ▶ La DEL "Marche" s'allume.

Pulvérisation manuelle

La brume d'EWATER+ peut être pulvérisée pour enlever la saleté de la surface d'entretien.

Environ une fois par jour

Face arrière de la télécommande

Suppression du contrôle à distance (→Page 14)



- 1) Appuyez sur le bouton "Pulvérisation manuelle".

► La brume "EWATER+" est pulvérisée dans la cuvette.

Remarque : Il ne peut pas être utilisé lorsque la buse est éteinte ou lorsque vous êtes assis sur le siège de toilette.

Filtre désodorisant

Environ une fois par mois

1. Couper l'alimentation. (→Page 42)
2. Retirez le filtre désodorisant.
Tenez la languette et tirez vers l'extérieur.

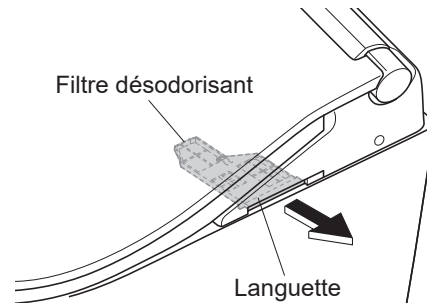

Attention!

Ne tirez pas trop fort.

Cela risquerait de causer des dommages ou dysfonctionnements.

3. Nettoyez-le avec un outil tel qu'une brosse à dents.
► Lorsque vous lavez à l'eau, séchez complètement avant la réinsertion.

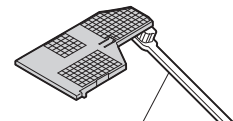

Brosse à dents, etc.

4. Installez le filtre désodorisant.

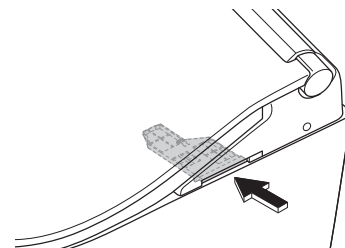

Poussez fermement jusqu'à ce qu'un déclic se fasse entendre.

5. Mettez sous tension. (→Page 42)
► La DEL "Marche" s'allume.

Entretien

Buse



- Chiffon doux

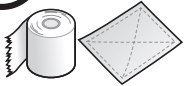

- Papier toilette
- Chiffon sec
- Brosse à récurer en nylon
- Éponge de nettoyage (éponge de mélamine, etc.)

Risque de dommages.

Environ une fois par mois Si vous voyez de la saleté (Nettoyage de la buse)

1. Faites sortir la buse.

À activer sur la face arrière de la télécommande

Face arrière de la télécommande

Suppression du contrôle à distance (→ Page 14)



Appuyez sur le bouton "Nettoyage de la buse".

- ▶ La buse se déploie et de l'eau jaillit pour le nettoyage.
- ▶ La buse se rétracte automatiquement après environ 5 minutes.

À activer sur la face avant de la télécommande

Recommandé si la télécommande est sécurisée pour éviter tout vol, etc.



Appuyez et maintenez enfoncés le bouton "Arrêt" et le bouton "Réglage de la pression de l'eau +" simultanément jusqu'à ce que les DEL de la télécommande s'allument ou clignotent. (environ 10 secondes)

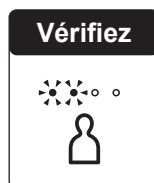

Appuyez sur le bouton "Réglage de la pression de l'eau +".



Appuyez sur le bouton "Lavage avant".



Appuyez sur le bouton "Lavage arrière".

- ▶ La buse se déploie et de l'eau jaillit pour le nettoyage.
- ▶ La buse se rétracte automatiquement après environ 5 minutes.

2. Essuyez avec un chiffon doux imbibé d'eau.

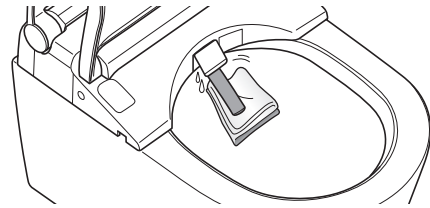

Attention!

Ne tirez pas, ne poussez pas et n'appuyez pas trop fort sur la buse.

Risque de dommages ou de dysfonctionnement.

3. ■

Appuyez sur le bouton "Arrêt" sur la face avant de la télécommande.

- ▶ La buse rentre.

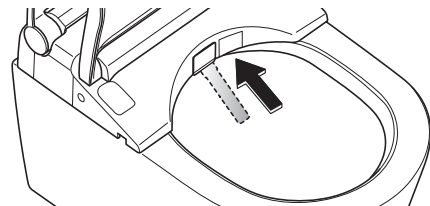

Espace entre le unité principale et la cuvette

Vous pouvez déposer l'unité principale pour nettoyer la partie supérieure de la cuvette et la partie inférieure de l'unité principale.



- Chiffon doux imbibé d'eau

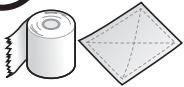

- Papier toilette
- Chiffon sec
- Brosse à récurer en nylon
- Éponge de nettoyage (éponge de mélamine, etc.)

Risque de dommages.

Environ une fois par mois

1. Couper l'alimentation. (→Page 42)



MISE EN GARDE

Si l'alimentation n'est pas coupée, l'appareil risque de mal fonctionner et de provoquer une panne ou un choc électrique.

2. Déposez l'unité principale.

- 1) Tirez l'unité principale vers vous en appuyant sur le "Bouton de dépose de l'unité principale".

Partie supérieure de la cuvette

Plaque de base

Boulon

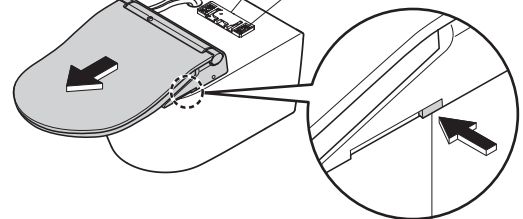

Bouton de dépose de l'unité principale

Attention!

N'exercez pas une traction excessive sur l'unité.

Car le tuyau d'alimentation en eau et le cordon électrique sont fixes.

- 2) Soulevez l'unité principale.

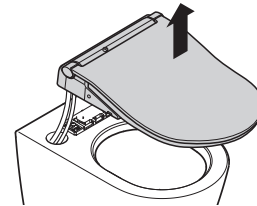

Attention!

Ne pas plier excessivement le tuyau d'alimentation en eau.

3. Nettoyez la partie supérieure de la cuvette et la partie inférieure de l'unité principale.

- 1) Essuyez-les avec un chiffon doux imbibé de liquide vaisselle neutre dilué. Puis, essuyez-les avec un chiffon doux imbibé d'eau afin qu'il ne subsiste pas de liquide vaisselle.

Entretien

Espace entre le unité principale et la cuvette (suite)

4. Installez l'unité principale.

- 1) Soulevez l'unité principale, puis abaissez-la tout droit tout en faisant passer le câble d'alimentation et le tuyau d'alimentation en eau dans l'évidement dans la cuvette.

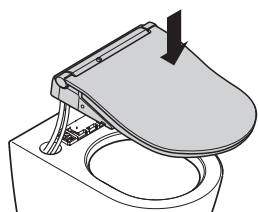

Attention!

Veillez à ne pas pincer le câble d'alimentation.

Ne pliez pas excessivement le tuyau d'alimentation en eau.

- 2) Alignez l'unité principale sur le centre de la plaque de base et appuyez-la fermement sur la plaque de base jusqu'à ce que vous entendiez un clic.

Plaque de base

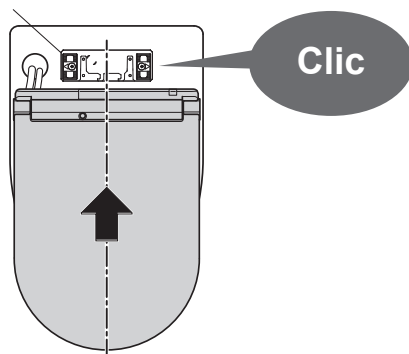

MISE EN GARDE

Poussez fermement l'unité principale sur la plaque de base jusqu'à ce que vous entendiez un clic.

Ceci pourrait engendrer le desserrement et la chute du unité principale, entraînant des blessures.

- 3) Après l'installation, vérifiez que l'unité principale ne se détache pas même lorsque vous tirez dessus.

5. Mettez sous tension. (→Page 42)

- ▶ La DEL "Marche" s'allume.

Espace entre le unité principale et le couvercle

Le couvercle peut être retiré pour un nettoyage complet.



- Chiffon doux imbibé d'eau

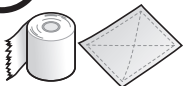

- Papier toilette
 - Chiffon sec
 - Brosse à récurer en nylon
 - Éponge de nettoyage (éponge de mélamine, etc.)
- Risque de dommages.

Environ une fois par mois

1. Couper l'alimentation. (→Page 42)

2. Retirez le couvercle.

Tirez dessus fortement en commençant par A, puis B.

Tenir à deux mains

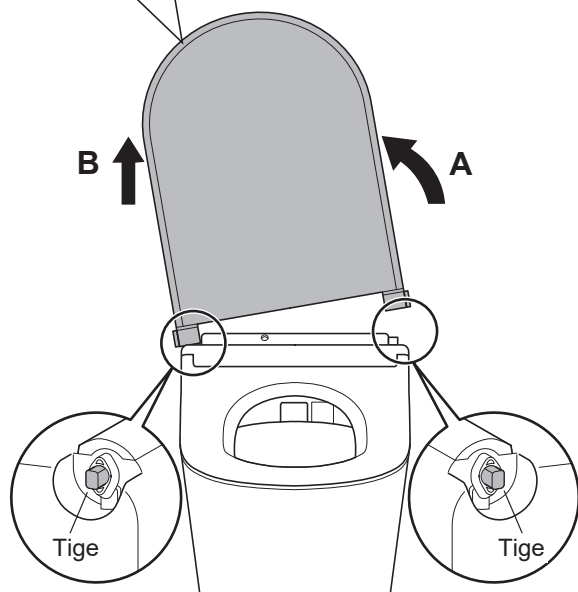
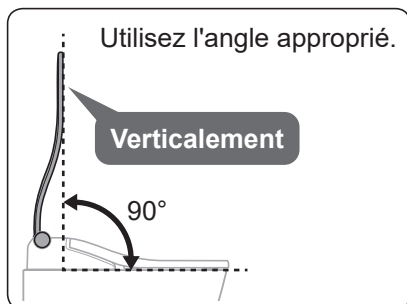

3. Essuyez avec un chiffon doux immergé dans l'eau et bien essoré.

4. Réinstallez le couvercle.

Insérez C, puis D dans les broches.

Attention!

N'exercez pas de force excessive.

Tenir à deux mains

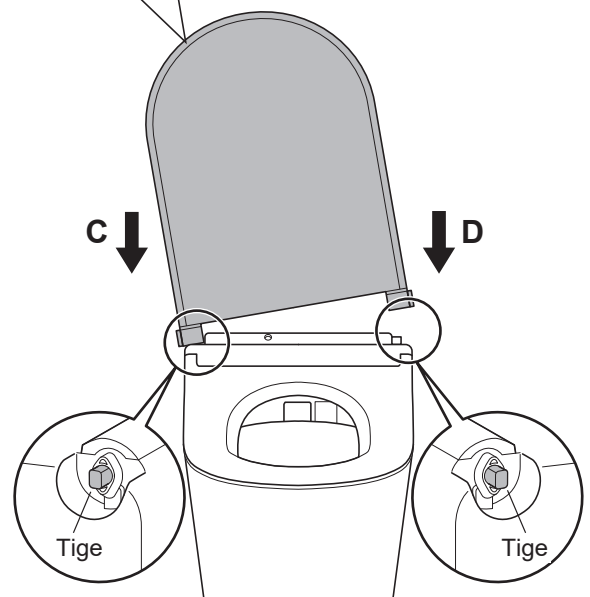
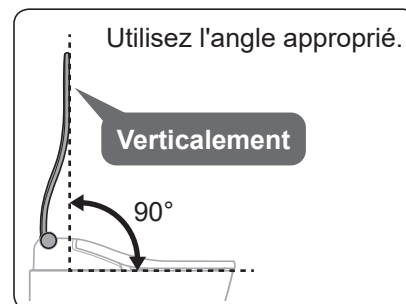

5. Mettez sous tension. (→Page 42)

► La DEL "Marche" s'allume.

6. Relevez et rabattez le couvercle pour vérifier la réinstallation.

Entretien

Bouchon de vidange avec filtre d'alimentation en eau

Environ une fois tous les 6 mois
Si la pression de l'eau s'est affaiblie

1. Fermez complètement le robinet d'arrêt.
(→Page 56)

► L'alimentation en eau est arrêtée.

⚠ MISE EN GARDE

Ne retirez pas la valve de purge du filtre à eau lorsque le robinet d'arrêt est ouvert.
Sinon, l'eau peut couler.

2. ✨

Appuyez sur le bouton "NETTOYAGE de la buse".
(Dépressurisez le tuyau d'alimentation en eau.)

3. Couper l'alimentation.
(→Page 42)

4. Retirez le bouchon de vidange avec filtre d'alimentation en eau.

► Desserrez le bouchon de vidange avec filtre d'alimentation en eau avec un tournevis plat, puis tirez dessus.

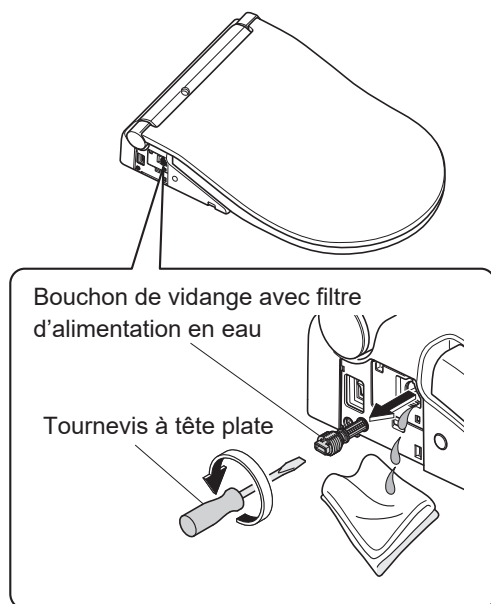

5. Nettoyez le filtre avec un outil tel qu'une brosse à dents.

► Retirez également la poussière éventuelle présente à l'intérieur du bouchon de vidange avec filtre d'alimentation en eau.

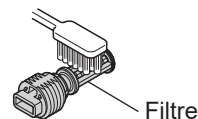

6. Réinstallez le bouchon de vidange avec filtre d'alimentation en eau.

► Insérez le bouchon de vidange avec filtre d'alimentation en eau et serrez-le correctement avec un tournevis à tête plate.

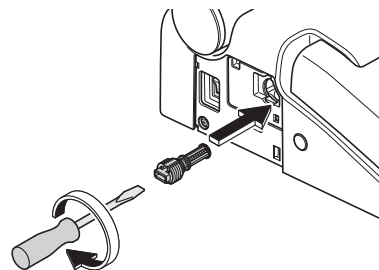

7. Mettez l'appareil sous tension. (→Page 42)

► La DEL "Marche" s'allume.

8. Ouvrez le robinet d'arrêt. (→Page 15)

Que faire ?

Si l'eau ne s'écoule pas en raison d'une interruption du service d'eau

Assurez-vous également de consulter le mode d'emploi de votre cuvette.

1. Utilisez un seau pour évacuer l'eau.

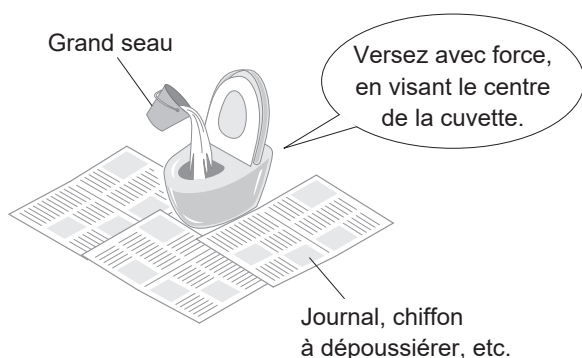

2. Si le niveau d'eau est bas après le rinçage, ajoutez plus d'eau.
(Jusqu'à ce que le niveau d'eau cesse de monter.)
► Ceci évite les odeurs.

Attention!

S'il y a une panne d'alimentation en eau, réglez le nettoyage automatique de la cuvette sur "OFF".
(→Page 31)

Lorsque le stockage d'eau est rempli, veillez à bien d'abord utiliser de l'eau dans une baignoire ou une cuisine (et non pas avec ce produit) afin de retirer l'air dans les tuyaux d'alimentation en eau.

Dans le cas contraire, de l'air ou des corps étrangers pourraient péner le produit et causer un dysfonctionnement.

Lorsque l'eau d'alimentation est rétablie, assurez-vous de tirer la chasse.

Pour éviter que des déchets ne restent dans le tuyau d'écoulement.

Si la télécommande ne fonctionne plus

Si le symbole d'avertissement de piles faibles "  " sur la surface de la télécommande clignote, remplacez les piles.

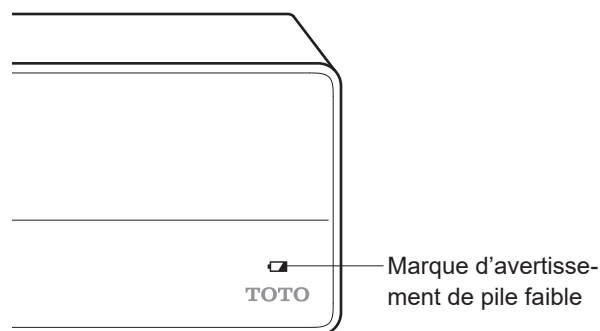

Remplacement des piles

1. Couper l'alimentation. (→Page 16)
2. Retirez la télécommande du support. (→Page 14)
3. Ouvrez le couvercle des piles et remplacez-les par deux nouvelles piles AAA. (→Page 14)
► La DEL d'avertissement de piles faibles s'éteint.
4. Installez la télécommande dans le support. (→Page 14)
5. Mettez sous tension. (→Page 15)
► La DEL "Marche" s'allume.

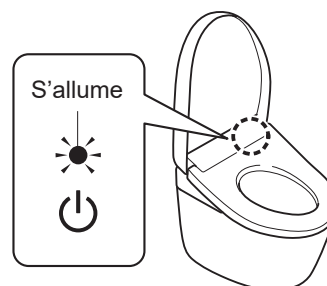

Attention!

Les paramètres "ALLUMÉ" et "ÉTEINT" des fonctions comme celle de l'économiseur d'énergie peuvent être annulés lors du remplacement des batteries. Les configurer de nouveau.

Que faire ?

Méthode de prévention des dégâts du gel

Lorsque la température ambiante est susceptible d'être inférieure ou égale à 32 °F (0 °C), prenez les mesures nécessaires contre le gel.

Attention!

Lorsque la température ambiante est susceptible d'être inférieure ou égale à 32 °F (0 °C), n'utilisez pas la fonction d'économie d'énergie.

Cela pourrait endommager le produit.

Chauffez la pièce ou prenez des mesures contre le gel pour que la température ambiante ne soit pas inférieure à 32 °F (0 °C).

Avant de commencer, réglez les fonctions "Chasse d'eau automatique" (→Page 31) et "Ouverture / Fermeture automatique" (→Page 34) sur "ÉTEINT".

1. Fermez complètement le robinet d'arrêt. (→Page 56)

► L'alimentation en eau est arrêtée.

⚠ MISE EN GARDE

Ne retirez pas la valve de purge du filtre à eau lorsque le robinet d'arrêt est ouvert.

Sinon, l'eau peut couler.

2. ✨

Appuyez sur le bouton "NETTOYAGE de la buse". (Relâchez la pression du tuyau d'alimentation en eau.)

3. Pour désactiver l'alimentation ÉTEINT. (→Page 16)

4. Retirez le bouchon de vidange avec filtre d'alimentation en eau.

► Desserrez le bouchon de vidange avec filtre d'alimentation en eau avec un tournevis plat, puis tirez dessus.

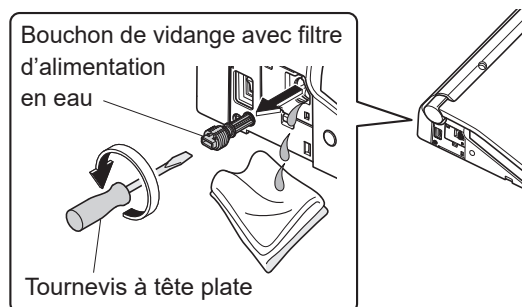

5. Lorsque l'évacuation de l'eau est terminée, réinstallez le bouchon de vidange avec le filtre d'alimentation en eau.

► Insérez la valve de purge du filtre à eau et serrez-la correctement avec un tournevis à tête plate.

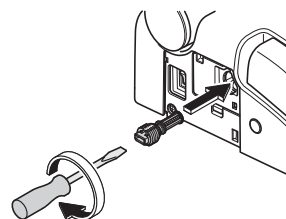

6. Mettez l'appareil sous tension. (→Page 15)

► La DEL "Marche" s'allume.

7. Réglez la température du siège de la toilette sur "Élevé". (→Page 24)

► Pour maintenir la température, rabattez le siège de la toilette et le couvercle après l'utilisation.

Pour utiliser à nouveau le produit

► Il doit être réalimenté en eau. (→Page 54)

Longue période d'inutilisation

Vidangez l'eau si vous n'allez pas utiliser le produit ou pendant une période prolongée.

L'eau dans le réservoir pourrait provoquer un dysfonctionnement ou être contaminée et provoquer une inflammation cutanée ou d'autres problèmes.

Vidange de l'eau

1. Fermez complètement le robinet d'arrêt.
(→Page 56)
▶ L'alimentation en eau est arrêtée.



MISE EN GARDE

Ne retirez pas la valve de purge du filtre à eau lorsque le robinet d'arrêt est ouvert.
Sinon, l'eau peut couler.



2. Appuyez sur le bouton "NETTOYAGE de la buse".
(Relâchez la pression du tuyau d'alimentation en eau.)

3. Pour désactiver l'alimentation ÉTEINT.
(→Page 16)

4. Retirez le bouchon de vidange avec filtre d'alimentation en eau.

- ▶ Desserrez le bouchon de vidange avec filtre d'alimentation en eau avec un tournevis plat, puis tirez dessus.

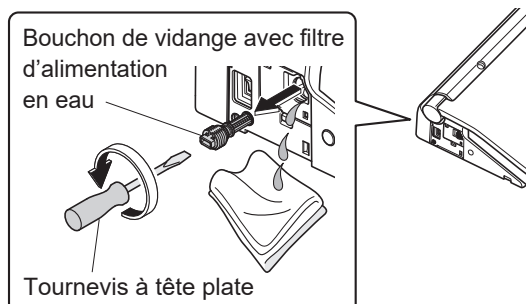

5. Lorsque l'évacuation de l'eau est terminée, réinstallez le bouchon de vidange avec le filtre d'alimentation en eau.

- ▶ Insérez le bouchon de vidange avec filtre d'alimentation en eau et serrez-le correctement avec un tournevis à tête plate.

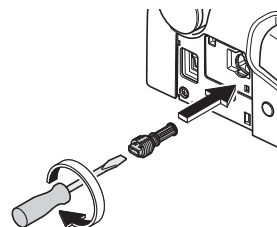

6. Réinstallez le couvercle. (→Page 42)

7. Retirez le bouchon de purge d'eau.

- ▶ De l'eau s'écoule sur le pourtour de la buse.
(environ 20 secondes)

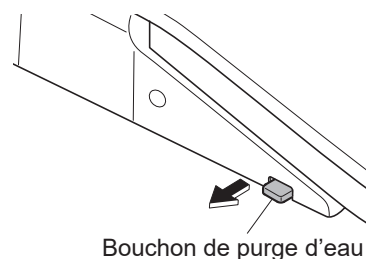

8. Relâchez la main pour que le bouchon de purge d'eau retourne à sa position originale.

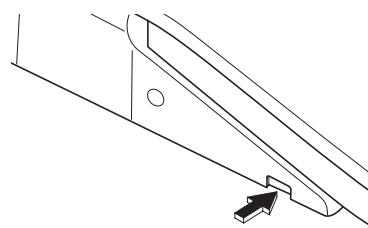

Que faire ?

Longue période d'inutilisation (suite)

L'eau pourrait geler

- ▶ Ajoutez une solution antigel dans la cuvette des toilettes pour éviter le gel.
La solution antigel ne doit pas être évacuée. Récupérez-la avant d'utiliser les toilettes et jetez-la de manière adéquate.

Pour utiliser à nouveau le produit

- ▶ Il doit être réalimenté en eau. (→ Voir à droite)

Réalimentation en eau

1. Ouvrez le robinet d'arrêt. (→ Page 15)
 - ▶ Vérifiez que de l'eau ne s'écoule pas d'une conduite ou de l'unité principale.
2. Si l'appareil n'est pas allumé, mettez-le sous tension. (→ Page 15)
 - ▶ La DEL "Marche" s'allume.
3. Réinstallez le couvercle. (→ Page 42)
4. Évacuez l'eau de la buse.
 - 1) Gardez votre main ou votre bras en contact avec le capteur de siège. (Voir page 10)
 - 2)  Appuyez sur le bouton "Lavage arrière" pour évacuer l'eau de la buse.
 - ▶ Récupérez l'eau dans un gobelet en papier ou un autre récipient.
 - 3) Déplacez votre main ou votre bras du capteur de siège.

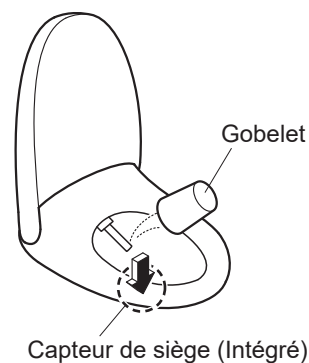

Si le restant d'eau a gelé et que l'eau ne s'écoule pas

- ▶ Chauffez la pièce, puis réchauffez le flexible d'alimentation en eau et le robinet d'arrêt avec un chiffon imbibé d'eau chaude.

Comment retirer le guide de fonctionnement

Pour retirer, suivez la procédure ci-dessous.

1. Couper l'alimentation. (→Page 16)
2. Retirez la télécommande de son support.
(→Page 14)
3. Retirez le support de télécommande et le guide de fonctionnement.

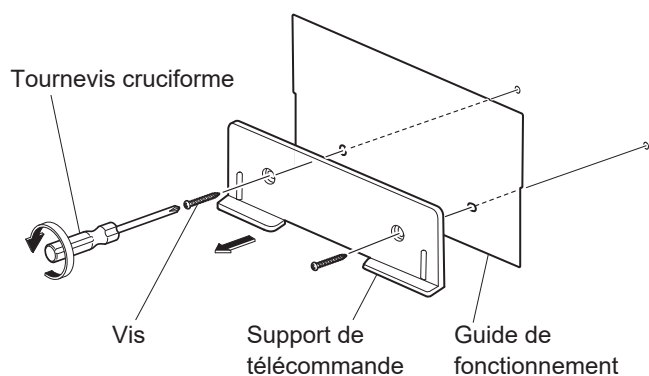

4. Vissez le support de la télécommande sur le mur.

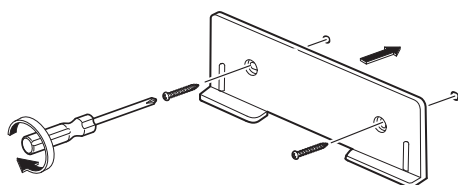

5. Placez la télécommande dans son support.

6. Mettez sous tension. (→Page 15)

► La DEL "Marche" s'allume.

Pour réinstaller, suivez la procédure ci-dessus.

► Installation du guide de fonctionnement à l'étape 4.

Dépannage

En premier lieu, essayez les solutions décrites aux pages 56 à 64.

Si le problème persiste, contactez votre installateur, votre revendeur ou le service clientèle de TOTO (→consultez les informations de contact au dos de ce mode d'emploi).



MISE EN GARDE

En cas de fuite d'eau, fermez le robinet d'arrêt.

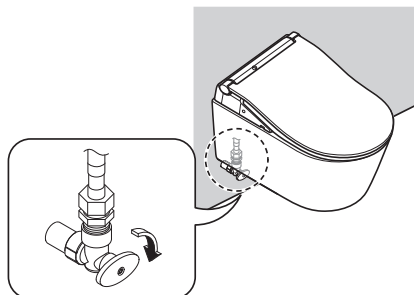

Vérifications préalables (A-C)

A: La DEL d'alimentation est-elle allumée?
L'unité principale fonctionne-t-elle?

Le disjoncteur du tableau de distribution est-il sur ALLUMÉ?

- ▶ Vérifiez s'il y a une panne d'électricité ou si le disjoncteur est éteint.

L'interrupteur d'alimentation est-il actionné sur "ÉTEINT"?

- ▶ Actionnez-le sur "ALLUMÉ". (→Page 15 Étape 2-2.2)

L'interrupteur "Alimentation ALLUMÉ/ÉTEINT" est-il actionné sur "ÉTEINT"?

- ▶ Actionnez-le sur "ALLUMÉ" avec la télécommande. (→Page 15 Étape 2-2.2)

B: La DEL d'économie d'énergie est-elle allumée ?

- ▶ Lorsque le témoin est allumé, le mode éco (→Page 28) fonctionne, diminuant la température du siège de la toilette ou arrêtant le chauffage de l'eau et du siège de la toilette.

C: La télécommande fonctionne-t-elle ?

La marque  d'avertissement de pile faible de la télécommande clignote-t-elle ?

- ▶ Remplacement des piles. (→Pages 14, 51)

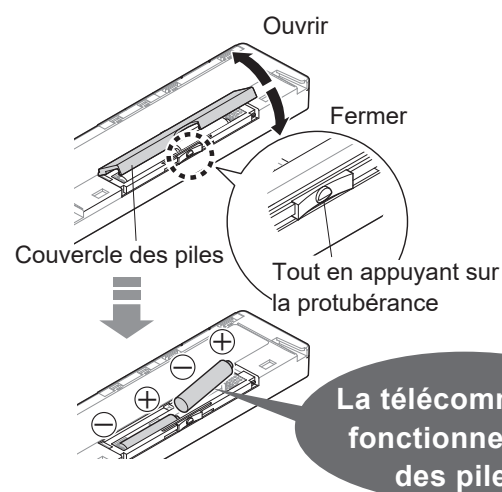

L'émetteur de la télécommande ou le récepteur de la télécommande sont-ils masqués ?

- ▶ Retirez les obstacles, la saleté, les gouttelettes d'eau ou toute autre obstruction.

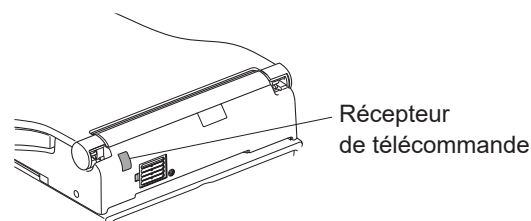
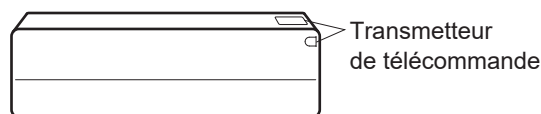

Lavage arrière, Lavage avant et Buse

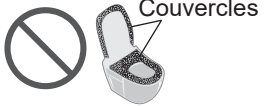
Problème	Vérfications et solutions
La buse (ou l'eau de nettoyage) ne se déploie pas	<p>Lorsque la température est basse, la buse peut mettre du temps à se déclencher après avoir appuyé sur le bouton parce que l'eau doit être d'abord chauffée.</p> <hr/> <p>Est-on resté assis sur le siège de la toilette et l'a-t-on utilisée en continu pendant 2 heures ou plus? (Dans ce cas, le fonctionnement est arrêté pour des raisons de sécurité.) ► Levez-vous du siège de la toilette, puis rasseyez-vous.</p> <hr/> <p>Lorsque vous êtes assis sur la lunette, y a-t-il une housse de siège ou un vêtement sur le capteur de siège ? Êtes-vous assis sans toucher une partie du capteur de siège ? ► Vérifiez la position du capteur de siège, puis asseyez-vous de sorte que votre peau soit en contact direct avec le capteur de siège. (→Page 10)</p> <hr/> <p>Utilisez-vous une housse de siège de la toilette ou de couvercle, ou un siège pour enfants? ► Retirez les housses. Si vous utilisez un siège d'appoint pour les enfants ou une chaise haute souple, enlevez-la après utilisation. (→Page 9)</p> <div style="text-align: right;">  </div> <hr/> <p>✖ Appuyez-vous sur le bouton "NETTOYAGE de la buse"?</p> <p>✖ Lorsque vous appuyez sur le bouton "NETTOYAGE de la buse", "EWATER+" sort du voisinage de la buse pour nettoyer la buse. ► Pour nettoyer la buse lorsqu'elle est déployée, effectuez le "Nettoyage de la buse". (→Page 46)</p> <hr/> <p>Si la pression de l'eau d'alimentation diminue de façon conséquente, par exemple si l'eau est utilisée à un autre endroit ou dans le cas d'une panne d'eau, la fonction peut s'arrêter pour des raisons de sécurité. ► Éteignez l'appareil et attendez environ 10 secondes avant de le remettre sous tension. (→Pages 15, 16)</p> <p>Si les signes ci-dessus se reproduisent Cela pourrait provoquer un dysfonctionnement. ► Contactez le service clientèle de TOTO (→consultez les informations de contact au dos de ce mode d'emploi)</p>
La buse se déploie, mais l'eau de nettoyage ne sort pas / La pression d'eau de nettoyage est faible	<p>Une panne d'eau s'est-elle produite? ► ■ Appuyez sur le bouton "Arrêt" sur la télécommande et attendez que l'alimentation en eau soit rétablie.</p> <hr/> <p>Le robinet d'arrêt est-il fermé? ► Ouvrez complètement le robinet d'arrêt. (→Page 15)</p> <hr/> <p>Le bouchon de vidange avec filtre d'alimentation en eau est-il bloqué par des corps étrangers ? ► Nettoyez le filtre. (→Page 50)</p> <hr/> <p>La pression de l'eau est-elle réglée sur faible? (→Page 20)</p>
L'eau de nettoyage est froide	<p>Le réglage de la température de l'eau chaude est-il "ÉTEINT" ou réglé sur un niveau bas? (→Page 24)</p> <hr/> <p>Lorsque la température de l'eau d'alimentation ou de la pièce est basse, la température de l'eau peut être basse lors de la première pulvérisation.</p>

Dépannage

Lavage arrière, Lavage avant et Buse (suite)

Problème	Vérifications et solutions
Les fonctions de lavage s'arrêtent inintentionnellement pendant l'utilisation	<p>"Lavage arrière", "Lavage arrière doux" et "Lavage avant" s'arrêtent automatiquement après 5 minutes d'utilisation continue.</p> <p>La détection par le capteur de siège est-elle difficile ?</p> <p>► Si vous vous relevez légèrement du siège ou si vous vous asseyez sur la gauche du siège, le capteur de siège peut cesser temporairement de détecter votre présence. (→Page 10)</p>
L'eau jaillit inopinément de la buse	<p>Lorsque vous êtes assis sur la cuvette, l'eau surgit pendant plusieurs secondes pendant que l'eau chauffe.</p> <p>L'indicateur NETTOYAGE s'allume-t-il en décrivant un cercle ?</p> <p>► Le "NETTOYAGE automatique de la buse" débute et la buse est nettoyée. (→Page 19)</p>

Séchage à l'air tiède

Problème	Vérifications et solutions
La température de séchage est basse	La température de dispositif de séchage est-elle réglée sur le niveau faible ? (→Page 24)
S'arrête en cours d'utilisation	<p>La fonction s'arrête automatiquement après 10 minutes d'utilisation continue.</p> <p>Est-ce que l'interrupteur de lunette a des difficultés de détection ?</p> <p>► Si vous vous relevez légèrement du siège ou si vous vous asseyez sur la gauche du siège, le capteur de siège peut cesser temporairement de détecter votre présence. (→Page 10)</p>

Chasse d'eau

Problème	Vérifications et solutions
Pour ne pas tirer la chasse d'eau	<p>Le robinet principal et le robinet d'arrêt du réservoir mural sont-ils entièrement ouverts? (→Page 15)</p> <p>Une panne d'eau s'est-elle produite ?</p> <p>► Utilisez un seau pour évacuer l'eau. (→Page 51)</p>
Les toilettes ne sont pas évacuées même lorsque vous appuyez sur le bouton de la télécommande	<p>Avez-vous appuyé plusieurs fois sur le bouton ?</p> <p>► Après avoir actionné le bouton de la chasse d'eau, il n'est pas possible de l'actionner à nouveau pendant environ 10 à 20 secondes.</p>

La cuvette n'est pas nettoyée automatiquement ou le nettoyage est retardé (NETTOYAGE automatique de la cuvette)

"NETTOYAGE automatique de la cuvette" est-il réglé sur "ÉTEINT" ?

► Réglez-le sur "ALLUMÉ". (→Page 31)

Même si "NETTOYAGE automatique de la cuvette" est réglé sur "ALLUMÉ", la fonction n'est pas disponible dans les cas suivants.

Environ 60 secondes après que la chasse d'eau a été actionnée.

► Attendez environ 60 secondes et tirez la chasse à l'aide de la télécommande. (→Page 21)

Lorsque le temps passé assis sur la lunette ou debout devant la cuvette est inférieur à environ 6 secondes.

► Utilisez la télécommande pour tirer la chasse d'eau de la cuvette. (→Page 21)

Lorsque vous restez devant la cuvette après vous être mis debout et avoir utilisé les toilettes.

► Éloignez-vous de la cuvette et attendez environ 3 secondes.

Lorsque des gouttelettes d'eau ou de la saleté perturbent le capteur de présence.

► Nettoyez la saleté qui se trouve sur le capteur de présence. (→Pages 12, 13)

Lorsque vous êtes assis sur la lunette, y a-t-il une housse de siège ou un vêtement sur le capteur de siège ? Êtes-vous assis sans toucher une partie du capteur de siège ?

► Vérifiez la position du capteur de siège, puis asseyez-vous de sorte que votre peau soit en contact direct avec le capteur de siège. (→Page 10)

Le délai de déclenchement de la "Chasse d'eau automatique" peut être modifié. (→Page 32)

La chasse d'eau s'actionne intempestivement

La "Chasse d'eau automatique" est-elle réglée sur "ALLUMÉ" ?

► Vous pouvez la désactiver. (→Page 31)

La détection par le capteur de siège est-elle difficile ?

► Si vous vous relevez légèrement du siège ou si vous vous asseyez sur la gauche du siège, le capteur de siège peut ne pas détecter votre présence, et la chasse d'eau automatique peut se déclencher lorsque vous utilisez les toilettes. (→Page 10)

Siège de la toilette et couvercle (Relevage et rabattage auto du couvercle)

Problème	Vérifications et solutions
Le couvercle ne se relève pas automatiquement	<p>"Relevage et rabattage auto du couvercle" est-il réglé sur "ÉTEINT" ?</p> <p>► Réglez-le sur "ALLUMÉ". (→Page 34)</p> <p>Même lorsqu'elle est réglée sur "ALLUMÉ", la fonction "Ouverture / Fermeture automatique" ne fonctionne pas.</p> <ul style="list-style-type: none"> • Environ 15 secondes après la fermeture automatique de la lunette ou du couvercle des toilettes <p>Lorsque le couvercle des toilettes est fermé à l'aide de la télécommande ou manuellement</p> <p>Pour rendre le produit plus convivial, un intervalle de temps est défini entre le moment où le couvercle est fermé et celui où il s'ouvrira ensuite.</p> <p>► Éloignez-vous des toilettes et attendez au moins 15 secondes avant de vous approcher à nouveau de la cuvette ou de l'ouvrir et de la fermer manuellement. (→Page 21)</p> <hr/> <p>Le capteur de présence présente-t-il des difficultés de détection ?</p> <p>► Nettoyez la saleté qui se trouve sur le capteur de présence. (→Pages 12, 13)</p> <hr/> <p>La détection par le capteur de présence peut être difficile lorsque la température ambiante dépasse 86 °F (30 °C).</p> <p>► Utilisez la télécommande pour l'ouvrir et le fermer. (→Page 21)</p> <hr/> <p>L'option "Retard automatique de l'ouverture" est-elle définie sur "ENSEMBLE 2 (Moyan)" or "ENSEMBLE 3 (Long)"? (→Page 35)</p>

Dépannage

Siège de la toilette et couvercle (Relevage et rabattage auto du couvercle) (suite)

Problème	Vérifications et solutions
Le couvercle ne se relève pas automatiquement	<p>Le couvercle ne s'ouvre pas automatiquement pendant environ 10-60 secondes après la mise sous tension.</p> <p>► Utilisez la télécommande pour l'ouvrir et le fermer. (→Page 21)</p> <hr/> <p>Utilisez-vous une housse de lunette ou de couvercle ?</p> <p>► Retirez les housses. (→Page 9)</p>
Le couvercle ne se rabat pas automatiquement	<p>"Relevage et rabattage auto du couvercle" est-il réglé sur "ÉTEINT" ?</p> <p>► Réglez-le sur "ALLUMÉ". (→Page 34)</p> <p>Dans les cas suivants, la lunette se rabat après 5 minutes environ.</p> <ul style="list-style-type: none"> • Lorsque vous ne vous êtes pas assis sur la lunette • Lorsque vous êtes assis sur la lunette depuis moins de 6 secondes • Lorsque vous êtes resté devant la cuvette pendant moins de 6 secondes <hr/> <p>S'ils ne se rabattent pas automatiquement alors que "Relevage et rabattage auto du couvercle" est réglé sur "ALLUMÉ", le capteur de présence peut avoir un problème de détection.</p> <p>► Si un objet réfléchissant se trouve en face, tel qu'un miroir ou une vitre, déplacez-le ou masquez-le à l'aide d'un rideau ou par un autre moyen.</p>
Le couvercle se relève intempes- tivement	<p>Le capteur est-il exposé aux rayons directs du soleil ?</p> <p>► Le capteur ne doit pas être directement exposé à la lumière du soleil, car cela peut causer une détection incorrecte. (→Page 10)</p> <hr/> <p>Un radiateur se trouve-t-il dans le champ de détection du capteur de présence ?</p> <p>► Ne le placez pas dans le champ de détection du capteur. (→Page 10)</p> <hr/> <p>Un urinoir ou un lavabo sont-ils également installés dans la pièce ?</p> <p>► Le capteur pourrait détecter une personne qui les utiliserait, provoquant le relevage ou le rabattage du couvercle.</p> <hr/> <p>Lorsque la porte de la salle de bains est ouverte, il se peut que le capteur détecte les personnes qui passent devant le siège des toilettes.</p>
Le couvercle se rabat intempes- tivement	<p>"Relevage et rabattage auto du couvercle" est-il réglé sur "ALLUMÉ" ?</p> <p>► Vous pouvez la désactiver. (→Page 34)</p> <p>Le "Retard automatique de la fermeture" est-il réglé sur "ENSEMBLE 1 (Court)" ? (→Page 34)</p> <hr/> <p>Lorsque vous êtes assis sur la lunette, y a-t-il une housse de siège ou un vêtement sur le capteur de siège ? Êtes-vous assis sans toucher une partie du capteur de siège ?</p> <p>► Vérifiez la position du capteur de siège, puis asseyez-vous de sorte que votre peau soit en contact direct avec le capteur de siège. (→Page 10)</p>
La lunette et le couvercle se relèvent simultanément	<p>"Lunette/couvercle" est-il réglé sur "Lunette-couvercle" ? (→Page 35)</p>
S'arrête (ou se rabat) lors du relevage	<p>Si le couvercle ou la lunette rencontrent un obstacle la première fois qu'ils s'ouvrent après la mise sous tension, ils peuvent s'arrêter (ou se fermer) à mi-chemin lors de leur prochaine utilisation.</p> <p>► Supprimez toute obstruction et éteignez le produit. Rallumez le produit après environ 5 secondes. Appuyez ensuite sur le bouton "Ouverture et fermeture du couvercle des toilettes" sur la télécommande. (→Pages 15, 16, 21)</p>
Le délai d'ouverture a changé	<p>La détection par le capteur de présence peut être difficile lorsque la température de la pièce dépasse 86 °F (30 °C), par exemple pendant l'été. (→Page 10)</p>

Relevage et rabattage impossibles avec la télécommande

En cas de relevage automatique.

► Vérifiez "La télécommande fonctionne-t-elle ?" (→Page 56)

Si le relevage automatique ne fonctionne pas non plus.

Le couvercle peut avoir été monté incorrectement.

► Montez-le correctement. (→Page 49)

La détection peut être faussée en cas d'éclairage fluorescent.

Siège de la toilette et couvercle

Problème	Vérifications et solutions
Le siège des toilettes est froid	<p>Le réglage de la température du siège de la toilette est-il éteint ou réglé sur un niveau bas? (→Page 24)</p> <p>Le mode éco est-il en fonctionnement?</p> <p>La fonctionnalité économie d'énergie est activée lorsque la DEL "Économie d'énergie" est allumée et la DEL "Marche" est éteinte sur l'affichage principal. Lorsque vous vous asseyez sur le chauffage du siège de la toilette, cela allume temporairement le chauffage et la température du siège atteint la température désirée après environ 15 minutes. (→Page 28)</p> <p>► Vous pouvez l'éteindre si l'option d'économiseur d'énergie est "ALLUMÉ". (→Pages 30, 31)</p> <p>Êtes-vous resté longtemps assis?</p> <p>Après environ 20 minutes en position assise, la température commence à baisser et après 1 heure, le chauffage du siège de la toilette s'éteint.</p> <p>► Levez-vous du siège de la toilette, puis rasseyez-vous.</p> <p>Utilisez-vous une housse de siège de la toilette ou de couvercle?</p> <p>► Retirez les housses. (→Page 9)</p>
Le siège et le couvercle des toilettes se ferment, puis la chasse d'eau est tirée	<p>"Chasse d'eau automatique couvercle fermé" est-elle activée ? (→Page 32)</p>

Chasse d'eau automatique couvercle fermé

Problème	Vérifications et solutions
La fonction "Chasse d'eau automatique couvercle fermé" ne s'active pas	<p>"Chasse d'eau automatique couvercle fermé" est-elle activée ?</p> <p>► Réglez-le sur "ALLUMÉ". (→Page 32)</p> <p>Si la fonction "Chasse d'eau automatique couvercle fermé" est activée :</p> <p>Vérifiez les paramètres "Chasse d'eau automatique" et "Ouverture / Fermeture automatique". (→Pages 31, 34)</p> <p>Même si "Chasse d'eau automatique" est activée, "Chasse d'eau automatique couvercle fermé" peut ne pas fonctionner dans les cas suivants.</p> <p>Pendant environ 60 secondes après le tirage de la chasse.</p> <p>► Après environ 60 secondes, utilisez la télécommande pour tirer la chasse. (→Page 21)</p> <p>Lorsque le temps passé assis sur la lunette ou debout devant la cuvette est inférieur à environ 6 secondes.</p> <p>► Utilisez la télécommande pour tirer la chasse d'eau de la cuvette. (→Page 21)</p> <p>Lorsque vous restez devant la cuvette après vous être mis debout et avoir utilisé les toilettes.</p> <p>► Éloignez-vous de la cuvette et attendez environ 10 secondes.</p>

Dépannage

Chasse d'eau automatique couvercle fermé (suite)

Problème	Vérifications et solutions
Le couvercle se ferme trop tôt ou trop tard	Vous pouvez changer "Retard automatique de la chasse d'eau" pour modifier le délai avant la fermeture du couvercle. "ENSEMBLE 1 (Court)", "ENSEMBLE 2 (Moyan)", "ENSEMBLE 3 (Long)" (→Page 32)

Économie d'énergie

Problème	Vérifications et solutions
La DEL "Économie d'énergie" ne s'allume pas	L'alimentation électrique du produit a-t-elle été coupée ou y a-t-il eu une panne de courant? La DEL "Économie d'énergie" sur l'affichage principal peut s'éteindre lorsque le produit est sous tension même si la fonction mode éco est activée. Elle s'allumera environ 24 heures après conservation du réglage.
La fonction économie d'énergie temporisée ne fonctionne pas	Avez-vous remplacé les piles de la télécommande? La "Économie d'énergie temporisée" peut être annulée lors du remplacement des piles. ► Réglez de nouveau le économie d'énergie temporisée sur l'heure à laquelle vous souhaitez qu'elle commence. (→Page 31)
La fonction économie d'énergie automatique+ et économie d'énergie automatique ne marche pas	Plusieurs jours d'apprentissage des conditions d'utilisation sont nécessaires pour que cette fonction d'économie d'énergie soit opérationnelle ; l'énergie économisée peut être faible, en fonction de la fréquence d'utilisation. ► Vérifiez le réglage du mode d'économie d'énergie. (→Pages 28, 29)

DEODORIZER

Problème	Vérifications et solutions
Le DEODORIZER semble ne pas fonctionner	La fonction de "DEODORIZER" est-elle désactivée? ► Réglez-le sur "ALLUMÉ". (→Page 37) Même après vous être assis, vous n'entendez pas le bruit de fonctionnement. ► Asseyez-vous de sorte que votre peau touche le capteur de siège. (→Page 10) Si vous entendez un bruit de fonctionnement provenant du désodorisant, mais que les odeurs ne sont pas supprimées. ► Nettoyez le filtre "DEODORIZER". (→Page 45)
Une odeur étrange est dégagée	Utilisez-vous un purificateur d'air ou un "DEODORIZER" acheté séparément? Cela pourrait réduire l'efficacité du désodorisant du produit ou causer des odeurs étranges. ► Retirez le purificateur d'air ou le "DEODORIZER".
La fonction "AUTO POWER DEODORIZER" ne fonctionne pas	La fonction "AUTO POWER DEODORIZER" est-elle désactivée? ► Réglez-le sur "ALLUMÉ". (→Page 37) Le désodorisant à alimentation automatique se met en marche environ 10 secondes après que vous vous soyez levé de la siège de la toilette.

NETTOYAGE automatique de la cuvette

Problème	Vérifications et solutions
La brume ne fonctionne pas	<p>NETTOYAGE automatique de la cuvette" est-il réglé sur "ÉTEINT" ?</p> <p>► Réglez-le sur "ALLUMÉ". (→Page 36)</p> <hr/> <p>Les fonctions suivantes ne fonctionnent pas lorsque la lunette est ouverte.</p> <p>Est-ce que "Lunette/couvercle" de "Ouverture/fermeture automatique" est sur "Lunette couvercle" ?</p> <p>► Vous pouvez le mettre sur "Couvercle". (→Page 35)</p> <hr/> <p>La PREMIST ne fonctionne pas pendant environ 90 secondes après la fin de la brume EWATER+.</p>
La brume est pulvérisée intempestivement	<p>Lorsque le capteur A détecte une présence, la fonction "NETTOYAGE automatique de la cuvette" s'active et la PREMIST est pulvérisée.</p> <p>► Vous pouvez mettre "NETTOYAGE automatique de la cuvette" sur "ÉTEINT". (→Page 36)</p> <hr/> <p>Si les fonctions de lavage (Lavage arrière, Lavage avant, etc.) ne sont pas utilisées pendant 8 heures environ, le "NETTOYAGE automatique de la cuvette" démarre et la brume EWATER+ est pulvérisée à l'intérieur de la cuvette. (→Page 18)</p>

Lumières

Problème	Vérifications et solutions
Le voyant doux, de la cuvette et de NETTOYAGE ne s'allument pas	<p>L'"Éclairage doux", l'"Éclairage de la cuvette" ou l'"Indicateur de NETTOYAGE" sont-ils éteints ?</p> <p>► Réglez-le sur "ALLUMÉ". (→Pages 38, 39)</p> <hr/> <p>Si le témoin "Indicateur NETTOYAGE" ne s'allume pas, le moment est venu de remplacer les composants. Renseignez-vous auprès de l'installateur, du revendeur ou du service clientèle de TOTO (voir coordonnées au dos).</p>

Autres

Problème	Vérifications et solutions
L'eau fuit par les raccords de plomberie	<p>Si des écrous sont mal serrés, bien les resserrer avec un outil tel qu'une clé à molette.</p> <p>► Si la fuite d'eau persiste, fermez le robinet d'arrêt et contactez le service client TOTO (→consultez les informations de contact au dos de ce mode d'emploi).</p>
L'unité principale n'est pas stable	<p>Les boulons d'ancrage du unité principale sont-ils desserrés ?</p> <p>► Déposez le unité principale et serrez fermement les boulons de la plaque de base. (→Page 47)</p>
L'unité principale émet un bruit	<p>Lorsque vous entrez dans la salle de bains</p> <p>Si "NETTOYAGE automatique de la cuvette" est "ALLUMÉ", il se peut que vous entendiez que la PREMIST est pulvérisée dans la cuvette pour éviter l'adhérence de la saleté.</p> <p>► Vous pouvez la désactiver. (→Page 36)</p>

Dépannage

Autres (suite)

Problème	Vérifications et solutions
<p>L'unité principale émet un bruit</p>	<p>Pendant que vous vous éloignez de la cuvette après utilisation Si "NETTOYAGE automatique de la buse" est "ALLUMÉ" et que vous utilisez les fonctions de lavage (p. ex. Lavage arrière et Lavage avant), vous pourriez entendre que la buse est déployée et nettoyée avec "EWATER+". ► Vous pouvez l'éteindre. (→Page 36)</p> <p>Si "NETTOYAGE automatique de la cuvette" est "ALLUMÉ" et si vous êtes assis sur la lunette et utilisez les toilettes, il se peut que vous entendiez que la brume "EWATER+" est pulvérisée à l'intérieur de la cuvette. ► Vous pouvez la désactiver. (→Page 36)</p> <p>Il se peut que vous entendiez que la buse se déploie et que l'eau restant dans le produit est vidangée lors de l'exécution de "NETTOYAGE automatique de la buse" et d'autres fonctions. Vous pouvez entendre la ventilation de l'unité. (Environ 30 minutes)</p> <p>Lorsque la fonction "AUTO POWER DEODORIZER" est activée, vous pourrez entendre des bruits de fonctionnement lors de la montée du pouvoir "DEODORIZER" pendant 60 secondes après que vous vous êtes levé du siège de la toilette. ► Vous pouvez la désactiver. (→Page 37)</p> <hr/> <p>Quand le produit n'est pas utilisé (p. ex. la nuit) Si "NETTOYAGE automatique de la buse" ou "NETTOYAGE automatique de la cuvette" est "ALLUMÉ" et si les fonctions de lavage (par ex., Lavage arrière et Lavage avant) ne sont pas utilisées pendant 8 heures environ, "NETTOYAGE automatique de la buse" ou "NETTOYAGE automatique de la cuvette" fonctionnent. Il se peut que vous entendiez les bruits suivants :</p> <p>"NETTOYAGE automatique de la buse" : Bruit de nettoyage de la buse avec "EWATER+". : Bruit du déploiement de la buse et de la vidange de l'eau restant dans le produit après l'exécution de certaines fonctions.</p> <p>"NETTOYAGE automatique de la cuvette" : Bruit et bruit de fonctionnement de la pulvérisation de la brume EWATER+ sur la cuvette.</p> <p>► Vous pouvez la désactiver. (→Page 36)</p> <p>Un bruit de fonctionnement peut se produire lors de l'extension de la buse afin d'éviter les dommages inhérents au gel en évacuant l'eau restant dans le produit.</p>
<p>L'unité principale ne peut pas être commandée par la télécommande</p>	<p>Essayez la procédure décrite dans la section "Vérifications préalables (A-C)". (→Page 56)</p> <p>Les conditions suivantes peuvent affecter les performances de réception de la télécommande, ce qui peut l'empêcher de faire fonctionner l'unité principale.</p> <ul style="list-style-type: none"> • Lorsque la taille de la pièce, la disposition des appareils, etc. interfère • Lorsque la couleur du plafond ou des murs est trop sombre, ou leur forme ou leur matériau interfère • Lorsqu'il y a une étagère ou une armoire installée sur le mur derrière l'appareil principal • Lorsqu'un système d'éclairage à onduleur est utilisé <p>► Change la position de la télécommande et essayez à nouveau.</p>

Caractéristiques

Élément	SW4547AT60N SW4547AT60	SW4549AT60N
Alimentation nominale	120 VCA, 60 Hz	
Puissance nominale	1275 W	1282 W
Puissance maximale	1430 W	1440 W
Type de chauffe-eau	Mode instantané	
Longueur du cordon électrique	2,95 ft (0,9 m)	
Niveau d'étanchéité	IPX4	
Unité principale		
Lavage		
Volume de pulvérisation*1	Lavage arrière : Environ 0,07 - 0,11 gal/min. (environ 0,27 - 0,43 L/min.) <à une pression d'eau de 29 PSI (0,20 MPa)>	
	Lavage arrière doux : Environ 0,07 - 0,11 gal/min. (environ 0,27 - 0,43 L/min.) <à une pression d'eau de 29 PSI (0,20 MPa)>	
	Lavage avant : Environ 0,08 - 0,11 gal/min. (environ 0,29 - 0,43 L/min.) <à une pression d'eau de 29 PSI (0,20 MPa)>	
Température de l'eau	Température de l'eau Plage de réglage : ÉTEINT, environ 86 - 104 °F (environ 30 - 40 °C)	
Puissance de chauffe	1116 W	
Dispositif de sécurité	Fusible thermique	
Dispositif anti-refoulement	Robinet casse-vidé, clapet de non-retour	
Siège chauffant		
Température de surface	Plage de réglage : ÉTEINT, environ 82 - 97 °F (environ 28 - 36 °C) (en mode d'économie d'énergie automatique : environ 79 °F (environ 26 °C), économie d'énergie automatique+ : ÉTEINT)	
Puissance de chauffe	49 W	56 W
Dispositif de sécurité	Fusible thermique	
DEODORIZER		
Méthode	Désodorisation O ₂	
Débit d'air	Mode normal : Environ 3,18 ft ³ /min (environ 0,09 m ³ /min) Mode fonctionnement : Environ 5,65 ft ³ /min (environ 0,16 m ³ /min)	
Puissance	Mode normal : Environ 1,7 W Mode fonctionnement : Environ 5,3 W	
Séchage à l'air tiède		
Température de l'air tiède*2	Plage de réglage : Environ 95 - 140 °F (environ 35 - 60 °C)	
Débit d'air	Environ 10,24 ft ³ /min (environ 0,29 m ³ /min)	
Puissance de chauffe	347 W	
Dispositif de sécurité	Fusible thermique	
Pression de l'eau d'alimentation	Pression minimale requise : 7,25 PSI (0,05 MPa) <dynamique>, Pression maximale : 108,78 PSI (0,75 MPa) <statique>	
Température de l'eau d'alimentation	32 - 95 °F (0 - 35 °C)	
Température ambiante de fonctionnement	32 - 104 °F (0 - 40 °C)	
Dimensions	L 1,28 ft. x P 1,90 ft. x H 0,35 ft. (L 391 mm x P 579 mm x H 108 mm)	
Poids	Environ 15 lb (environ 7 kg)	

Lors de l'élimination de ce produit, suivre les directives locales ou fédérales pour une élimination correcte.

*1 À une pression d'eau de 29 PSI (0,20 MPa)

*2 Température à proximité de la sortie d'air tiède mesurée par TOTO.

Garantie limitée

Garantie limitée de un an

1. TOTO garantit ce produit contre tout défaut de matériau et de fabrication pour une utilisation normale lorsqu'il est correctement installé et entretenu pour une période d'un (1) an à compter de la date d'achat. La présente garantie limitée ne peut être prolongée que pour le seul ACHETEUR D'ORIGINE du produit et ne peut être transférée à un tiers, y compris (mais non de façon limitative) tout acheteur ou propriétaire subséquent du produit. Cette garantie s'applique exclusivement aux produits TOTO achetés et installés en USA et Canada.

2. Les obligations de TOTO en vertu de la présente garantie sont limitées à la réparation, au remplacement ou à toute autre mise au point appropriés, au choix de TOTO, du produit ou des pièces défectueuses en service normal, à condition qu'un tel produit ait été installé, utilisé et entretenu correctement, conformément aux instructions. TOTO se réserve le droit d'effectuer les vérifications applicables nécessaires pour déterminer la cause du défaut. TOTO ne facturera pas la main-d'oeuvre ou les pièces relatives à la réparation ou au remplacement en vertu de la présente garantie. TOTO n'est pas responsable du coût de désinstallation, de retour et/ou de réinstallation du produit.

3. La présente garantie ne s'applique pas dans les cas suivants :

- Dommmage ou perte suite à une catastrophe naturelle comme un incendie, tremblement de terre, inondation, tonnerre, orage électrique, etc.
- Dommmage ou perte résultant d'un accident, d'une utilisation non raisonnable, d'une mauvaise utilisation, d'un abus, d'une négligence d'un défaut d'entretien ou de maintenance du produit.
- Dommmage ou perte causé par des sédiments ou tout autre corps étranger contenus dans un réseau d'alimentation en eau.
- Dommmage ou perte provoqué par la qualité de l'eau dans la région où le produit est utilisé.
- Dommmage ou perte suite à une mauvaise installation ou à l'installation du produit dans un environnement hostile et/ou dangereux, ou à une mauvaise désinstallation, réparation ou modification du produit. Cela inclut les endroits où la pression de l'eau s'avère supérieure aux réglementations ou normes en vigueur. (REMARQUE : Les codes de produit autorisent un maximum de 80 PSI. Vérifiez les codes ou les normes en vigueur pour connaître les conditions).
- Dommmage ou perte suite à des surtensions, foudres ou tous autres actes qui ne sont pas la responsabilité de TOTO ou qui ne sont pas prévus dans les caractéristiques techniques du produit; ceci comprend notamment le défaut d'utiliser le cordon et la fiche d'origine, l'utilisation d'une prise lâche ou défectueuse, ou le défaut d'utiliser un courant ou une prise dont la valeur nominale est de 120 V, 60 Hz, mis à la terre et à fusible.
- Dommmage ou perte résultant d'une usure normale et habituelle, comme la diminution du lustre, les égratignures ou la décoloration au fil du temps attribuables aux pratiques de nettoyage ou aux conditions d'eau ou conditions atmosphériques, y compris (mais non de façon limitative) l'utilisation d'eau de Javel, de nettoyeurs alcalins ou acides, de produits nettoyeurs secs (en poudre) ou de tout autre produit abrasif utilisé pour le nettoyage, ou encore de brosses métalliques ou de nylon.

4. Si l'étiquette Danger apposée sur les joints à l'arrière de l'unité principale du produit est brisée ou non intacte, la présente garantie limitée est nulle.

5. Pour que la garantie limitée soit valable, la preuve d'achat est exigée. TOTO vous encourage à enregistrer votre produit après l'achat pour créer un dossier de propriété sur le site <http://www.totousa.com>. L'enregistrement du produit est complètement volontaire et le défaut d'enregistrement ne limite aucunement vos droits à l'égard de la garantie limitée.

6. Si le produit est utilisé dans un but commercial ou installé en dehors de l'USA et Canada, TOTO garantit ce produit contre tout défaut de matériau et de fabrication pour une utilisation normale pendant une durée de un (1) an à compter de la date d'installation du produit; tous les autres termes de la présente garantie s'appliquent, à l'exception de la durée de la garantie.

7. Cette garantie vous accorde des droits spécifiques. Il est possible que vous ayez d'autres droits qui varient d'un État à l'autre, d'une province à l'autre ou d'un pays à l'autre.

8. Pour obtenir une réparation en vertu de la présente garantie, vous devez apporter le produit ou le livrer port payé dans un centre de réparation de TOTO avec la preuve d'achat (reçu de caisse original), et une lettre expliquant le problème, ou encore communiquer avec un distributeur TOTO ou un agent de réparation autorisé, ou encore communiquer directement par écrit avec TOTO U.S.A., INC., 1155 Southern Road, Morrow, GA 30260 (888) 295-8134 ou (678) 466-1300, si à l'extérieur des États-Unis. Si, en raison de la taille du produit ou de la nature du défaut, il n'est pas possible de retourner le produit à TOTO, la réception par TOTO d'un avis écrit signalant le défaut accompagné de la preuve d'achat (reçu de caisse original) tient lieu de livraison. Dans un tel cas, TOTO peut choisir de réparer le produit chez l'acheteur ou de payer le transport du produit vers un centre de réparation.

AVERTISSEMENT! TOTO n'est pas responsable de la défaillance du produit ni des dommages pouvant y être causés par les chloramines utilisées dans le traitement de l'eau publique ou par les produits nettoyants contenant du chlore (hypochlorite de calcium). REMARQUE : L'utilisation de chlore ou de produits liés à forte concentration risque d'endommager gravement les raccords de tuyauterie. De tels dommages peuvent provoquer des fuites et d'importants dommages matériels.

LA PRÉSENTE GARANTIE ÉCRITE REPRÉSENTE LA SEULE GARANTIE FAITE PAR TOTO. LA RÉPARATION, LE REMPLACEMENT OU TOUTE AUTRE MISE AU POINT APPROPRIÉ SELON LES TERMES DE LA PRÉSENTE GARANTIE CONSTITUE LE SEUL RECOURS DE L'ACHETEUR ORIGINAL. TOTO N'EST PAS RESPONSABLE DE LA PERTE DU PRODUIT OU DE TOUT AUTRE DOMMAGE INDIRECT, SPÉCIAL OU SECONDAIRE, NI DES DÉPENSES ENCOURUES PAR L'ACHETEUR INITIAL, NI DE LA MAIN-D'OEUVRE OU D'AUTRES FRAIS ASSOCIÉS À L'INSTALLATION OU AU RETRAIT, NI DES FRAIS DE RÉPARATION PAR DES TIERS, NI POUR TOUS AUTRES FRAIS PAS SPÉCIFIQUEMENT MENTIONNÉS CI-DESSUS. EN AUCUN CAS, LA RESPONSABILITÉ DE TOTO NE PEUT DÉPASSER LE PRIX D'ACHAT DU PRODUIT. SAUF QUAND INTERDITE PAR UNE LOI APPLICABLE, TOUTE GARANTIE TACITE, Y COMPRIS CELLE DE VENDABILITÉ OU D'APPLICATION POUR UN USAGE PARTICULIER, EST EXPRESSÉMENT REJETÉE. CERTAINS PAYS NE PERMETTENT PAS LA LIMITATION DE LA DURÉE D'UNE GARANTIE TACITE, OU L'EXCLUSION OU LA LIMITATION DES DOMMAGES INDIRECTS OU SECONDAIRES; IL EST DONC POSSIBLE QUE CETTE LIMITATION ET CETTE EXCLUSION NE S'APPLIQUENT PAS À VOTRE CAS.

MÉMO

TOTO

TOTO U.S.A., Inc. 1155 Southern Road Morrow, GA 30260
Téléphone : (770) 282-8686

Enregistrement de garantie et demande d'information

Pour l'enregistrement de garantie du produit, TOTO U.S.A. Inc. recommande l'enregistrement de garantie en ligne. Visitez notre site Web <http://www.totousa.com>. Pour toute question relative à la politique ou à la couverture de garantie, contactez TOTO U.S.A. Inc., Customer Service Department, 1155 Southern Road, Morrow, GA 30260 (888) 295 - 8134 ou (678) 466 - 1300 pour les appels hors des États-Unis.

- Nous vous recommandons de prendre en note les renseignements suivants pour obtenir un service plus rapide.

Date d'achat :	Magasin :
Date : année mois jour	Tél. : ()